

## Экономичный пластиковый дюбель для крепления изоляционных плит любого типа



Изоляционные материалы в вентилируемых фасадах



Изоляционные материалы в вентилируемых фасадах

### СТРОИТЕЛЬНЫЕ МАТЕРИАЛЫ

- Бетон
- Пустотелые блоки из легкого бетона
- Кирпич с вертикальными пустотами
- Пустотелый силикатный кирпич
- Полнотелый силикатный кирпич
- Строительный камень плотной структуры
- Газобетон
- Полнотелые блоки из керамзитобетона
- Полнотелый кирпич

### ПРЕИМУЩЕСТВА

- Оптимизированная геометрия распорной части обеспечивает малую глубину анкеровки и уменьшает объем сверления.
- Эластичные перемычки на диске обеспечивают длительное постоянное давление на термоизоляцию и прочно ее фиксируют.
- Быстрый и простой монтаж с помощью молотка уменьшает трудозатраты.
- Благодаря черному цвету, дюбель ДНК 90 остается незаметным на поверхности гидроветрозащитной мембраны.
- Дюбель ДНК 45 пригоден для использования с изоляционными плитами с высокой прочностью на сжатие.

### ПРИМЕНЕНИЕ

#### Для крепления мягких и прочных на сжатие изоляционных материалов в вентилируемых фасадах, а именно

- Минеральная вата / стекловата
- Полиуретановые панели
- Легкие строительные панели из древесной стружки
- Пробковые панели / маты из кокосовых волокон
- Полистирол
- Панели из пеностекла

### УСТАНОВКА

- Дюбель ДНК устанавливается с помощью молотка методом сквозного монтажа.
- Размер тарелки для крепления термоизоляции следует выбирать в соответствии с прочностью на сжатие термоизоляционного материала: дюбель ДНК 45 рекомендуется использовать для прочного на сжатие материала; дюбель ДНК 90 – для мягкого термоизоляционного материала.
- Распор ребер дюбеля в просверленном отверстии обеспечивает идеальное контактное давление дюбеля ДНК на стенки отверстия.
- Диапазон температур монтажа: от -40°C до +80°C.

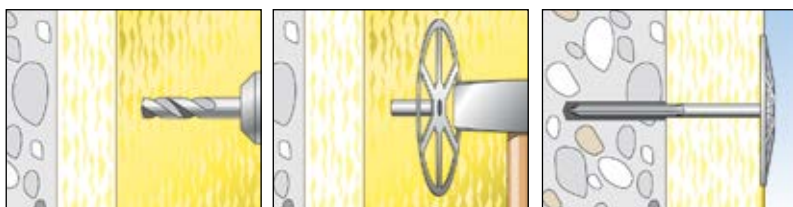

## ТЕХНИЧЕСКИЕ ХАРАКТЕРИСТИКИ

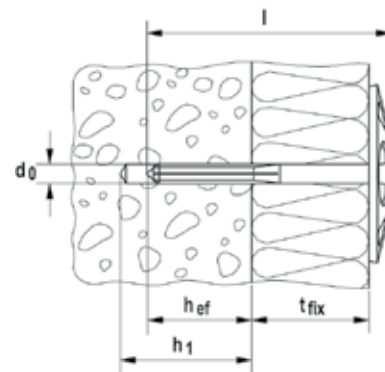

Дюбель для термоизоляции **ДНК 45**,  
диаметр тарелки -  $\varnothing 45$  мм

Дюбель для термоизоляции **ДНК**,  
диаметр тарелки -  $\varnothing 90$  мм

Тип	Артикул	Диаметр просверливаемого отверстия $d_0$ [мм]	Мин. глубина просверливаемого отверстия $h_1$ [мм]	Эффективная глубина анкеровки $h_{ef}$ [мм]	Длина анкера $l$ [мм]	Макс. полезная длина $t_{fix}$ [мм]	Кол-во в упаковке [шт]
ДНК 40	080937	8	30	20	65	40	250
ДНК 60	080938	8	30	20	85	60	250
ДНК 80	080939	8	30	20	105	80	250
ДНК 100	080940	8	30	20	125	100	250
ДНК 120	080941	8	30	20	145	120	200
ДНК 140	080949	8	30	20	165	140	200
ДНК 160	512150	8	30	20	185	160	100
ДНК 180	512151	8	30	20	205	180	100
ДНК 200	512153	8	30	20	225	200	100
ДНК 220	512154	8	30	20	245	220	100
ДНК 45/40	080892	8	30	20	65	40	250
ДНК 45/60	080893	8	30	20	85	60	250
ДНК 45/80	080894	8	30	20	105	80	250
ДНК 45/100	080895	8	30	20	125	100	250

## НАГРУЗКИ

### Дюбель для термоизоляции ДНК

Максимальные рекомендуемые нагрузки<sup>1)</sup> для одиночного дюбеля.

Тип		ДНК
Рекомендуемые нагрузки $F_{rec}$ <sup>2)</sup>		
Бетон	$\geq C12/15$	[кН] 0,03
Полнотелый кирпич	Mz 12	[кН] 0,03
Полнотелый силикатный кирпич	KS 12	[кН] 0,03
Пустотелый силикатный кирпич	KSL 6	[кН] 0,03
Кирпич с вертикальными пустотами	Hlz 12	[кН] 0,02
Газобетон	$\geq PB2, PP2 (G2)$	[кН] 0,02

1) С учетом коэффициента запаса прочности, равного 4.

2) Действительны для растягивающей нагрузки.