



walraven

BIS – Better Installation Systems

BIS Roofing Sheet Hanger (VdS)

DE BIS Trapezaufhänger VdS
 NL BIS Dakplaat-ophangelementen VdS
 FR BIS Eléments de suspension VdS
 ES BIS Colgadores para tejados de chapa de navas VdS
 PL BIS Wieszaki do blach trapezowych VdS
 CZ BIS Trapézový úchyt VdS
 RU BIS Подвеска-трапеция VdS

Assembly instruction

DE Montageanleitung
 NL Montage-instructie
 FR Instructions de montage
 ES Instrucciones de montaje
 PL Instrukcja montażu
 CZ Montážní návod
 RU Инструкция по монтажу



Cert.Nr.
G 4070033

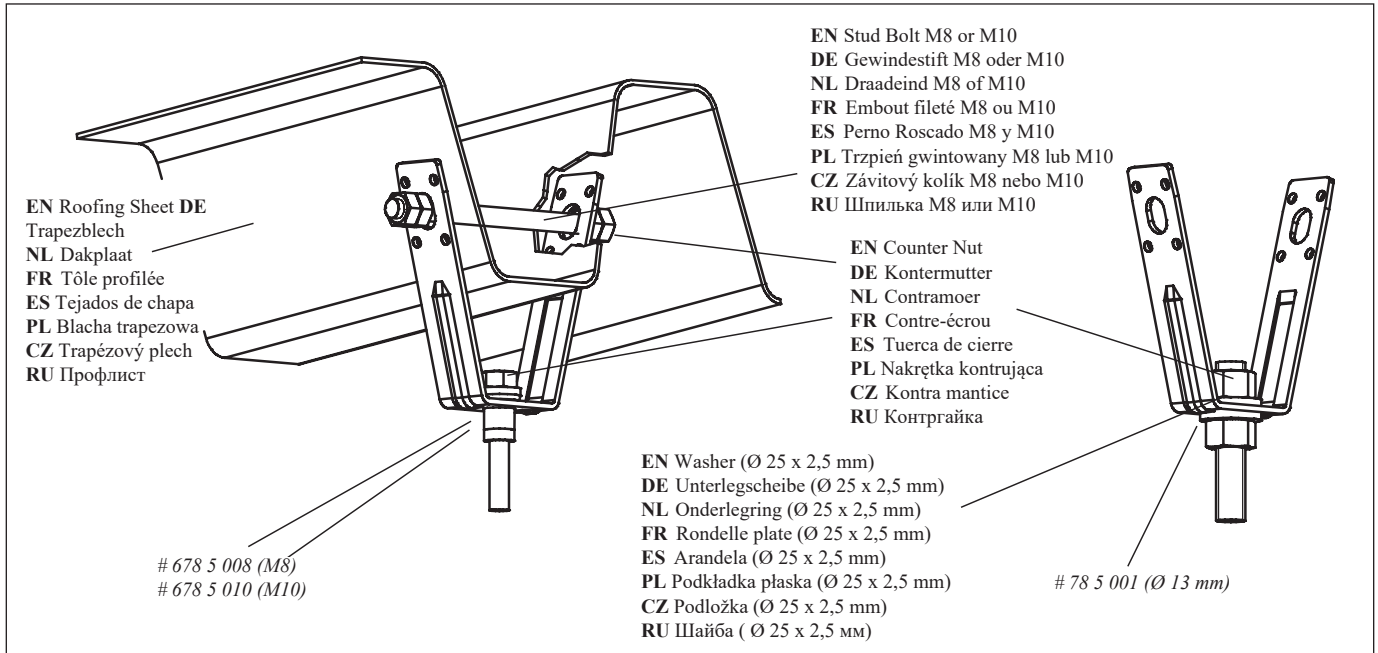

EN Installation must be according instruction VdS CEA 4001 - 2005 - 09.
 Threaded Rod must be installed with a locking nut.
 * Maximum allowed load (Fa,z) varies according to deck material thickness.

DE Installationhinweis gemäß VdS CEA 4001 - 2005 - 09.

Gewindestangen müssen gesichert sein durch eine Kontermutter. *
 Belastbarkeit (Fa,z) abhängig von der Stärke der Trapezdecke.

NL Installatie dient plaats te vinden overeenkomstig VdS CEA 4001 - 2005 - 09.

Draadstang moet geborgd zijn middels een contraoer. * Belasting (Fa,z)
 afhankelijk van dakplaatdikte.

FR L'installation doit être faite selon les préconisations de la norme VdS CEA 4001-2005-09. La tige filetée doit être fixée avec un écrou de verrouillage.

* Les charges autorisées (Fa,z) varient en fonction des épaisseurs de tôle.

ES La instalación debe realizarse acorde a la norma VdS CEA 4001 - 2005 - 09.

La varilla roscada debe ser instalada con tuerca de seguridad. * Carga segura dependiendo del grosor de la chapa del tejado.

PL Montaż musi być zgodna ze standardem VdS CEA 4001 - 2005 - 09.

Połączenia gwintowane muszą być skontrowane.
 * Wartości obciążenia (Fa,z) uzależnione są od grubości blachy trapezowej.

CZ Instalace musí být dle instrukcí VdS CEA 4001 - 2005 - 09.

Závitová tyč musí být instalována s uzavírací maticí.
 *Maximální dovolené (Fa,z) zatížení odpovídá tloušťce trapézového plechu.

RU Монтаж должен производиться согласно стандарта VdS CEA

4001 - 2005 - 09. Шпильки должны быть зафиксированы контргайкой.

* Максимальная нагрузка (Fa,z) зависит от толщины профлиста.

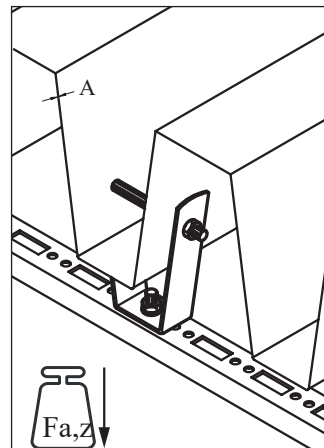

A (mm)	Fa,z* (N)
0,63 - 0,70	1.250
0,70 - 0,80	1.500
0,80 - 1,00	2.300
> 1,00	2.300

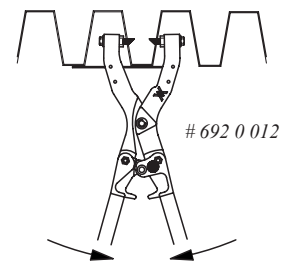

EN BIS Hole Punching Pliers
 DE BIS Trapezlochzange
 NL BIS Ponstang
 FR BIS Pince de perforation
 ES BIS Tenazas punzantes
 PL BIS Kleszce do blach trapezowych
 CZ BIS Trapézové kleště
 RU BIS Пробивные клещи для профлиста