

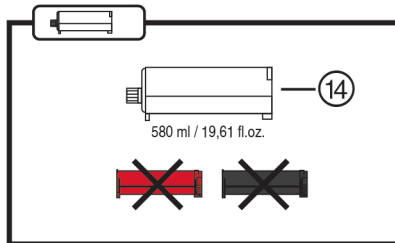

HDE 500-A22

Deutsch	1
English	10
Polski	19
Čeština	28
Slovenčina	37
Magyar	46
Slovenščina	55
Hrvatski	64
Русский	73
Українська	83
Қазақ	93
Български	103
Română	112
Türkçe	121
عربي	130
日本語	139
한국어	148
繁體中文	156
中文	164

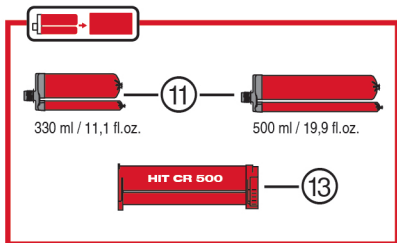
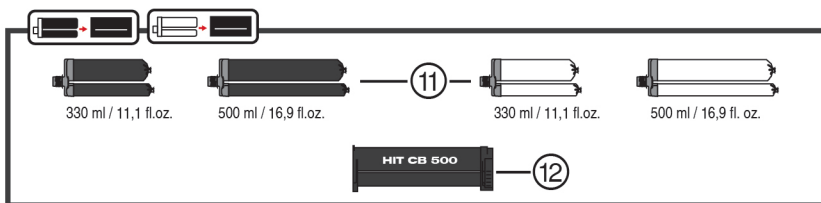
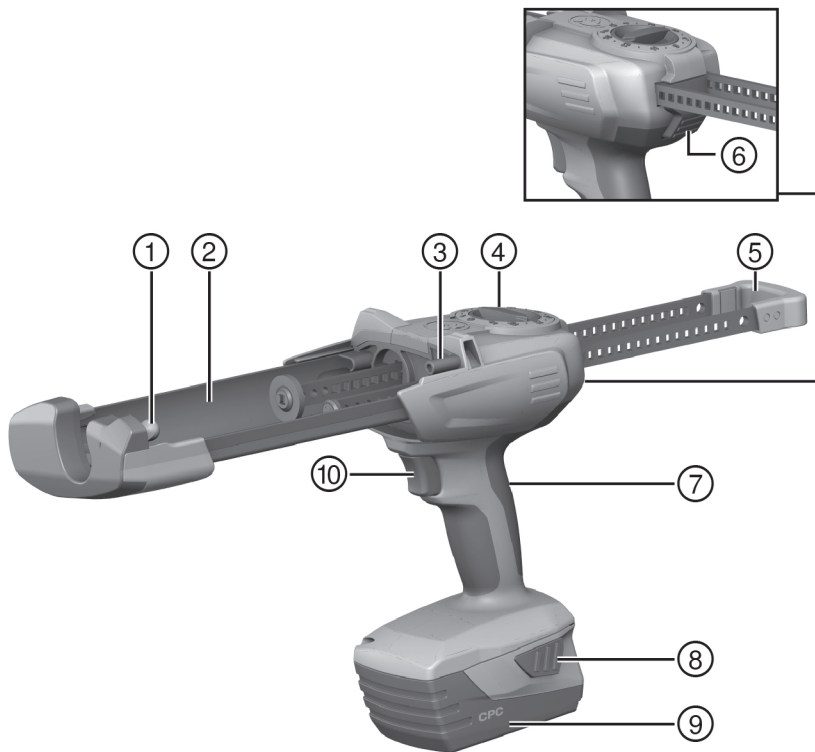

2

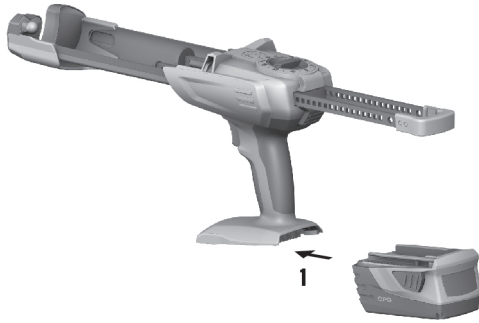

3

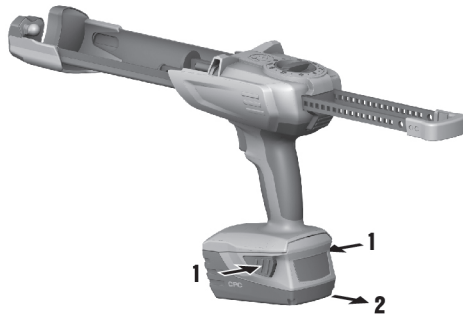

4

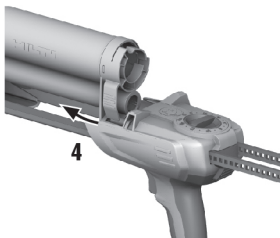
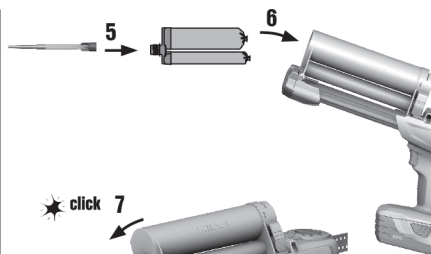

5

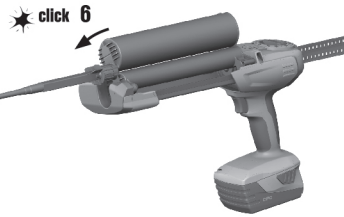
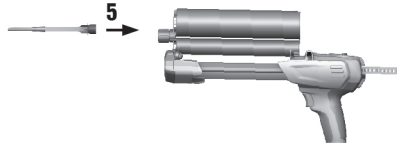
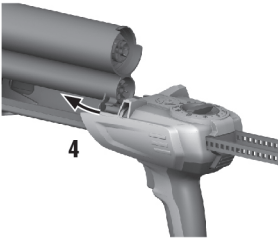
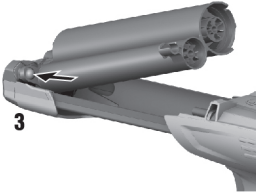
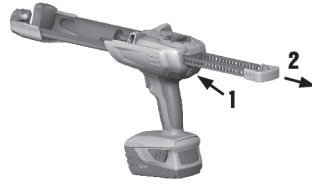

6



1

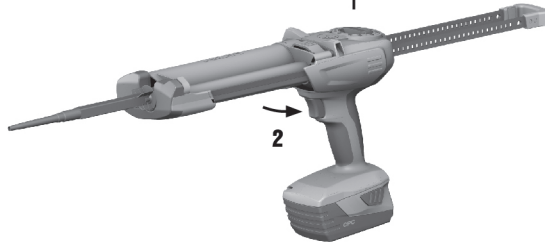

2



4

3



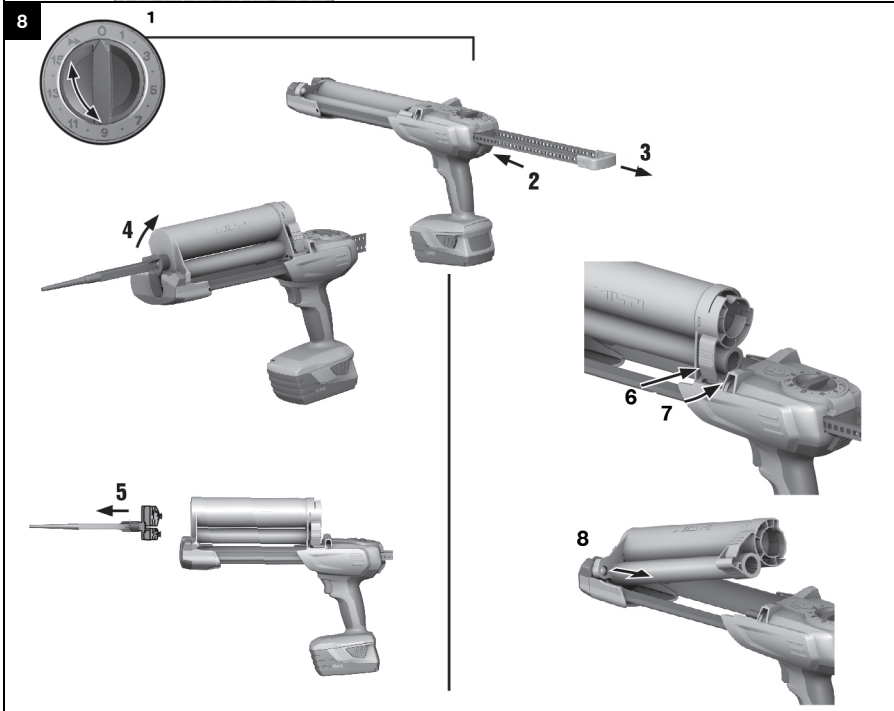
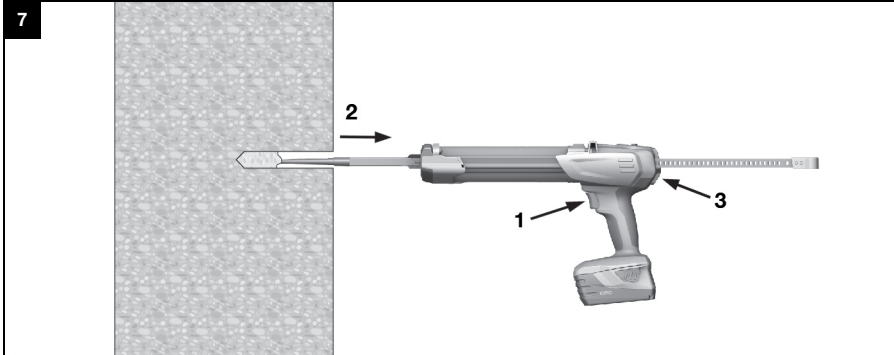



1

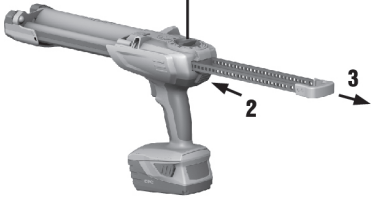

4

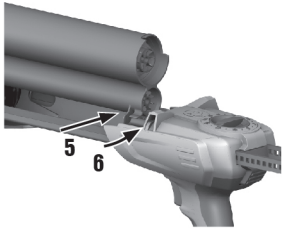
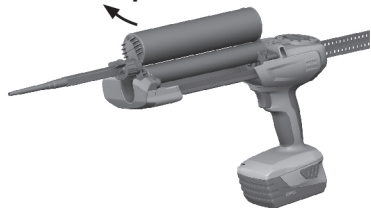

7



HDE 500-A22

de	Original-Bedienungsanleitung	1
en	Original operating instructions	10
pl	Oryginalna instrukcja obsługi	19
cs	Originální návod k obsluze	28
sk	Originálny návod na obsluhu	37
hu	Eredeti használati utasítás	46
sl	Originalna navodila za uporabo	55
hr	Originalne upute za uporabu	64
ru	Оригинальное руководство по эксплуатации	73
uk	Оригінальна інструкція з експлуатації	83
kk	Түпнұсқа пайдалану бойынша нұсқаулық	93
bg	Оригинално Ръководство за експлоатация	103
ro	Manual de utilizare original	112
tr	Orijinal kullanım kılavuzu	121
ar	دليل الاستعمال الأصلي	130
ja	オリジナル取扱説明書	139
ko	오리지널 사용 설명서	148
zh	原始操作說明	156
cn	原版操作说明	164

1 Angaben zur Dokumentation

1.1 Zu dieser Dokumentation

- Lesen Sie vor Inbetriebnahme diese Dokumentation durch. Dies ist Voraussetzung für sicheres Arbeiten und störungsfreie Handhabung.
- Beachten Sie die Sicherheits- und Warnhinweise in dieser Dokumentation und auf dem Produkt.
- Bewahren Sie die Bedienungsanleitung immer am Produkt auf und geben Sie es nur mit dieser Anleitung an andere Personen weiter.

1.2 Zeichenerklärung

1.2.1 Warnhinweise

Warnhinweise warnen vor Gefahren im Umgang mit dem Produkt. Folgende Signalwörter werden verwendet:

GEFAHR

GEFAHR !

- ▶ Für eine unmittelbar drohende Gefahr, die zu schweren Körperverletzungen oder zum Tod führt.

WARNUNG

WARNUNG !

- ▶ Für eine möglicherweise drohende Gefahr, die zu schweren Körperverletzungen oder zum Tod führen kann.





VORSICHT

VORSICHT !

- ▶ Für eine möglicherweise gefährliche Situation, die zu leichten Körperverletzungen oder zu Sachschäden führen kann.





1.2.2 Symbole in der Dokumentation

Folgende Symbole werden in dieser Dokumentation verwendet:

	Vor Benutzung Bedienungsanleitung lesen
	Anwendungshinweise und andere nützliche Informationen
	Umgang mit wiederverwertbaren Materialien
	Elektrogeräte und Akkus nicht in den Hausmüll werfen

1.2.3 Symbole in Abbildungen

Folgende Symbole werden in Abbildungen verwendet:

	Diese Zahlen verweisen auf die jeweilige Abbildung am Anfang dieser Anleitung
	Die Nummerierung gibt eine Abfolge der Arbeitsschritte im Bild wieder und kann von den Arbeitsschritten im Text abweichen
	Positionsnummern werden in der Abbildung Übersicht verwendet und verweisen auf die Nummern der Legende im Abschnitt Produktübersicht
	Dieses Zeichen soll ihre besondere Aufmerksamkeit beim Umgang mit dem Produkt wecken.
	Drahtlose Datenübertragung

1.3 Zeichenerklärung

1.3.1 Symbole

Folgende Symbole werden am Produkt verwendet:

	Nationales Abfallverwertungssystem
	Aus-Stellung
	Dauerdosierung
	Volumendosierung

2 Sicherheit

2.1 Produktinformationen

HILTI Produkte sind für den professionellen Benutzer bestimmt und dürfen nur von autorisiertem, eingewiesenem Personal bedient, gewartet und instand gehalten werden. Dieses Personal muss speziell über die auftretenden Gefahren unterrichtet sein. Vom Produkt und seinen Hilfsmitteln können Gefahren ausgehen, wenn sie von ungebildetem Personal unsachgemäß behandelt oder nicht bestimmungsgemäß verwendet werden.

Typenbezeichnung und Seriennummer sind auf dem Typenschild angegeben.

- Übertragen Sie die Seriennummer in die nachfolgende Tabelle. Die Produktangaben benötigen Sie bei Anfragen an unsere Vertretung oder Servicestelle.

Produktangaben

Typ:	HDE 500-A22
Generation:	01
Seriennummer:	

2.2 Konformitätserklärung

Wir erklären in alleiniger Verantwortung, dass das hier beschriebene Produkt mit den geltenden Richtlinien und Normen übereinstimmt. Ein Abbild der Konformitätserklärung finden Sie am Ende dieser Dokumentation. Die Technischen Dokumentationen sind hier hinterlegt:

Hilti Entwicklungsgesellschaft mbH | Zulassung Geräte | Hiltistraße 6 | 86916 Kaufering, DE

2.3 Allgemeine Sicherheitshinweise für Elektrowerkzeuge

⚠️ WARNUNG! Lesen Sie alle Sicherheitshinweise und Anweisungen. Versäumnisse bei der Einhaltung der Sicherheitshinweise und Anweisungen können elektrischen Schlag, Brand und/oder schwere Verletzungen verursachen.

Bewahren Sie alle Sicherheitshinweise und Anweisungen für die Zukunft auf.

Arbeitsplatzsicherheit

- Halten Sie Ihren Arbeitsbereich sauber und gut beleuchtet.** Unordnung oder unbeleuchtete Arbeitsbereiche können zu Unfällen führen.
- Arbeiten Sie mit dem Elektrowerkzeug nicht in explosionsgefährdeter Umgebung, in der sich brennbare Flüssigkeiten, Gase oder Stäube befinden.** Elektrowerkzeuge erzeugen Funken, die den Staub oder die Dämpfe entzünden können.
- Halten Sie Kinder und andere Personen während der Benutzung des Elektrowerkzeugs fern.** Bei Ablenkung können Sie die Kontrolle über das Gerät verlieren.

Elektrische Sicherheit

- Vermeiden Sie Körperkontakt mit geerdeten Oberflächen wie Rohre, Heizungen, Herde und Kühlschränke.** Es besteht ein erhöhtes Risiko durch elektrischen Schlag, wenn Ihr Körper geerdet ist.
- Halten Sie Elektrowerkzeuge von Regen oder Nässe fern.** Das Eindringen von Wasser in ein Elektrowerkzeug erhöht das Risiko eines elektrischen Schlages.

Sicherheit von Personen

- ▶ **Seien Sie aufmerksam, achten Sie darauf, was Sie tun und gehen Sie mit Vernunft an die Arbeit mit einem Elektrowerkzeug. Benutzen Sie kein Elektrowerkzeug wenn Sie müde sind oder unter dem Einfluss von Drogen, Alkohol oder Medikamenten stehen.** Ein Moment der Unachtsamkeit beim Gebrauch des Elektrowerkzeugs kann zu ernsthaften Verletzungen führen.
- ▶ **Tragen Sie persönliche Schutzausrüstung und immer eine Schutzbrille.** Das Tragen persönlicher Schutzausrüstung, wie Staubmaske, rutschfeste Sicherheitsschuhe, Schutzhelm oder Gehörschutz, je nach Art und Einsatz des Elektrowerkzeugs, verringert das Risiko von Verletzungen.
- ▶ **Vermeiden Sie eine unbeabsichtigte Inbetriebnahme. Vergewissern Sie sich, dass das Elektrowerkzeug ausgeschaltet ist, bevor Sie es an den Akku anschließen, es aufnehmen oder tragen.** Wenn Sie beim Tragen des Elektrowerkzeugs den Finger am Schalter haben oder das Gerät eingeschaltet an der Stromversorgung anschließen, kann dies zu Unfällen führen.
- ▶ **Entfernen Sie Einstellwerkzeuge oder Schraubenschlüssel, bevor Sie das Elektrowerkzeug einschalten.** Ein Werkzeug oder Schlüssel, der sich in einem drehenden Geräteteil befindet, kann zu Verletzungen führen.
- ▶ **Vermeiden Sie eine abnormale Körperhaltung. Sorgen Sie für einen sicheren Stand und halten Sie jederzeit das Gleichgewicht.** Dadurch können Sie das Elektrowerkzeug in unerwarteten Situationen besser kontrollieren.
- ▶ **Tragen Sie geeignete Kleidung. Tragen Sie keine weite Kleidung oder Schmuck. Halten Sie Haare, Kleidung und Handschuhe fern von sich bewegenden Teilen.** Lockere Kleidung, Schmuck oder lange Haare können von sich bewegenden Teilen erfasst werden.
- ▶ **Wenn Staubabsaug- und -auffangeinrichtungen montiert werden können, vergewissern Sie sich, dass diese angeschlossen sind und richtig verwendet werden.** Verwendung einer Staubabsaugung kann Gefährdungen durch Staub verringern.

Verwendung und Behandlung des Elektrowerkzeugs

- ▶ **Überlasten Sie das Gerät nicht. Verwenden Sie für Ihre Arbeit das dafür bestimmte Elektrowerkzeug.** Mit dem passenden Elektrowerkzeug arbeiten Sie besser und sicherer im angegebenen Leistungsbereich.
- ▶ **Benutzen Sie kein Elektrowerkzeug, dessen Schalter defekt ist.** Ein Elektrowerkzeug, das sich nicht mehr ein- oder ausschalten lässt, ist gefährlich und muss repariert werden.
- ▶ **Entfernen Sie den Akku, bevor Sie Geräteeinstellungen vornehmen, Zubehörteile wechseln oder das Gerät weglegen.** Diese Vorsichtsmaßnahme verhindert den unbeabsichtigten Start des Elektrowerkzeugs.
- ▶ **Bewahren Sie unbenutzte Elektrowerkzeuge außerhalb der Reichweite von Kindern auf. Lassen Sie Personen das Gerät nicht benutzen, die mit diesem nicht vertraut sind oder diese Anweisungen nicht gelesen haben.** Elektrowerkzeuge sind gefährlich, wenn Sie von unerfahrenen Personen benutzt werden.
- ▶ **Pflegen Sie Elektrowerkzeuge sorgfältig. Kontrollieren Sie, ob bewegliche Teile einwandfrei funktionieren und nicht klemmen, ob Teile gebrochen oder so beschädigt sind, dass die Funktion des Elektrowerkzeugs beeinträchtigt ist. Lassen Sie beschädigte Teile vor dem Einsatz des Gerätes reparieren.** Viele Unfälle haben ihre Ursache in schlecht gewarteten Elektrowerkzeugen.
- ▶ **Halten Sie Schneidwerkzeuge scharf und sauber.** Sorgfältig gepflegte Schneidwerkzeuge mit scharfen Schneidkanten verklemmen sich weniger und sind leichter zu führen.
- ▶ **Verwenden Sie Elektrowerkzeug, Zubehör, Einsatzwerkzeuge usw. entsprechend diesen Anweisungen. Berücksichtigen Sie dabei die Arbeitsbedingungen und die auszuführende Tätigkeit.** Der Gebrauch von Elektrowerkzeugen für andere als die vorgesehenen Anwendungen kann zu gefährlichen Situationen führen.

Verwendung und Behandlung des Akkuwerkzeugs

- ▶ **Laden Sie die Akkus nur in Ladegeräten auf, die vom Hersteller empfohlen werden.** Für ein Ladegerät, das für eine bestimmte Art von Akkus geeignet ist, besteht Brandgefahr, wenn es mit anderen Akkus verwendet wird.
- ▶ **Verwenden Sie nur die dafür vorgesehenen Akkus in den Elektrowerkzeugen.** Der Gebrauch von anderen Akkus kann zu Verletzungen und Brandgefahr führen.
- ▶ **Halten Sie den nicht benutzten Akku fern von Büroklammern, Münzen, Schlüsseln, Nägeln, Schrauben oder anderen kleinen Metallgegenständen, die eine Überbrückung der Kontakte verursachen könnten.** Ein Kurzschluss zwischen den Akkukontakten kann Verbrennungen oder Feuer zur Folge haben.
- ▶ **Bei falscher Anwendung kann Flüssigkeit aus dem Akku austreten. Vermeiden Sie den Kontakt damit.** Austretende Akkufflüssigkeit kann zu Hautreizungen oder Verbrennungen führen. Bei zufälligem



Kontakt mit Wasser abspülen. Wenn die Flüssigkeit in die Augen kommt, nehmen Sie zusätzlich ärztliche Hilfe in Anspruch.

Service

- ▶ Lassen Sie Ihr Elektrowerkzeug nur von qualifiziertem Fachpersonal und nur mit Original- Ersatzteilen reparieren. Damit wird sichergestellt, dass die Sicherheit des Elektrowerkzeugs erhalten bleibt.

2.4 Sorgfältiger Umgang und Gebrauch von Akku

- ▶ Beachten Sie die besonderen Richtlinien für Transport, Lagerung und Betrieb von Li-Ion-Akkus.
- ▶ Halten Sie Akkus von hohen Temperaturen, direkter Sonneneinstrahlung und Feuer fern.
- ▶ Die Akkus dürfen nicht zerlegt, gequetscht, über 80°C erhitzt oder verbrannt werden.
- ▶ Verwenden oder laden Sie keine Akkus, die einen Schlag erhalten haben, aus über einem Meter fallen gelassen worden oder anderweitig beschädigt sind. Kontaktieren Sie in diesem Fall immer ihren **Hilti Service**.
- ▶ Wenn der Akku zu heiß zum Anfassen ist, kann er defekt sein. Stellen Sie das Produkt an einen nicht brennbaren Ort mit ausreichender Entfernung zu brennbaren Materialien, wo er beobachtet werden kann und lassen Sie ihn abkühlen. Kontaktieren Sie in diesem Fall immer ihren **Hilti Service**.

3 Beschreibung

3.1 Übersicht

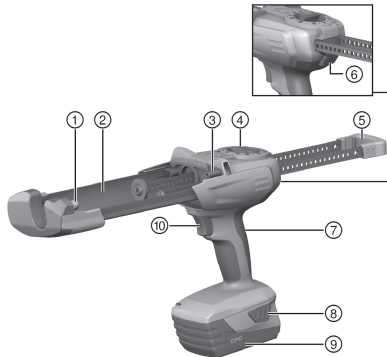

- ① Vorderer Lagerzapfen zum Einbau der Kassette/Kartusche
- ② Halterung zur Aufnahme der Kassette/Kartusche
- ③ Hinterer Lagerzapfen zum Einbau der Kassette/Kartusche
- ④ Dosier-Wahlschalter
- ⑤ Parallele Vorschubstangen mit Griff
- ⑥ Entriegelungstaste
- ⑦ Handgriff
- ⑧ Entriegelungstasten für Akku mit Zusatzfunktion Aktivierung von Ladezustandsanzeige
- ⑨ Akku
- ⑩ Druckschalter

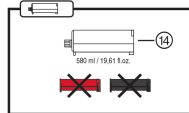
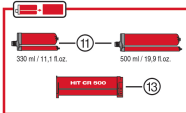
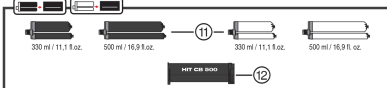

Zubehör

- ⑪ Foliengebinde
- ⑫ Kassette schwarz
- ⑬ Kassette rot
- ⑭ Kartusche

3.2 Bestimmungsgemäße Verwendung

Das Produkt ist bestimmt um **Hilti** Foliengebinde und Kartuschen zu entleeren und deren Inhalt zu dosieren. Das Akku-Auspressgerät HDE 500-A22 ist ausschließlich bestimmt zur Verarbeitung von **Hilti** Foliengebänden mit 330 ml oder 500 ml Inhalt sowie von Kartuschen mit 580 ml Inhalt.

Das Produkt kann mit einer Kassette oder einer Kartusche betrieben werden:

- ▶ Schwarze Kassette: Zur Verarbeitung von **Hilti** Mörtelsystemen mit schwarzen oder weissen Foliengebänden.
- ▶ Rote Kassette: Zur Verarbeitung von **Hilti** Mörtelsystemen mit roten Foliengebänden.
- ▶ Kartusche: Zur Verwendung von **Hilti** Mörtelsystemen ohne Kassette.



- ▶ Verwenden Sie für dieses Produkt nur die **Hilti** Li-Ion-Akkus der Typenreihe B22.
- ▶ Verwenden Sie für diese Akkus nur die **Hilti** Ladegeräte der C4/36-Reihe.

3.3 Lieferumfang

Auspressgerät und Bedienungsanleitung

Weitere, für Ihr Produkt zugelassene Systemprodukte finden Sie in Ihrem **Hilti Store** oder unter: **www.hilti.group** | USA: **www.hilti.com**

4 Technische Daten

	HDE 500-A22
Gewicht	2,68 kg
Bemessungsspannung	21,6 V

4.1 Geräuschinformation und Schwingungswerte nach EN 62841

Die in diesen Anweisungen angegebenen Schalldruck- und Schwingungswerte sind entsprechend einem genormten Messverfahren gemessen worden und können für den Vergleich von Elektrowerkzeugen miteinander verwendet werden. Sie eignen sich auch für eine vorläufige Einschätzung der Expositionen.

Die angegebenen Daten repräsentieren die hauptsächlichen Anwendungen des Elektrowerkzeugs. Wenn allerdings das Elektrowerkzeug für andere Anwendungen, mit abweichenden Einsatzwerkzeugen oder ungenügender Wartung eingesetzt wird, können die Daten abweichen. Dies kann die Expositionen über den gesamten Arbeitszeitraum deutlich erhöhen.

Für eine genaue Abschätzung der Expositionen sollten auch die Zeiten berücksichtigt werden, in denen das Gerät abgeschaltet ist oder zwar läuft, aber nicht tatsächlich im Einsatz ist. Dies kann die Expositionen über den gesamten Arbeitszeitraum deutlich reduzieren.

Legen Sie zusätzliche Sicherheitsmaßnahmen zum Schutz des Bedieners vor der Wirkung von Schall und/oder Schwingungen fest wie zum Beispiel: Wartung von Elektrowerkzeug und Einsatzwerkzeugen, Warmhalten der Hände, Organisation der Arbeitsabläufe.

Geräuschinformationen

	HDE 500-A22
Typischer A-bewerteter Schalleistungspegel (L_{WA})	78 dB
Unsicherheit für gemessenen Schalleistungspegel (L_{pA})	3 dB
Typischer A-bewerteter Emissions-Schalldruckpegel (K_{WA})	67 dB
Unsicherheit für Schalldruckpegel (K_{pA})	3 dB

Vibrationsinformationen

	HDE 500-A22
Schwingungsgesamtwert (a_h)	0,5 m/s ²
Unsicherheit (K_{ah})	1,5 m/s ²

5 Bedienung

5.1 Beachten Sie sämtliche Sicherheitshinweise und Gebrauchsanleitungen.

WARNUNG

Gefahr durch Chemikalien Unsachgemäßer Gebrauch kann zu Verletzungen führen.

- ▶ Beachten Sie vor der Anwendung das Sicherheitsdatenblatt des Produktes, die Hinweise auf der Verpackung und die Gebrauchsanleitung des Foliengebindes.

5.2 Akku einsetzen

- ▶ Schieben Sie den Akku von hinten in das Produkt, bis er hörbar am Anschlag einrastet.

5.3 Akku entnehmen

- ▶ Entnehmen Sie den Akku.

5.4 Kassette und Foliengebinde einlegen 4

VORSICHT

Klemmgefahr Hände können beim unachtsamen Einschwenken der Kassette eingeklemmt werden.

- ▶ Halten Sie die Hände beim Einschwenken der Kassette nicht im Bereich der Kassettenaufnahme.

VORSICHT

Verletzungsgefahr Gefahr durch Chemikalien.

- ▶ Prüfen Sie die Kassette auf Beschädigungen oder Verschmutzungen. Beide Kolben müssen sich in der Kassette leichtgängig und vollständig vor und zurück bewegen lassen. **Ersetzen Sie beschädigte und/oder stark verschmutzte Kassetten.**

1. Drücken Sie die Entriegelungstaste.
2. Ziehen Sie die Vorschubstangen bis zum Anschlag zurück.
3. Montieren Sie die Kassette und schwenken Sie die Kassette hoch.
4. Drehen Sie den Statikmischer auf das Foliengebinde.
5. Schieben Sie das Foliengebinde in die Kassette.
6. Schwenken Sie die Kassette in das Produkt.

5.5 Kartusche einlegen 5

1. Drücken Sie die Entriegelungstaste.
2. Ziehen Sie die Vorschubstangen bis zum Anschlag zurück.
3. Montieren Sie die Kartusche.
4. Drehen Sie den Statikmischer auf die Kartusche.
5. Schwenken Sie die Kartusche in das Produkt.

5.6 Mörtelvorlauf verwerfen 6

WARNUNG

Verletzungsgefahr Gefahr durch Chemikalien.

- ▶ Richten Sie das Auspressgerät nicht gegen sich oder andere Personen. Unsachgemäßer Gebrauch kann zu Verletzungen führen.

WARNUNG

Verletzungsgefahr Gefahr durch Chemikalien.

- ▶ Beginnen Sie mit dem Dosieren nur mit aufgeschraubtem Statikmischer. Unsachgemäßer Gebrauch kann zu Verletzungen führen.

 Der Vorlauf sollte nach jedem Wechsel des Statikmischers verworfen werden.
Der am Anfang austretende Mörtel ist für die Anwendung nicht geeignet.

1. Stellen Sie den Dosier-Wahlschalter auf **▶▶**.
2. Drücken Sie den Druckschalter, bis der Mischer vollständig gefüllt ist.
3. Stellen Sie den Dosier-Wahlschalter auf die entsprechende Mörtelvorlaufmenge **1, 15**.
 - ◀ 1 = 1 Hub (ca. 5 ml)
 - ◀ 15 = 1 Hub (ca. 75 ml)
4. Verwerfen Sie den Mörtelvorlauf.

5.7 Mörtel injizieren 7

 Verwenden Sie bei jeder Anwendung einen neuen Statikmischer. Nichtbeachten führt dazu, dass zu wenig Mörtel austritt.

1. Drücken Sie den Druckschalter.
2. Injizieren Sie den Mörtel.



5.8 Kassette und Foliengebinde herausnehmen

1. Stellen Sie den Dosier-Wahlschalter auf **0**.
2. Drücken Sie die Entriegelungstaste.
3. Ziehen Sie die Vorschubstangen bis zum Anschlag zurück.
4. Schwenken Sie die Kassette hoch.
5. Entfernen Sie das Foliengebinde.
6. Nehmen Sie die Kassette aus dem Produkt heraus.

5.9 Kartusche herausnehmen

1. Stellen Sie den Dosier-Wahlschalter auf **0**.
2. Drücken Sie die Entriegelungstaste.
3. Ziehen Sie die Vorschubstangen bis zum Anschlag zurück.
4. Schwenken Sie die Kartusche hoch.
5. Nehmen Sie die Kartusche aus dem Produkt heraus.

6 Pflege und Instandhaltung von Akku-Geräten

WARNUNG

Verletzungsgefahr bei eingestecktem Akku !

- ▶ Entnehmen Sie vor allen Pflege- und Instandhaltungsarbeiten immer den Akku!

Pflege des Gerätes

- Fest anhaftenden Schmutz vorsichtig entfernen.
- Lüftungsschlitze vorsichtig mit einer trockenen Bürste reinigen.
- Gehäuse nur mit einem leicht angefeuchteten Tuch reinigen. Keine silikonhaltigen Pflegemittel verwenden, da diese die Kunststoffteile angreifen können.

Pflege der Li-Ionen Akkus

- Akku sauber und frei von Öl und Fett halten.
- Gehäuse nur mit einem leicht angefeuchteten Tuch reinigen. Keine silikonhaltigen Pflegemittel verwenden, da diese die Kunststoffteile angreifen können.
- Eindringen von Feuchtigkeit vermeiden.

Instandhaltung

- Regelmäßig alle sichtbaren Teile auf Beschädigungen und die Bedienelemente auf einwandfreie Funktion prüfen.
- Bei Beschädigungen und/oder Funktionsstörungen das Akkugerät nicht betreiben. Sofort vom **Hilti Service** reparieren lassen.
- Nach Pflege- und Instandhaltungsarbeiten alle Schutzeinrichtungen anbringen und auf Funktion prüfen.

7 Hilfe bei Störungen

Bei Störungen, die nicht in dieser Tabelle aufgeführt sind oder die Sie nicht selbst beheben können, wenden Sie sich bitte an unseren **Hilti Service**.

7.1 Hilfe bei Störungen

Bei Störungen, die nicht in dieser Tabelle aufgeführt sind oder die Sie nicht selbst beheben können, wenden Sie sich bitte an unseren **Hilti Service**.

Störung	Mögliche Ursache	Lösung
Gerät funktioniert nicht.	Akku nicht komplett eingesteckt.	▶ Rasten Sie den Akku mit hörbarem Doppel-Klick ein.
	Akku ist entladen.	▶ Wechseln Sie den Akku und laden Sie den leeren Akku auf.
	Dosier-Wahlschalter auf 0	▶ Wählen Sie eine gewünschte Dosierung.

Störung	Mögliche Ursache	Lösung
Gerät funktioniert nicht und alle vier LEDs blinken.	Überlastschutz spricht an; Mörtelmasse im Statikmischer ausgehärtet	► Ersetzen Sie den Statikmischer.
	Überlastschutz spricht an; Auspresskräfte zu hoch für Gerät	► Erhöhen Sie die Gebindetemperatur. Wählen Sie das Gerät entsprechend der Anwendung.
	Foliengebinde leer	► Ersetzen Sie das leere Foliengebinde.
Gerät funktioniert nicht und eine LED blinkt.	Akku ist entladen.	► Wechseln Sie den Akku und laden Sie den leeren Akku auf.
	Akku zu heiß oder zu kalt.	► Wechseln Sie den Akku.
Akku wird schneller leer als üblich.	Sehr niedrige Umgebungstemperatur.	► Lassen Sie den Akku sich langsam auf Raumtemperatur erwärmen.
Akku rastet nicht mit hörbarem Doppel-Klick ein.	Rastnasen am Akku verschmutzt.	► Reinigen Sie die Rastennasen und rasten Sie den Akku ein. Wenn das Problem weiter besteht, dann suchen Sie den Hilti Service auf.
Starke Hitzeentwicklung im Gerät oder Akku.	Gerät ist überlastet (Anwendungsgrenze überschritten).	► Beachten Sie vor allen Arbeiten die Leistungsangaben ihres Produkts. Siehe Technische Daten.
	Elektrischer Defekt	► Hilti Service aufsuchen falls das Problem weiter besteht.
Kassette lässt sich nicht in das Gerät einschieben.	Foliengebinde nicht vollständig in Kassette eingeschoben.	► Schieben Sie das Foliengebinde bis zum Anschlag in die Kassette.
	Vorschubstange nicht vollständig zurückgezogen	► Drücken Sie die Entriegelungstaste und ziehen Sie die Vorschubstange vollständig zurück.
Kassette rastet nicht mit hörbarem „Klick“ ein	Rastnasen verschmutzt	► Reinigen Sie die Rastnasen.
	Rastnasen defekt	► Setzen Sie eine andere Kassette ein und suchen Sie den Hilti Service auf.
Es fließt kein Produkt aus dem Mischer	Mörtelmasse im Statikmischer ausgehärtet	► Schrauben Sie den ausgehärteten Mischer ab und schrauben Sie einen neuen Mischer auf.

8 Transport und Lagerung von Akku-Geräten

Transport

VORSICHT

Unbeabsichtigter Anlauf beim Transport !

- Transportieren Sie ihre Produkte immer ohne eingesetzte Akkus!
- Akkus entnehmen.
- Gerät und Akkus einzeln verpackt transportieren.
- Akkus nie in loser Schüttung transportieren.
- Nach längerem Transport Gerät und Akkus vor Gebrauch auf Beschädigung kontrollieren.

Lagerung

VORSICHT

Unbeabsichtigte Beschädigung durch defekte oder auslaufende Akkus !

- Lagern Sie ihre Produkte immer ohne eingesetzte Akkus!



- ▶ Gerät und Akkus möglichst kühl und trocken lagern.
- ▶ Akkus nie in der Sonne, auf Heizungen, oder hinter Glasscheiben lagern.
- ▶ Gerät und Akkus unzugänglich für Kinder und unbefugte Personen lagern.
- ▶ Nach längerer Lagerung Gerät und Akkus vor Gebrauch auf Beschädigung kontrollieren.

8.1 Transport und Lagerung von Auspressgeräten

- ▶ Stellen Sie den Dosier-Wahlschalter für Transport und die Lagerung auf **0**.

9 Entsorgung

Hilti Geräte sind zu einem hohen Anteil aus wiederverwertbaren Materialien hergestellt. Voraussetzung für eine Wiederverwertung ist eine sachgemäße Stofftrennung. In vielen Ländern nimmt **Hilti** Ihr Altgerät zur Verwertung zurück. Fragen Sie den **Hilti** Kundenservice oder Ihren Verkaufsberater.

Akkus entsorgen

Durch unsachgemäße Entsorgung von Akkus können Gesundheitsgefährdungen durch austretende Gase oder Flüssigkeiten entstehen.

- ▶ Versenden oder verschicken Sie keine beschädigten Akkus!
- ▶ Decken Sie die Anschlüsse mit einem nicht leitfähigen Material ab, um Kurzschlüsse zu vermeiden.
- ▶ Entsorgen Sie Akkus so, dass sie nicht in die Hände von Kindern gelangen können.
- ▶ Entsorgen Sie den Akku in Ihrem **Hilti Store** oder wenden Sie sich an ihr zuständiges Entsorgungsunternehmen.



- ▶ Werfen Sie Elektrowerkzeuge, Elektronische Geräte und Akkus nicht in den Hausmüll!

10 China RoHS (Richtlinie zur Beschränkung der Verwendung gefährlicher Stoffe)

Unter folgendem Link finden Sie die Tabelle gefährlicher Stoffe: qr.hilti.com/r5250.

Einen Link zur RoHS-Tabelle finden Sie am Ende dieser Dokumentation als QR-Code.

11 Herstellergewährleistung

- ▶ Bitte wenden Sie sich bei Fragen zu den Garantiebedingungen an Ihren lokalen **Hilti** Partner.



1 Information about the documentation

1.1 About this documentation

- Read this documentation before initial operation or use. This is a prerequisite for safe, trouble-free handling and use of the product.
- Observe the safety instructions and warnings in this documentation and on the product.
- Always keep the operating instructions with the product and make sure that the operating instructions are with the product when it is given to other persons.

1.2 Explanation of symbols used

1.2.1 Warnings

Warnings alert persons to hazards that occur when handling or using the product. The following signal words are used:

DANGER

DANGER !

- ▶ Draws attention to imminent danger that will lead to serious personal injury or fatality.

WARNING

WARNING !

- ▶ Draws attention to a potential threat of danger that can lead to serious injury or fatality.

CAUTION

CAUTION !

- ▶ Draws attention to a potentially dangerous situation that could lead to slight personal injury or damage to the equipment or other property.

1.2.2 Symbols in the documentation

The following symbols are used in this document:

	Read the operating instructions before use.
	Instructions for use and other useful information
	Dealing with recyclable materials
	Do not dispose of electric equipment and batteries as household waste

1.2.3 Symbols in the illustrations

The following symbols are used in illustrations:

	These numbers refer to the corresponding illustrations found at the beginning of these operating instructions
	The numbering reflects the sequence of operations shown in the illustrations and may deviate from the steps described in the text
	Item reference numbers are used in the overview illustrations and refer to the numbers used in the product overview section
	This symbol is intended to draw special attention to certain points when handling the product.
	Wireless data transfer

1.3 Explanation of symbols used

1.3.1 Symbols

The following symbols are used on the product:

	National waste-materials management system
	“Off” position
	Continuous dispensing
	Measured dispensing

2 Safety

2.1 Product information

HILTI products are designed for professional users and only trained, authorized personnel are permitted to operate, service and maintain the products. This personnel must be specifically informed about the possible hazards. The product and its ancillary equipment can present hazards if used incorrectly by untrained personnel or if used not in accordance with the intended use.

The type designation and serial number are printed on the rating plate.

- ▶ Write down the serial number in the table below. You will be required to state the product details when contacting Hilti Service or your local Hilti organization to inquire about the product.

Product information

Type:	HDE 500-A22
Generation:	01
Serial number:	

2.2 Declaration of conformity

We declare, on our sole responsibility, that the product described here complies with the applicable directives and standards. A copy of the declaration of conformity can be found at the end of this documentation.

The technical documentation is filed and stored here:

Hilti Entwicklungsgesellschaft mbH | Tool Certification | Hiltistrasse 6 | 86916 Kaufering, Germany

2.3 General power tool safety warnings

WARNING

Read all safety warnings and all instructions. Failure to follow the warnings and instructions may result in electric shock, fire and/or serious injury.

Save all warnings and instructions for future reference.

Work area safety

- ▶ **Keep work area clean and well lit.** Cluttered or dark areas invite accidents.
- ▶ **Do not operate power tools in explosive atmospheres, such as in the presence of flammable liquids, gases or dust.** Power tools create sparks which may ignite the dust or fumes.
- ▶ **Keep children and bystanders away while operating a power tool.** Distractions can cause you to lose control.

Electrical safety

- ▶ **Avoid body contact with earthed or grounded surfaces, such as pipes, radiators, ranges and refrigerators.** There is an increased risk of electric shock if your body is earthed or grounded.
- ▶ **Do not expose power tools to rain or wet conditions.** Water entering a power tool will increase the risk of electric shock.

Personal safety

- ▶ **Stay alert, watch what you are doing and use common sense when operating a power tool. Do not use a power tool while you are tired or under the influence of drugs, alcohol or medication.** A moment of inattention while operating power tools may result in serious personal injury.

- ▶ **Use personal protective equipment. Always wear eye protection.** Protective equipment such as dust mask, non-skid safety shoes, hard hat, or hearing protection used for appropriate conditions will reduce personal injuries.
- ▶ **Prevent unintentional starting. Ensure the switch is in the off-position before connecting to battery pack, picking up or carrying the tool.** Carrying power tools with your finger on the switch or energising power tools that have the switch on invites accidents.
- ▶ **Remove any adjusting key or wrench before turning the power tool on.** A wrench or a key left attached to a rotating part of the power tool may result in personal injury.
- ▶ **Do not overreach. Keep proper footing and balance at all times.** This enables better control of the power tool in unexpected situations.
- ▶ **Dress properly. Do not wear loose clothing or jewellery. Keep your hair, clothing and gloves away from moving parts.** Loose clothes, jewellery or long hair can be caught in moving parts.
- ▶ **If devices are provided for the connection of dust extraction and collection facilities, ensure these are connected and properly used.** Use of dust collection can reduce dust-related hazards.

Power tool use and care

- ▶ **Do not force the power tool. Use the correct power tool for your application.** The correct power tool will do the job better and safer at the rate for which it was designed.
- ▶ **Do not use the power tool if the switch does not turn it on and off.** Any power tool that cannot be controlled with the switch is dangerous and must be repaired.
- ▶ **Disconnect the battery pack from the power tool before making any adjustments, changing accessories, or storing power tools.** Such preventive safety measures reduce the risk of starting the power tool accidentally.
- ▶ **Store idle power tools out of the reach of children and do not allow persons unfamiliar with the power tool or these instructions to operate the power tool.** Power tools are dangerous in the hands of untrained users.
- ▶ **Maintain power tools. Check for misalignment or binding of moving parts, breakage of parts and any other condition that may affect the power tool's operation. If damaged, have the power tool repaired before use.** Many accidents are caused by poorly maintained power tools.
- ▶ **Keep cutting tools sharp and clean.** Properly maintained cutting tools with sharp cutting edges are less likely to bind and are easier to control.
- ▶ **Use the power tool, accessories and tool bits etc. in accordance with these instructions, taking into account the working conditions and the work to be performed.** Use of the power tool for operations different from those intended could result in a hazardous situation.

Battery tool use and care

- ▶ **Recharge only with the charger specified by the manufacturer.** A charger that is suitable for one type of battery pack may create a risk of fire when used with another battery pack.
- ▶ **Use power tools only with specifically designated battery packs.** Use of any other battery packs may create a risk of injury and fire.
- ▶ **When battery pack is not in use, keep it away from other metal objects, like paper clips, coins, keys, nails, screws or other small metal objects, that can make a connection from one terminal to another.** Shorting the battery terminals together may cause burns or a fire.
- ▶ **Under abusive conditions, liquid may be ejected from the battery; avoid contact. If contact accidentally occurs, flush with water. If liquid contacts eyes, additionally seek medical help.** Liquid ejected from the battery may cause irritation or burns.

Service

- ▶ **Have your power tool serviced by a qualified repair person using only identical replacement parts.** This will ensure that the safety of the power tool is maintained.

2.4 Battery use and care

- ▶ Observe the special regulations and instructions applicable to the transport, storage and use of Li-ion batteries.
- ▶ Do not expose batteries to high temperatures, direct sunlight or fire.
- ▶ Do not disassemble, crush or incinerate batteries and do not subject them to temperatures over 80 °C.
- ▶ Do not use or charge batteries that have suffered mechanical impact, have been dropped from a height or show signs of damage. In this case, always contact your **Hilti Service**.
- ▶ If the battery is too hot to touch it may be defective. In this case, place the product in a non-flammable location, well away from flammable materials, where it can be kept under observation and allowed to cool down. In this case, always contact your **Hilti Service**.



3 Description

3.1 Overview

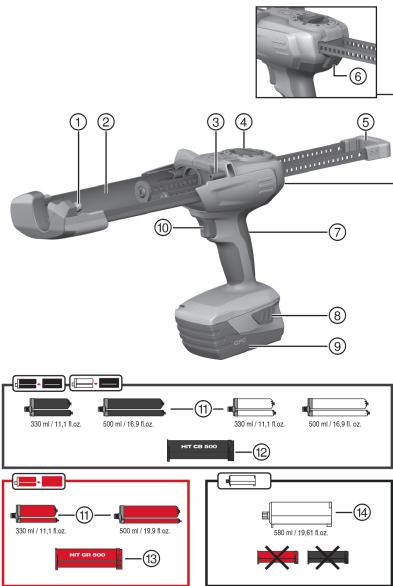

- ① Front locating lug for installation of the foil pack holder / cartridge
- ② Cradle for the foil pack holder / cartridge
- ③ Rear locating lug for installation of the foil pack holder / cartridge
- ④ Dispensing mode selector switch
- ⑤ Parallel piston rods with grip
- ⑥ Release button
- ⑦ Grip
- ⑧ Battery release buttons (also used to activate the charge status indicator)
- ⑨ Battery
- ⑩ Trigger

Accessories

- ⑪ Foil pack
- ⑫ Foil pack holder, black
- ⑬ Foil pack holder, red
- ⑭ Cartridge

3.2 Intended use

The dispenser is designed to dispense the contents of **Hilti** foil packs and cartridges in a controlled operation. The HDE 500-A22 cordless dispenser is designed exclusively for use with **Hilti** 330 ml or 500 ml foil packs and 580 ml cartridges.

The dispenser can be used with either a foil pack holder or a cartridge:

- ▶ Black foil pack holder: Used to dispense **Hilti** mortars supplied in black or white foil packs.
- ▶ Red foil pack holder: Used to dispense **Hilti** mortars supplied in red foil packs.
- ▶ Cartridge: For use with **Hilti** mortar systems without a foil pack holder.
- ▶ Use only **Hilti** Li-ion batteries of the B22 series with this product.
- ▶ Use only **Hilti** battery chargers of the C4/36 series for these batteries.

3.3 Items supplied

Dispenser and operating instructions

Other system products approved for use with this product can be found at your local **Hilti Store** or at: www.hilti.group | USA: www.hilti.com

4 Technical data

	HDE 500-A22
Weight	2.68 kg
Rated voltage	21.6 V

4.1 Noise information and vibration values in accordance with EN 62841

The sound pressure and vibration values given in these instructions were measured in accordance with a standardized test and can be used to compare one power tool with another. They can also be used for a preliminary assessment of exposure.

The data given represent the main applications of the power tool. However, if the power tool is used for different applications, with different accessory tools, or is poorly maintained, the data can vary. This can significantly increase exposure over the total working period.

An accurate estimation of exposure should also take into account the times when the tool is switched off, or when it is running but not actually being used for a job. This can significantly reduce exposure over the total working period.

Identify additional safety measures to protect the operator from the effects of noise and/or vibration, for example: maintaining the power tool and accessory tools, keeping the hands warm, organization of work patterns.

Noise information

	HDE 500-A22
Typical A-weighted sound power level (L_{WA})	78 dB
Uncertainty for measured sound power level (L_{pA})	3 dB
Typical A-weighted emission sound pressure level (K_{WA})	67 dB
Uncertainty for the sound pressure level (K_{pA})	3 dB

Vibration information

	HDE 500-A22
Total vibration (a_h)	0.5 m/s ²
Uncertainty (K_{ah})	1.5 m/s ²

5 Operation

5.1 Comply with all safety instructions and instructions for use.

WARNING

Chemicals hazard Incorrect use can lead to injury.

- ▶ Prior to use, read and comply with the safety data sheet for the product, the instructions on the packaging and the instructions for use of the foil pack.

5.2 Inserting the battery

- ▶ Push the battery into the dispenser from the rear until it engages with an audible click.

5.3 Removing the battery

- ▶ Remove the battery.

5.4 Inserting the foil pack holder and foil pack

CAUTION

Trap hazard Hands can be trapped if care is not exercised when swiveling the foil pack holder closed.

- ▶ Keep your hands clear of the cradle area when swiveling the foil pack holder into position.

CAUTION

Risk of injury Chemicals hazard.

- ▶ Check the foil pack holder for damage and soiling. Both pistons must move smoothly and easily in both directions over the full length of their travel in the foil pack holder. **Replace the foil pack holder if it is damaged and/or badly soiled.**

1. Press the release button.
2. Pull the piston rods back as far as they will go.
3. Fit the foil pack holder and swivel it upwards.
4. Screw the static mixer (mixing nozzle) onto the foil pack.
5. Push the foil pack into the foil pack holder.
6. Swivel the foil pack holder into the dispenser.



5.5 Inserting the cartridge 5

1. Press the release button.
2. Pull the piston rods back as far as they will go.
3. Fit the cartridge.
4. Screw the static mixer (mixing nozzle) onto the foil pack.
5. Swivel the cartridge into the dispenser.

5.6 Discarding initially dispensed mortar 6



WARNING

Risk of injury Chemicals hazard.

- ▶ Never point the dispenser toward yourself or other persons. Incorrect use can lead to injury.



WARNING

Risk of injury Chemicals hazard.

- ▶ Begin dispensing mortar only after the mixing nozzle has been screwed on. Incorrect use can lead to injury.



Discard the initially dispensed volume of mortar every time the static mixer (mixing nozzle) is changed. The initially dispensed mortar is not suitable for use.

1. Set the dispenser volume regulator switch to ►►.
2. Squeeze the trigger until the mixing nozzle is completely full.
3. Set the dispenser volume regulator switch to the appropriate volume of mortar 1, 15.
 - ◀ 1 = 1 stroke (approx. 5 ml)
 - ◀ 15 = 1 stroke (approx. 75 ml)
4. Discard the initially dispensed volume of mortar.

5.7 Injecting mortar 7



Fit a new mixing nozzle for each use. Failure to observe this point will result in too little mortar being dispensed.

1. Press the trigger.
2. Inject the mortar.

5.8 Removing the foil pack holder and foil pack 8

1. Set the dispenser volume regulator switch to 0.
2. Press the release button.
3. Pull the piston rods back as far as they will go.
4. Swivel the foil pack holder up.
5. Remove the foil pack.
6. Remove the foil pack holder from the dispenser.

5.9 Removing the cartridge 9

1. Set the dispenser volume regulator switch to 0.
2. Press the release button.
3. Pull the piston rods back as far as they will go.
4. Swivel the cartridge upwards.
5. Remove the cartridge from the dispenser.

6 Care and maintenance of cordless tools



WARNING

Risk of injury with battery inserted !

- ▶ Always remove the battery before carrying out care and maintenance tasks!

Care and maintenance of the tool

- Carefully remove stubborn dirt from the tool.
- Clean the air vents carefully with a dry brush.
- Use only a slightly damp cloth to clean the casing. Do not use cleaning agents containing silicone as these may attack the plastic parts.

Care of the Li-ion batteries

- Keep the battery free from oil and grease.
- Use only a slightly damp cloth to clean the casing. Do not use cleaning agents containing silicone as these may attack the plastic parts.
- Avoid ingress of moisture.

Maintenance

- Check all visible parts and controls for signs of damage at regular intervals and make sure that they all function correctly.
- Do not operate the cordless tool if signs of damage are found or if parts malfunction. Have the tool repaired by **Hilti Service** immediately.
- After cleaning and maintenance, fit all guards or protective devices and check that they function correctly.

7 Troubleshooting

If the trouble you are experiencing is not listed in this table or you are unable to remedy the problem by yourself, please contact **Hilti Service**.

7.1 Troubleshooting

If the trouble you are experiencing is not listed in this table or you are unable to remedy the problem by yourself, contact **Hilti Service**.

Trouble or fault	Possible cause	Action to be taken
The power tool does not work.	The battery is not fully inserted.	▶ Push the battery in until it engages with an audible double click.
	Low battery.	▶ Change the battery and charge the empty battery.
	The dispensing mode selector switch is set to "0"	▶ Select the desired dispensing volume.
The power tool does not work and all four LEDs flash.	The overload cut-out is activated; mortar in the mixing nozzle has hardened	▶ Replace the static mixer (mixing nozzle).
	The overload cut-out is activated; dispensing pressure required is too high for the tool	▶ Increase the foil pack temperature. Select the power tool to suit the application.
	Foil pack empty	▶ Replace the empty foil pack.
The power tool does not work and one LED flashes.	Low battery.	▶ Change the battery and charge the empty battery.
	The battery is too hot or too cold.	▶ Change the battery.
The battery runs down more quickly than usual.	Very low ambient temperature.	▶ Allow the battery to warm up slowly to room temperature.
The battery does not engage with an audible double click.	The retaining lugs on the battery are dirty.	▶ Clean the retaining lugs and push the battery in until it engages. Contact Hilti Service if the problem persists.



Trouble or fault	Possible cause	Action to be taken
The power tool or battery gets very hot.	The tool is overloaded (application limits exceeded).	► Pay attention to the power and performance rating of the product before using it, i.e. check its suitability for the job on hand. See the "Technical data" section.
	Electrical fault	► Consult Hilti Service if the problem persists.
The foil pack holder cannot be swiveled into the tool.	The foil pack is not pushed fully into the holder.	► Push the foil pack into the foil pack holder as far as it will go.
	Piston rods not pulled back fully	► Press the release button and pull the piston rods all the way back.
The foil pack holder does not engage with an audible click	The retaining lugs are dirty	► Clean the retaining lugs.
	The retaining lugs are defective	► Insert a different foil pack holder and contact Hilti Service .
No mortar is dispensed from the mixing nozzle	Mortar in the mixing nozzle has hardened	► Unscrew the mixing nozzle containing the hardened mortar and fit a new mixing nozzle.

8 Transport and storage of cordless tools

Transport

CAUTION

Accidental starting during transport !

- Always transport your products with the batteries removed!
- Remove the battery.
- Transport the tool and batteries individually packaged.
- Never transport batteries in bulk form (loose, unprotected).
- Check the tool and batteries for damage before use after long periods of transport.

Storage

CAUTION

Accidental damage caused by defective or leaking batteries !

- Always store your products with the batteries removed!
- Store the tool and batteries in a place that is as cool and dry as possible.
- Never store batteries in direct sunlight, on heating units or behind a window pane.
- Store the tool and batteries in a place where they cannot be accessed by children or unauthorized persons.
- Check the tool and batteries for damage before use after long periods of storage.

8.1 Transport and storage of dispensers

- For transporting and storing the tool, set the dispensing mode selector switch to **0**.

9 Disposal

Most of the materials from which **Hilti** tools and appliances are manufactured can be recycled. The materials must be correctly separated before they can be recycled. In many countries, your old tools, machines or appliances can be returned to **Hilti** for recycling. Ask **Hilti Service** or your Hilti representative for further information.

Battery disposal

Improper disposal of batteries can result in health hazards from leaking gases or fluids.

- DO NOT send batteries through the mail!
- Cover the terminals with a non-conductive material (such as electrical tape) to prevent short circuiting.

- ▶ Dispose of your battery out of the reach of children.
- ▶ Dispose of the battery at your **Hilti Store**, or consult your local governmental garbage disposal or public health and safety resources for disposal instructions.



-
- ▶ Do not dispose of power tools, electronic equipment or batteries as household waste!
-

10 China RoHS (guideline on restriction of the use of dangerous substances)

The following link takes you to the table of dangerous substances: qr.hilti.com/r5250.

You will find a link to the RoHS table, in the form of a QR code, at the end of this document.

11 Manufacturer's warranty

- ▶ Please contact your local **Hilti** representative if you have questions about the warranty conditions.

1 Dane dotyczące dokumentacji

1.1 O niniejszej dokumentacji

- Przed uruchomieniem urządzenia należy zapoznać się z niniejszą dokumentacją. Jest to warunek konieczny bezpiecznej pracy i bezawaryjnej obsługi.
- Należy stosować się do uwag dotyczących bezpieczeństwa oraz ostrzeżeń zawartych w niniejszej dokumentacji i podanych na wyrobie.
- Instrukcję obsługi zawsze przechowywać z produktem; urządzenie przekazywać innym użytkownikom wyłącznie z instrukcją obsługi.

1.2 objaśnienie symboli

1.2.1 Ostrzeżenia

Wskazówki ostrzegawcze ostrzegają przed niebezpieczeństwem w obchodzeniu się z produktem. Zastosowano następujące hasła ostrzegawcze:

ZAGROŻENIE

ZAGROŻENIE !

- ▶ Wskazuje na bezpośrednie zagrożenie, które może prowadzić do ciężkich obrażeń ciała lub śmierci.

OSTRZEŻENIE

OSTRZEŻENIE !

- ▶ Wskazuje na ewentualne zagrożenie, które może prowadzić do ciężkich obrażeń ciała lub śmierci.





OSTROŻNIE

OSTROŻNIE !

- ▶ Wskazuje na potencjalnie niebezpieczną sytuację, która może prowadzić do lekkich obrażeń ciała lub szkód materialnych.





1.2.2 Symbole w dokumentacji

W niniejszej dokumentacji zastosowano następujące symbole:

	Przed użyciem przeczytać instrukcję obsługi
	Wskazówki dotyczące użytkowania i inne przydatne informacje
	Obchodzenie się z surowcami wtórnymi
	Nie wyrzucać elektronarzędzi ani akumulatorów do odpadów komunalnych

1.2.3 Symbole na rysunkach





Na rysunkach zastosowano następujące symbole:

	Te liczby odnoszą się do rysunków zamieszczonych na początku niniejszej instrukcji
3	Liczby te oznaczają kolejność kroków roboczych na rysunku i mogą odbiegać od kroków roboczych opisanych w tekście
	Numery pozycji zastosowane na rysunku Budowa urządzenia odnoszą się do numerów legendy w rozdziale Ogólna budowa urządzenia
	Na ten znak użytkownik powinien zwrócić szczególną uwagę podczas obsługiwanego produktu.
	Bezprzewodowa transmisja danych

1.3 objaśnienie symboli

1.3.1 Symbole

Na produkcie zastosowano następujące symbole:

	Krajowy system utylizacji odpadów
	Pozycja wył.
	Dozowanie stałe
	Dozownik objętości

2 Bezpieczeństwo

2.1 Informacje o produkcie

Produkty **HILTI** przeznaczone są do użytku profesjonalnego i mogą być eksploatowane, konserwowane i utrzymywane we właściwym stanie technicznym wyłącznie przez autoryzowany, przeszkolony personel. Personel ten musi być przede wszystkim poinformowany o możliwych zagrożeniach. Produkt i jego wyposażenie mogą stanowić zagrożenie w przypadku użycia przez niewykwalifikowany personel w sposób niewłaściwy lub niezgodny z przeznaczeniem.

Oznaczenie typu i numer seryjny umieszczone są na tabliczce znamionowej.

- ▶ Numer seryjny należy przepisać do poniższej tabeli. Dane o produkcie należy podawać w przypadku pytań do naszego przedstawicielstwa lub serwisu.

Dane o produkcie

Typ:	HDE 500-A22
Generacja:	01
Numer seryjny:	

2.2 Deklaracja zgodności

Deklarujemy z pełną odpowiedzialnością, że opisany tutaj produkt jest zgodny z obowiązującymi wytycznymi i normami. Kopia deklaracji zgodności znajduje się na końcu niniejszej dokumentacji.

Techniczna dokumentacja zapisana jest tutaj:

Hilti Entwicklungsgesellschaft mbH | Zulassung Geräte | Hiltistraße 6 | 86916 Kaufering, DE

2.3 Ogólne wskazówki dotyczące bezpiecznej eksploatacji elektronarzędzi

⚠ OSTRZEŻENIE! Należy zapoznać się ze wskazówkami dotyczącymi bezpieczeństwa. Nieprzestrzeganie wskazówek bezpieczeństwa oraz instrukcji może prowadzić do porażenia prądem, pożaru i/lub ciężkich obrażeń ciała.

Należy zachować do wglądu wszystkie wskazówki i zalecenia dotyczące bezpieczeństwa.

Bezpieczeństwo w miejscu pracy

- ▶ **Należy dbać o czystość i dobre oświetlenie stanowiska pracy.** Nieporządek lub brak oświetlenia w miejscu pracy mogą prowadzić do wypadków.
- ▶ **Przy użyciu tego elektronarzędzia nie pracować w otoczeniu zagrożonym wybuchem, w którym znajdują się np. łatwopalne ciecze, gazy lub pyły.** Elektronarzędzia wytwarzają iskry, które mogą prowadzić do zapłonu pyłów lub oparów.
- ▶ **Podczas pracy przy użyciu elektronarzędzia nie zezwalać na zbliżanie się dzieci i innych osób.** W wyniku odwrócenia uwagi można stracić kontrolę nad urządzeniem.

Bezpieczeństwo elektryczne

- ▶ **Należy unikać kontaktu z uziemionymi powierzchniami, jak rury, grzejniki, piece i lodówki.** W przypadku kontaktu cielesnego z uziemieniem istnieje zwiększone ryzyko porażenia prądem.
- ▶ **Elektronarzędzie chronić przed deszczem i wilgocią.** Wniknięcie wody do elektronarzędzia powoduje zwiększenie ryzyka porażenia prądem.



Bezpieczeństwo osób

- ▶ **Należy być czujnym, uważać na to, co się robi i do pracy przy użyciu elektronarzędzi przystępować z rozwagą. Nie używać elektronarzędzia będąc zmęczonym lub znajdując się pod wpływem narkotyków, alkoholu lub lekarstw.** Chwila nieuwagi podczas eksploatacji elektronarzędzia może prowadzić do poważnych obrażeń ciała.
- ▶ **Zawsze nosić osobiste wyposażenie ochronne i zakładać okulary ochronne.** Noszenie osobistego wyposażenia ochronnego, takiego jak maska przeciwpyłowa, antypoślizgowe obuwie robocze, kask ochronny lub ochraniacze słuchu, w zależności od rodzaju i użytkowania elektronarzędzia, zmniejsza ryzyko obrażeń ciała.
- ▶ **Unikać niezamierzonego uruchomienia elektronarzędzia. Przed założeniem akumulatora na urządzenie oraz wzięciem urządzenia do ręki lub przeniesieniem go, należy upewnić się, że jest wyłączone.** Jeśli podczas przenoszenia elektronarzędzia naciskany jest przełącznik lub podczas podłączania do sieci przełącznik jest wciśnięty, można spowodować wypadek.
- ▶ **Przed włączeniem elektronarzędzia usunąć narzędzia nastawcze oraz klucze.** Narzędzia lub klucze, które znajdują się w ruchomych częściach urządzenia, mogą prowadzić do obrażeń ciała.
- ▶ **Unikać niewygodnej pozycji ciała. Należy przyjąć bezpieczną pozycję i zawsze utrzymywać równowagę.** Dzięki temu możliwa jest lepsza kontrola elektronarzędzia w nieprzewidzianych sytuacjach.
- ▶ **Należy nosić odpowiednią odzież. Nie nosić obszernej odzieży ani biżuterii. Nie zbliżać włosów, odzieży ani rękawic do ruchomych części urządzenia.** Obszerna odzież, biżuteria lub długie włosy mogą zostać wciągnięte przez ruchome części urządzenia.
- ▶ **Jeśli możliwe jest zamontowanie urządzeń odsysających lub wyłapujących, upewnić się, czy są one właściwie podłączone i prawidłowo użytkowane.** Stosowanie urządzeń odsysających zmniejsza zagrożenie spowodowane rozprzestrzenianiem się pyłów.

Zastosowanie i obchodzenie się z elektronarzędziem

- ▶ **Nie przeciążać urządzenia. Elektronarzędzia należy używać do prac, do których jest przeznaczone.** Odpowiednim elektronarzędziem pracuje się lepiej i bezpieczniej w podanym zakresie mocy.
- ▶ **Nie używać elektronarzędzia, którego przełącznik jest uszkodzony.** Elektronarzędzie, którego nie można wyłączyć lub wyłączyć, stanowi zagrożenie i bezwzględnie należy je naprawić.
- ▶ **Przed rozpoczęciem nastawy urządzenia, wymianą osprzętu lub odłożeniem urządzenia wyjąć akumulator.** Ten środek ostrożności zapobiega niezamierzonemu włączeniu elektronarzędzia.
- ▶ **Nieużywane elektronarzędzia należy przechowywać w miejscu niedostępnym dla dzieci. Nie należy pozwalać na użytkowanie urządzenia osobom, które nie zapoznały się z jego obsługą i działaniami lub nie przeczytały tych wskazówek.** Elektronarzędzia stanowią zagrożenie, jeśli używane są przez osoby niedoświadczone.
- ▶ **Należy starannie konserwować elektronarzędzia. Kontrolować, czy ruchome części funkcjonują bez zarzutu i nie są zablokowane, czy części nie są popękane ani uszkodzone w takim stopniu, że mogłyby to mieć wpływ na prawidłowe funkcjonowanie elektronarzędzia. Przed przystąpieniem do eksploatacji urządzenia należy zlecić naprawę uszkodzonych części.** Przyczyną wielu wypadków jest niewłaściwa konserwacja elektronarzędzi.
- ▶ **Należy zadbać o to, aby narzędzia tnące były ostre i czyste.** Utrzymywane w dobrym stanie narzędzia tnące z ostrymi krawędziami tnącymi rzadziej zakleszczają się i łatwiej się je prowadzi.
- ▶ **Elektronarzędzia, osprzętu, narzędzi roboczych itp. należy używać zgodnie z niniejszymi wskazówkami. Przy tym należy uwzględnić warunki pracy i rodzaj wykonywanych czynności.** Używanie elektronarzędzi do prac niezgodnych z przeznaczeniem, może prowadzić do niebezpiecznych sytuacji.

Zastosowanie oraz obchodzenie się z narzędziami akumulatorowymi

- ▶ **Akumulatory należy ładować tylko za pomocą prostowników zalecanych przez producenta.** Jeśli prostownik, przeznaczony do ładowania określonego typu akumulatorów, zostanie zastosowany do ładowania innych akumulatorów, może dojść do pożaru.
- ▶ **Należy używać wyłącznie akumulatorów przeznaczonych do danego elektronarzędzia.** Używanie innych akumulatorów może doprowadzić do obrażeń ciała i zagrożenia pożarowego.
- ▶ **Nieużywany akumulator przechowywać z daleka od spinaczy, monet, kluczy, gwoździ, śrub i innych drobnych przedmiotów metalowych, które mogłyby spowodować zwarcie styków.** Zwarcie pomiędzy stykami akumulatora może prowadzić do poparzeń oraz pożaru.
- ▶ **W przypadku niewłaściwego użytkowania możliwy jest wyciek elektrolitu z akumulatora. Należy unikać kontaktu z nim.** Wyciekający z akumulatora elektrolit może prowadzić do podrażnienia skóry lub oparzeń. W razie przypadkowego kontaktu narażone części ciała obmyć wodą. W przypadku przedostania się cieczy do oczu zasięgnąć porady lekarza.

Serwis

- ▶ **Naprawę urządzenia zlecać wyłącznie wykwalifikowanemu personelowi, stosującemu tylko oryginalne części zamienne.** Gwarantuje to zachowanie bezpieczeństwa elektronarzędzia.

2.4 Prawidłowe obchodzenie się z akumulatorami

- ▶ Przestrzegać szczególnych wytycznych dotyczących transportu, przechowywania i eksploatacji akumulatorów Li-Ion.
- ▶ Akumulatory należy przechowywać z dala od źródeł wysokiej temperatury i ognia oraz unikać bezpośredniego nasłonecznienia.
- ▶ Akumulatorów nie wolno rozkładać na pojedyncze elementy, zgniatać, podgrzewać do temperatury powyżej 80°C ani palić.
- ▶ Nie używać ani nie ładować akumulatorów, które zostały uderzone, spadły z wysokości jednego metra lub zostały uszkodzone mechanicznie w inny sposób. W takim przypadku należy zawsze kontaktować się z działem **Hilti Serwis**.
- ▶ Jeżeli wysoka temperatura akumulatora uniemożliwia jego dotknięcie, akumulator może być uszkodzony. Pozostawić urządzenie do ostygnięcia w miejscu niezagrożonym pożarem oraz w bezpiecznej odległości od materiałów palnych, gdzie można będzie obserwować akumulator. W takim przypadku należy zawsze kontaktować się z działem **Hilti Serwis**.

3 Opis

3.1 Budowa urządzenia

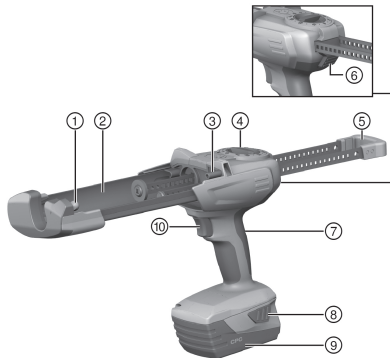

- 1 Tylny czop łożyskowy do zamontowania kasety
- 2 Uchwyt do mocowania kasety/naboju
- 3 Tylny czop łożyskowy do zamontowania kasety/naboju
- 4 Przełącznik wyboru dozowania
- 5 Równoległe drążki posuwu z uchwytem
- 6 Przycisk blokujący
- 7 Uchwyt
- 8 Przyciski blokujące do akumulatora z dodatkową funkcją aktywacji wskaźnika stanu naładowania
- 9 Akumulator
- 10 Przycisk

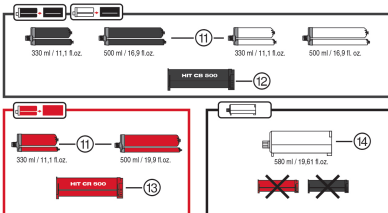

Wposażenie

- 11 Ładunek foliowy
- 12 Kasetka czarna
- 13 Kasetka czerwona
- 14 Naboje

3.2 Użytkowanie zgodne z przeznaczeniem

Urządzenie służy do wyciskania i dozowania zawartości ładunku foliowego **Hilti** i naboju. Akumulatorowy dozownik HDE 500-A22 przeznaczony jest wyłącznie do pracy z ładunkiem foliowym **Hilti** o pojemności 330 ml lub 500 ml oraz do naboju o pojemności 580 ml.

Produkt może być użytkowany z użyciem kasety lub naboju:

- ▶ Czarna kasetka: Do obróbki systemów żywic **Hilti** z czarnymi lub białymi ładunkami foliowymi.
- ▶ Czerwona kasetka: Do obróbki systemów żywic **Hilti** z czerwonymi ładunkami foliowymi.
- ▶ Naboje: Do stosowania systemów żywic **Hilti** bez kasety.
- ▶ Z tym produktem stosować tylko akumulatory **Hilti** Li-Ion typu B22.
- ▶ Do ładowania akumulatorów używać wyłącznie prostowników **Hilti** serii C4/36.



3.3 Zakres dostawy

Dozownik i instrukcja obsługi

Więcej dopuszczonych dla urządzenia produktów systemowych znajduje się w centrum **Hilti Store** lub pod adresem: **www.hilti.group** | USA: **www.hilti.com**

4 Dane techniczne

	HDE 500-A22
Ciężar	2,68 kg
Napięcie znamionowe	21,6 V

4.1 Informacje o hałasie i wartości drgań według EN 62841

Podane w niniejszej instrukcji wartości ciśnienia akustycznego oraz drgań zostały zmierzone zgodnie z normatywną metodą pomiarową i mogą być stosowane do porównywania elektronarzędzi. Można je również stosować do tymczasowego oszacowania ekspozycji.

Podane dane dotyczą głównych zastosowań elektronarzędzia. Jeśli elektronarzędzie zostanie zastosowane do innych prac, z innymi narzędziami roboczymi lub nie będzie odpowiednio konserwowane, wówczas dane mogą odbiegać od podanych. Może to prowadzić do znacznego zwiększenia ekspozycji przez cały czas eksploatacji.

Aby dokładnie oszacować ekspozycje, należy uwzględnić czas, w którym urządzenie jest wyłączone lub włączone, ale nieużywane. Może to prowadzić do znacznego zmniejszenia ekspozycji przez cały czas eksploatacji.

W celu ochrony użytkownika przed działaniem hałasu oraz/lub drgań należy zastosować dodatkowe środki bezpieczeństwa, np.: konserwacja elektronarzędzi i narzędzi roboczych, rozgrzanie dłoni, właściwa organizacja pracy.

Informacja o hałasie

	HDE 500-A22
Typowy poziom mocy akustycznej według skali A (L_{WA})	78 dB
Nieoznaczoność dla zmierzonego poziomu mocy akustycznej (L_{pA})	3 dB
Typowy poziom emisji ciśnienia akustycznego według skali A (K_{WA})	67 dB
Nieoznaczoność poziomu ciśnienia akustycznego (K_{pA})	3 dB

Informacje dotyczące wibracji

	HDE 500-A22
Łączna wartość drgań (a_{rh})	0,5 m/s ²
Nieoznaczoność (K_{ah})	1,5 m/s ²

5 Obsługa

5.1 Przestrzegać wszystkich wskazówek bezpieczeństwa i instrukcji użytkowania.

OSTRZEŻENIE

Zagrożenie przez chemikalia. Użycie niezgodne z przeznaczeniem może spowodować obrażenia.

- ▶ Przed zastosowaniem produktu należy zapoznać się z jego kartą charakterystyki, uwagami na opakowaniu oraz instrukcją użytkowania ładunku foliowego.

5.2 Zakładanie akumulatora

- ▶ Wsunąć akumulator od tyłu w urządzenie, aż zaskoczy na miejsce ze słyszalnym kliknięciem.

5.3 Zdejmowanie akumulatora

- ▶ Zdjąć akumulator.

5.4 Wkładanie kasety i ładunku foliowego 4

OSTROŻNIE

Niebezpieczeństwo zakleszczenia W przypadku nieuważnego mocowania kasety może dojść do przycięcia rąk.

- ▶ Przy pochylaniu kasety nie trzymać rąk w obszarze jej mocowania.

OSTROŻNIE

Niebezpieczeństwo obrażeń ciała Zagrożenie przez chemikalia.

- ▶ Sprawdzić, czy kaseca nie jest uszkodzona lub zabrudzona. Oba tłoki w kasecie muszą się łatwo i do końca przesuwac w przód i w tył. **Uszkodzone i/lub mocno zanieczyszczone kasety należy wymienić.**

1. Nacisnąć przycisk blokujący.
2. Odciągnąć do oporu drążki posuwu.
3. Zamontować kasetę i odchylić ją do góry.
4. Nakręcić mieszacz statyczny na ładunek foliowy.
5. Wsunąć ładunek foliowy do kasety.
6. Opuścić kasetę na urządzenie.

5.5 Wkładanie naboju 5

1. Nacisnąć przycisk blokujący.
2. Odciągnąć do oporu drążki posuwu.
3. Zamontować nabój.
4. Nakręcić mieszacz statyczny na nabój.
5. Opuścić nabój na urządzenie.

5.6 Odrzucenie początkowej porcji żywicy 6

OSTRZEŻENIE

Niebezpieczeństwo obrażeń ciała Zagrożenie przez chemikalia.

- ▶ Nie wolno kierować dozownika na siebie ani inne osoby. Użycie niezgodne z przeznaczeniem może spowodować obrażenia.

OSTRZEŻENIE

Niebezpieczeństwo obrażeń ciała Zagrożenie przez chemikalia.

- ▶ Dozowanie wolno rozpocząć wyłącznie z nakręconym mieszaczem statycznym. Użycie niezgodne z przeznaczeniem może spowodować obrażenia.

 Należy odrzucić porcję początkową po każdej wymianie mieszacza statycznego. Początkowa porcja żywicy nie nadaje się do użytku.

1. Ustawić przełącznik wyboru dozowania na ►►.
2. Nacisnąć przycisk, aż do całkowitego napełnienia mieszacza.
3. Ustawić przełącznik wyboru dozowania na odpowiednią początkową porcję żywicy 1...15.
 - ◀ 1 = 1 skok (ok. 5 ml)
 - ◀ 15 = 1 skok (ok. 75 ml)
4. Odrzucić początkową porcję żywicy.

5.7 Wypełnianie otworu żywicią 7

 Używać nowego mieszacza statycznego przy każdym użyciu. Nieprzestrzeganie zaleceń prowadzi do tego, że z ładunku będzie wydostawało się zbyt mało żywicy.

1. Nacisnąć przełącznik.
2. Wypełnić otwór żywicią.



5.8 Wyjmowanie kasety i ładunku foliowego

1. Ustawić przełącznik wyboru dozowania na **0**.
2. Nacisnąć przycisk blokujący.
3. Odciągnąć do oporu drążki posuwu.
4. Odchylić kasetę do góry.
5. Wyjąć ładunek foliowy.
6. Wyjąć kasetę z urządzenia.

5.9 Wyjmowanie naboju

1. Ustawić przełącznik wyboru dozowania na **0**.
2. Nacisnąć przycisk blokujący.
3. Odciągnąć do oporu drążki posuwu.
4. Odchylić nabój do góry.
5. Wyjąć nabój z urządzenia.

6 Konserwacja i utrzymanie we właściwym stanie technicznym urządzeń zasilanych akumulatorami

OSTRZEŻENIE

Niebezpieczeństwo odniesienia obrażeń jeśli akumulator jest włożony !

- ▶ Przed przystąpieniem do wszelkich czynności konserwacyjnych należy zawsze wyjmować akumulator!

Konserwacja urządzenia

- Ostrożnie usunąć przywierające zanieczyszczenia.
- Ostrożnie wyczyścić szczeliny wentylacyjne suchą szczotką.
- Obudowę czyścić wyłącznie lekko zwilżoną ściereczką. Nie stosować środków pielęgnacyjnych zawierających silikon, ponieważ mogą one uszkodzić elementy z tworzywa sztucznego.

Konserwacja akumulatorów Li-Ion

- Akumulator musi być czysty oraz wolny od oleju i smaru.
- Obudowę czyścić wyłącznie lekko zwilżoną ściereczką. Nie stosować środków pielęgnacyjnych zawierających silikon, ponieważ mogą one uszkodzić elementy z tworzyw sztucznych.
- Chronić przed wniknięciem wilgoci.

Utrzymanie urządzenia we właściwym stanie technicznym

- Regularnie kontrolować wszystkie widoczne elementy pod względem uszkodzeń a elementy obsługi pod względem prawidłowego działania.
- W razie uszkodzeń i/lub usterek w działaniu nie używać urządzenia akumulatorowego. Natychmiast zlecić naprawę serwisowi **Hilti**.
- Po zakończeniu prac konserwacyjnych założyć wszystkie mechanizmy zabezpieczające i skontrolować ich działanie.

7 Pomoc w przypadku awarii

W przypadku awarii, które nie zostały uwzględnione w tej tabeli lub których użytkownik nie jest w stanie usunąć sam, należy skontaktować się z serwisem **Hilti**.

7.1 Pomoc w przypadku awarii

W przypadku awarii, które nie zostały uwzględnione w tej tabeli lub których użytkownik nie jest w stanie sam usunąć, należy skontaktować się z serwisem **Hilti**.

Awaria	Możliwa przyczyna	Rozwiązanie
Urządzenie nie działa.	Akumulator nie jest prawidłowo zamocowany.	▶ Zatrzasknąć akumulator ze słyszalnym podwójnym kliknięciem.
	Akumulator jest rozładowany.	▶ Wymienić akumulator i naładować pusty akumulator.

Awaria	Możliwa przyczyna	Rozwiązanie
Urządzenie nie działa.	Przełącznik wyboru dozowania w położeniu 0	► Wybrać żądane dozowanie.
Urządzenie nie działa i migają wszystkie 4 diody LED.	Zadziałało zabezpieczenie przed przeciążeniem; żywica w mieszaczu statycznym stwardniała	► Wymienić mieszacz statyczny.
	Zadziałało zabezpieczenie przed przeciążeniem; siły stosowane przy wyciskaniu są dla urządzenia zbyt duże	► Zwiększyć temperaturę ładunku. Dobrać odpowiednie urządzenie do danego zastosowania.
	Pusty ładunek foliowy	► Wymienić pusty ładunek foliowy.
Urządzenie nie działa, miga 1 dioda LED.	Akumulator jest rozładowany.	► Wymienić akumulator i naładować pusty akumulator.
	Akumulator przegrzany lub zbyt zimny.	► Wymienić akumulator.
Akumulator rozładowuje się szybciej niż zwykle.	Bardzo niska temperatura otoczenia.	► Powoli ogrzać akumulator do temperatury pokojowej.
Akumulator nie zatrzymuje się ze słyszalnym podwójnym kliknięciem.	Zabrudzone zaczepty akumulatora.	► Wyczyścić zaczepty i zatrzasnąć akumulator. Jeśli problem nie zostanie usunięty, skontaktować się z serwisem Hilti .
Silne nagrzewanie się urządzenia lub akumulatora.	Urządzenie jest przeciążone (przekroczona granica zastosowania).	► Przed przystąpieniem do wszelkiego rodzaju prac uwzględnić parametry techniczne produktu. Patrz Dane techniczne.
	Usterka elektryczna	► W przypadku powtarzającej się usterki skontaktować się z serwisem Hilti .
Nie można włożyć kasety do urządzenia.	Ładunek foliowy nie jest całkowicie wsunięty do kasety.	► Wsunąć ładunek foliowy do oporu w kasetę.
	Drażek posuwu nie jest do końca odciągnięty	► Nacisnąć i przytrzymać przycisk blokujący i całkowicie odciągnąć drażek posuwu.
Kaseta nie zatrzymuje się ze słyszalnym kliknięciem	Zabrudzone zapadki zatraskowe	► Wyczyścić zapadki zatraskowe.
	Uszkodzone zapadki zatraskowe	► Zastosować inną kasetę i odszukać serwis Hilti .
Z mieszacza nie wypływa produkt	Żywica w mieszaczu statycznym stwardniała	► Odkręcić mieszacz ze stwardniałą żywicą i nakręcić nowy mieszacz.

8 Transport i magazynowanie urządzeń zasilanych akumulatorami

Transport



OSTROŻNIE

Niezamierzone włączenie podczas transportu !

- Zawsze transportować produkty z wyjątkami akumulatorami!
- Wyjąć akumulatory.
- Urządzenie i akumulatory należy transportować w osobnych opakowaniach.
- Nie transportować akumulatorów luzem.
- Przed uruchomieniem urządzenia po dłuższym transporcie należy sprawdzić urządzenie i akumulatory pod kątem ewentualnych uszkodzeń.



Przechowywanie

OSTROŻNIE

Niezamierzone uszkodzenie spowodowane uszkodzonymi akumulatorami lub akumulatorami, z których wycieka płyn !

- ▶ Zawsze przechowywać produkty z wyjątkami akumulatorami.
- ▶ Urządzenie i akumulatory należy przechowywać w miejscu chłodnym i suchym.
- ▶ Nigdy nie przechowywać akumulatorów na słońcu, przy grzejnikach lub za szybami.
- ▶ Przechowywane urządzenie oraz akumulatory muszą być suche i niedostępne dla dzieci oraz innych niepowołanych osób.
- ▶ Przed uruchomieniem urządzenia po dłuższym przechowywaniu należy sprawdzić urządzenie i akumulatory pod kątem ewentualnych uszkodzeń.

8.1 Transport i przechowywanie dozowników

- ▶ Na czas transport i przechowywania ustawić przełącznik wyboru dozowania na **0**.

9 Utylizacja

Urządzenia **Hilti** wykonane zostały w znacznej mierze z materiałów nadających się do powtórnego wykorzystania. Warunkiem recyklingu jest prawidłowa segregacja materiałów. W wielu krajach firma **Hilti** przyjmuje zużyte urządzenia w celu ponownego wykorzystania. Pytać należy w punkcie serwisowym **Hilti** lub u doradcy handlowego.

Utylizacja akumulatorów

W razie nieprawidłowej utylizacji akumulatorów, wydobywające się gazy lub płyny mogą stwarzać zagrożenie dla zdrowia.

- ▶ Nie wysyłać uszkodzonych akumulatorów!
- ▶ Zakryć złącza za pomocą materiału nieprzewodzącego prądu, aby uniknąć zwarców.
- ▶ Akumulatory należy utylizować tak, by nie trafiły w ręce dzieci.
- ▶ Zutylizować akumulator w swoim **Hilti Store** lub zwrócić się do odpowiedniego zakładu utylizacji odpadów.



- ▶ Nie wyrzucać elektronarzędzi, urządzeń elektronicznych i akumulatorów wraz z odpadami komunalnymi!

10 Chińska dyrektywa RoHS (dyrektywa w sprawie ograniczenia stosowania substancji niebezpiecznych)

Pod poniższym linkiem znajduje się tabela substancji niebezpiecznych: qr.hilti.com/r5250.

Link do tabeli RoHS znajduje się na końcu niniejszej dokumentacji jako kod QR.

11 Gwarancja producenta na urządzenia

- ▶ W razie pytań dotyczących warunków gwarancji należy skontaktować się z lokalnym przedstawicielem **Hilti**.

1 Údaje k dokumentaci

1.1 O této dokumentaci

- Před uvedením do provozu si přečtěte tuto dokumentaci. Je to předpoklad pro bezpečnou práci a bezproblémové zacházení.
- Dodržujte bezpečnostní a varovné pokyny uvedené v této dokumentaci a na výrobku.
- Návod k obsluze mějte uložený vždy u výrobku a dalším osobám předávejte výrobek jen s tímto návodem.

1.2 Vysvětlení značek

1.2.1 Varovná upozornění

Varovná upozornění varují před nebezpečím při zacházení s výrobkem. Byla použita následující signální slova:

NEBEZPEČÍ

NEBEZPEČÍ!

- ▶ Používá se k upozornění na bezprostřední nebezpečí, které by mohlo vést k těžkému poranění nebo k smrti.

VÝSTRAHA

VÝSTRAHA!

- ▶ Používá se k upozornění na potenciální nebezpečí, které může vést k těžkým poraněním nebo k smrti.





POZOR

POZOR!

- ▶ Používá se k upozornění na potenciálně nebezpečnou situaci, která by mohla vést k lehkým poraněním nebo k věcným škodám.





1.2.2 Symboly v dokumentaci

V této dokumentaci byly použity následující symboly:

	Před použitím si přečtěte návod k obsluze.
	Pokyny k používání a ostatní užitečné informace
	Zacházení s recyklovatelnými materiály
	Elektrické nářadí a akumulátory nevyhazujte do smíšeného odpadu.

1.2.3 Symboly na obrázcích

Na obrázcích jsou použity následující symboly:

	Tato čísla odkazují na příslušný obrázek na začátku tohoto návodu.
	Číslování udává pořadí pracovních kroků na obrázku a může se lišit od pracovních kroků v textu.
	Čísla pozic jsou uvedena na obrázku Přehled a odkazují na čísla z legendy v části Přehled výrobku .
	Tato značka znamená, že byste měli manipulaci s výrobkem věnovat zvláštní pozornost.
	Bezdrátový přenos dat

1.3 Vysvětlení značek

1.3.1 Symboly

Na výrobku byly použity následující symboly:



	Národní recyklační systém
0	Poloha vyp.
	Stálé dávkování
1...15	Objemové dávkování

2 Bezpečnost

2.1 Informace o výrobku

Výrobky **HILTI** jsou určeny pro profesionální uživatele a smí je obsluhovat, ošetřovat a provádět jejich údržbu pouze autorizovaný a instruovaný personál. Tento personál musí být speciálně informován o vyskytujících se nebezpečích, s nimiž by se mohl setkat. Výrobek a jeho pomůcky mohou být nebezpečné, pokud s nimi nesprávně zachází nevyškolený personál nebo pokud se nepoužívají v souladu s určeným účelem.

Typové označení a sériové číslo jsou uvedeny na typovém štítku.

- Poznamenejte si sériové číslo do následující tabulky. Údaje výrobku budete potřebovat při dotazech adresovaných našemu zastoupení nebo servisu.

Údaje o výrobku

Typ:	HDE 500-A22
Generace:	01
Sériové číslo:	

2.2 Prohlášení o shodě

Prohlašujeme na výhradní zodpovědnost, že zde popsaný výrobek je ve shodě s platnými směrnice a normami. Kopii prohlášení o shodě najdete na konci této dokumentace.

Technické dokumentace jsou uloženy zde:

Hilti Entwicklungsgesellschaft mbH | Zulassung Geräte | Hiltistraße 6 | 86916 Kaufering, DE

2.3 Všeobecné bezpečnostní pokyny pro elektrické nářadí

⚠ VAROVÁNÍ! Přečtěte si všechny bezpečnostní pokyny a instrukce. Nedbalost při dodržování bezpečnostních pokynů a instrukcí může mít za následek úraz elektrickým proudem, požár, případně těžká poranění.

Všechny bezpečnostní pokyny a instrukce uschovejte pro budoucí potřebu.

Bezpečnost pracoviště

- **Pracoviště musí být čisté a dobře osvětlené.** Nepořádek nebo neosvětlená místa mohou vést k úrazům.
- **S elektrickým nářadím nepracujte v prostředí s nebezpečím výbuchu, kde se nacházejí hořlavé kapaliny, plyny nebo prach.** Elektrické nářadí jiskří; od těchto jisker se mohou prach nebo páry vznítit.
- **Při práci s elektrickým nářadím zabraňte přístupu dětem a jiným osobám na pracoviště.** Rozptýlování pozornosti by mohlo způsobit ztrátu kontroly nad nářadím.

Elektrická bezpečnost

- **Zabraňte tělesnému kontaktu s uzemněnými povrchy, jako jsou trubky, topení, sporáky a lednice.** Při tělesném kontaktu s uzemněním hrozí zvýšené riziko úrazu elektrickým proudem.
- **Elektrické nářadí chráňte před deštěm a vlhkem.** Vniknutí vody do elektrického nářadí zvyšuje nebezpečí úrazu elektrickým proudem.

Bezpečnost osob

- **Buďte pozorní, dávejte pozor na to, co děláte, a přistupujte k práci s elektrickým nářadím rozumně.** Elektrické nářadí nepoužívejte, když jste unavení nebo pod vlivem drog, alkoholu či léků. Okamžik nepozornosti při práci s elektrickým nářadím může mít za následek vážná poranění.
- **Používejte osobní ochranné pomůcky a vždy noste ochranné brýle.** Používání osobních ochranných pomůcek, jako jsou dýchací maska proti prachu, bezpečnostní obuv s protiskluzovou podrážkou, ochranná helma nebo chrániče sluchu (podle druhu použití elektrického nářadí), snižuje riziko úrazu.

- ▶ **Zabraňte neúmyslnému uvedení do provozu.** Před vložením akumulátoru, před uchopením elektrického nářadí nebo jeho přenášením se ujistěte, že je vypnuté. Držíte-li při přenášení elektrického nářadí prst na spínači nebo připojujete-li ho k síti zapnuté, může dojít k úrazu.
- ▶ **Dříve než elektrické nářadí zapnete, odstraňte seřizovací nástroje nebo klíč.** Nástroj nebo klíč ponechaný v otáčivém dílu nářadí může způsobit úraz.
- ▶ **Udržujte přirozené držení těla. Zaujměte bezpečný postoj a udržujte rovnováhu.** Tak si v nečekaných situacích zachováte lepší kontrolu nad výrobkem.
- ▶ **Noste vhodné oblečení. Nenoste volný oděv ani šperky. Vlasy, oděv a rukavice mějte v bezpečné vzdálenosti od pohybujících se dílů.** Volný oděv, šperky a dlouhé vlasy jimi mohou být zachyceny.
- ▶ **Pokud lze namontovat odsávání prachu nebo zařízení na zachycení prachu, zkontrolujte, zda jsou připojené a používají se správně.** Použitím odsávání prachu můžete snížit ohrožení vlivem prachu.

Použití elektrického nářadí a péče o něj

- ▶ **Nářadí nepřetěžujte. Pro danou práci použijte elektrické nářadí, které je pro ni určené.** S vhodným elektrickým nářadím budete v dané výkonové oblasti pracovat lépe a bezpečněji.
- ▶ **Nepoužívejte elektrické nářadí s vadným spínačem.** Elektrické nářadí, které nelze zapnout nebo vypnout, je nebezpečné a musí se opravit.
- ▶ **Před nastavováním nářadí, výměnou příslušenství nebo odložením nářadí vyjměte akumulátor.** Toto preventivní opatření zabrání neúmyslnému zapnutí elektrického nářadí.
- ▶ **Nepoužívané elektrické nářadí uchovávejte mimo dosah dětí. Nedovoľte, aby nářadí používaly osoby, které s ním nejsou seznámené nebo si nepřečetly tyto pokyny.** Elektrické nářadí je nebezpečné, když ho používají nezkušené osoby.
- ▶ **O elektrické nářadí řádně pečujte. Kontrolujte, zda pohyblivé díly bezvadně fungují a nevážnou, zda díly nejsou prasklé nebo poškozené tak, že by byla narušena funkce elektrického nářadí. Poškozené díly nechte před použitím nářadí opravit.** Mnoho úrazů má na svědomí nedostatečná údržba elektrického nářadí.
- ▶ **Řezné nástroje udržujte ostré a čisté.** Pečlivě ošetřované řezné nástroje s ostrými řeznými hranami méně vážnou a dají se lehčeji vést.
- ▶ **Elektrické nářadí, příslušenství, nástroje atd. používejte v souladu s těmito instrukcemi. Respektujte přítom pracovní podmínky a prováděnou činnost.** Použití elektrického nářadí k jinému účelu, než ke kterému je určeno, může být nebezpečné.

Použití akumulátorového nářadí a péče o něj

- ▶ **Akumulátory nabíjejte pouze v nabíječkách, které jsou doporučené výrobcem.** Při použití jiných akumulátorů, než pro které je nabíječka určena, hrozí nebezpečí požáru.
- ▶ **Elektrické nářadí používejte pouze s akumulátory, které jsou pro ně určené.** Použití jiných akumulátorů může způsobit úraz nebo požár.
- ▶ **Nepoužívaný akumulátor neukládejte pohromadě s kancelářskými sponkami, mincemi, klíči, hřebíky, šrouby nebo s jinými drobnými kovovými předměty, které by mohly způsobit přemostění kontaktů.** Zkrat mezi kontakty akumulátoru může způsobit popáleniny nebo požár.
- ▶ **Při nesprávném použití může z akumulátoru vytéci kapalina. Zabraňte kontaktu s touto kapalinou.** Vytékající akumulátorová kapalina může způsobit podráždění pokožky nebo popáleniny. Při náhodném kontaktu opláchněte postižené místo vodou. Pokud kapalina vnikne do očí, vyhledejte také i lékaře.

Servis

- ▶ **Elektrické nářadí svěřte do opravy pouze kvalifikovaným odborným pracovníkům, kteří mají k dispozici originální náhradní díly.** Tak zajistíte, že elektrické nářadí bude i po opravě bezpečné.

2.4 Pečlivé zacházení s akumulátorem a jeho používání

- ▶ Dodržujte zvláštní směrnice pro přepravu, skladování a provoz lithium-iontových akumulátorů.
- ▶ Akumulátory chraňte před vysokými teplotami, přímým slunečním zářením a ohněm.
- ▶ Akumulátory se nesmějí rozebírat, lisovat, zahřívat nad 80 °C ani pálit.
- ▶ Nepoužívejte a nenabíjejte akumulátory, které byly vystaveny nárazu, které spadly z větší výšky než jeden metr nebo jsou jinak poškozené. V tom případě vždy kontaktujte **Hilti servis**.
- ▶ Pokud je akumulátor příliš horký na dotek, může být vadný. Postavte výrobek na nehořlavé místo v dostatečné vzdálenosti od hořlavých materiálů, kde ho lze sledovat, a nechte ho vychladnout. V tom případě vždy kontaktujte **Hilti servis**.



3 Popis

3.1 Přehled

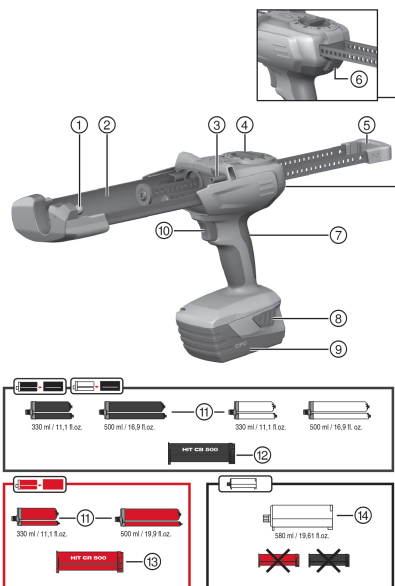

- ① Přední ložiskový čep pro montáž kazety/nábojky
- ② Držák pro uchycení kazety/nábojky
- ③ Zadní ložiskový čep pro montáž kazety/nábojky
- ④ Dávkovací volič
- ⑤ Rovnoběžné posuvné tyče s rukojetí
- ⑥ Odjišťovací tlačítko
- ⑦ Rukojeť
- ⑧ Odjišťovací tlačítka pro akumulátor s přídavnou funkcí aktivace ukazatele stavu nabití
- ⑨ Akumulátor
- ⑩ Spínač

Příslušenství

- ⑪ Kapsle
- ⑫ Černá kazeta
- ⑬ Červená kazeta
- ⑭ Nábojka

3.2 Použití v souladu s určeným účelem

Výrobek je určený pro vyprazdňování kapslí a nábojek **Hilti** a dávkování jejich obsahu. Akumulátorové výtlačné zařízení HDE 500-A22 je určené výhradně pro aplikaci kapslí **Hilti** o objemu 330 ml nebo 500 ml a dále nábojek o objemu 580 ml.

Výrobek lze používat s kazetou nebo nábojkou:

- ▶ Černá kazeta: pro aplikaci systémů lepicích hmot **Hilti** s černými nebo bílými kapslemi.
- ▶ Červená kazeta: pro aplikaci systémů lepicích hmot **Hilti** s červenými kapslemi.
- ▶ Nábojka: pro aplikaci systémů lepicích hmot **Hilti** bez kazety.
- ▶ Pro tento výrobek použijte pouze lithium-iontové akumulátory **Hilti** typové řady B22.
- ▶ Pro tyto akumulátory použijte pouze nabíječky **Hilti** řady C4/36.

3.3 Obsah dodávky

Výtlačné zařízení a návod k obsluze

Další systémové produkty schválené pro váš výrobek najdete v **Hilti Store** nebo na: www.hilti.group | USA: www.hilti.com.

4 Technické údaje

	HDE 500-A22
Hmotnost	2,68 kg
Jmenovité napětí	21,6 V

4.1 Informace o hlučnosti a hodnoty vibrací podle EN 62841

Hodnoty akustického tlaku a vibrací uvedené v těchto pokynech byly změřeny normovanou měřicí metodou a lze je použít k vzájemnému srovnání elektrického nářadí. Jsou vhodné také pro předběžný odhad působení.

Uvedené údaje reprezentují hlavní použití elektrického nářadí. Při jiném způsobu použití, při použití s jinými nástroji nebo nedostatečné údržbě se údaje mohou lišit. Působení během celé pracovní doby se tím může výrazně zvýšit.

Pro přesný odhad působení je potřeba brát v úvahu také dobu, kdy je nářadí vypnuté nebo sice běží, ale nepoužívá se. Působení během celé pracovní doby se tím může výrazně snížit.

Stanovte doplňující bezpečnostní opatření na ochranu pracovníka před působením hluku a/nebo vibrací, například: údržbu elektrického nářadí a nástrojů, udržování rukou v teple, organizace pracovních postupů.

Informace o hlučnosti

	HDE 500-A22
Typická hladina akustického výkonu při použití váhového filtru A (L_{WA})	78 dB
Nejistota pro naměřenou hladinu akustického výkonu (L_{pA})	3 dB
Typická hladina emitovaného akustického tlaku při použití váhového filtru A (K_{WA})	67 dB
Nejistota pro hladinu akustického tlaku (K_{pA})	3 dB

Informace o vibracích

	HDE 500-A22
Celková hodnota vibrací (a_h)	0,5 m/s ²
Nejistota (K_{ah})	1,5 m/s ²

5 Obsluha

5.1 Dodržujte veškeré bezpečnostní pokyny a návody k obsluze.

VÝSTRAHA

Nebezpečí způsobené chemikáliemi Při nesprávném používání může dojít k poranění.

- Před použitím si přečtěte bezpečnostní list výrobku, pokyny na obalu a návod k použití kapsle.

5.2 Nasazení akumulátoru

- Vložte akumulátor zezadu do výrobku tak, aby při dorazu slyšitelně zaskočil.

5.3 Vyjmutí akumulátoru

- Vyjměte akumulátor.

5.4 Vložení kazety a kapsle

POZOR

Nebezpečí uskřípnutí Při neopatrném zasouvání kazety může dojít k uskřípnutí rukou.

- Při zasouvání kazety nemějte ruce v oblasti uchycení kazety.

POZOR

Nebezpečí poranění Nebezpečí způsobené chemikáliemi.

- Zkontrolujte kazetu, zda není poškozená nebo znečištěná. Oba písty se musí v kazetě v plném rozsahu lehce pohybovat dopředu a dozadu. **Poškozené a/nebo silně znečištěné kazety vyměňte.**

1. Stiskněte odjišťovací tlačítko.
2. Vytáhněte posuvné tyče až nadoraz dozadu.
3. Namontujte kazetu a přesuňte ji nahoru.
4. Otočte statický směšovač na kapsli.
5. Zasuňte kapsli do kazety.
6. Zasuňte kazetu do výrobku.

5.5 Vložení nábojky

1. Stiskněte odjišťovací tlačítko.



2. Vytáhněte posuvné tyče až nadoraz dozadu.
3. Namontujte nábojku.
4. Otočte statický směšovač na nábojce.
5. Zasuňte nábojku do výrobku.

5.6 Odstranění první dávky lepicí hmoty

VÝSTRAHA

Nebezpečí poranění Nebezpečí způsobené chemikáliemi.

- ▶ Výtlačné zařízení nemiřte proti sobě ani jiným osobám. Při nesprávném používání může dojít k poranění.



VÝSTRAHA

Nebezpečí poranění Nebezpečí způsobené chemikáliemi.

- ▶ Dávkování spouštějte pouze s našroubovaným statickým směšovačem. Při nesprávném používání může dojít k poranění.



Po každé výměně statického směšovače by se měla první dávka vyhodit. První vytékající lepicí hmota není vhodná pro použití.

1. Nastavte dávkovací volič na .
2. Držte stisknutý spínač, dokud nebude směšovač úplně naplněný.
3. Nastavte dávkovací volič na odpovídající první množství lepicí hmoty  1, 15.
 - ◀ 1 = 1 zdvih (cca 5 ml)
 - ◀ 15 = 1 zdvih (cca 75 ml)
4. První dávku lepicí hmoty vyhodte.

5.7 Vstříkávání lepicí hmoty



Při každém použití použijte nový statický směšovač. Pokud tak neučiníte, vyteče jen malé množství lepicí hmoty.

1. Stiskněte spínač.
2. Vstříkněte lepicí hmotu.

5.8 Vyjmutí kazety a kapsle

1. Nastavte dávkovací volič na .
2. Stiskněte odjišťovací tlačítko.
3. Vytáhněte posuvné tyče až nadoraz dozadu.
4. Přesuňte kazetu nahoru.
5. Odstraňte kapsli.
6. Vyjměte kazetu z výrobku.

5.9 Vyjmutí nábojky

1. Nastavte dávkovací volič na .
2. Stiskněte odjišťovací tlačítko.
3. Vytáhněte posuvné tyče až nadoraz dozadu.
4. Přesuňte nábojku nahoru.
5. Vyjměte nábojku z výrobku.

6 Čištění a údržba akumulátorového nářadí

VÝSTRAHA

Nebezpečí poranění při zasunutém akumulátoru !

- ▶ Před veškerým ošetřováním a údržbou vždy vyjměte akumulátor!

Péče o nářadí

- Opatrně odstraňte ulpívající nečistoty.
- Ventiláční štěrbinu očistíte opatrně suchým kartáčem.
- Kryt čistíte pouze mírně navlhčeným hadrem. Nepoužívejte ošetrovací prostředky s obsahem silikonu, aby nedošlo k poškození plastových částí.

Péče o lithium-iontové akumulátory

- Akumulátor udržujte čistý a beze stop oleje a tuku.
- Kryt čistíte pouze mírně navlhčeným hadrem. Nepoužívejte ošetrovací prostředky s obsahem silikonu, aby nedošlo k poškození plastových částí.
- Zabraňte proniknutí vlhkosti.

Údržba

- Pravidelně kontrolujte všechny viditelné díly, zda nejsou poškozené, a ovládací prvky, zda správně fungují.
- V případě poškození a/nebo poruchy funkce akumulátorové nářadí nepoužívejte. Nechte ho ihned opravit v servisu **Hilti**.
- Po ošetřování a údržbě nasadte všechna ochranná zařízení a zkontrolujte funkci.

7 Pomoc při poruchách

V případě poruch, které nejsou uvedené v této tabulce nebo které nemůžete odstranit sami, se obraťte na náš servis **Hilti**.

7.1 Pomoc při poruchách

V případě poruch, které nejsou uvedené v této tabulce nebo které nemůžete odstranit sami, se obraťte na náš servis **Hilti**.

Porucha	Možná příčina	Řešení
Zařízení nefunguje.	Akumulátor není úplně zasunutý.	► Zasuňte akumulátor se slyšitelným dvojným cvaknutím.
	Akumulátor je vybitý.	► Vyměňte akumulátor nebo vybitý akumulátor nabijte.
	Dávkovací volič je v poloze 0.	► Zvolte požadované dávkování.
Zařízení nefunguje a všechny čtyři LED blikají.	Aktivovala se ochrana proti přetížení; lepicí hmota ve statickém směšovači zatvrdla.	► Vyměňte statický směšovač.
	Aktivovala se ochrana proti přetížení; příliš velká vytlačovací síla na zařízení.	► Zvyšte teplotu kapsle. Zvolte zařízení podle příslušného použití.
	Prázdná kapsle.	► Vyměňte prázdnou kapsli.
Zařízení nefunguje a bliká jedna LED.	Akumulátor je vybitý.	► Vyměňte akumulátor nebo vybitý akumulátor nabijte.
	Akumulátor příliš horký nebo příliš studený.	► Vyměňte akumulátor.
Akumulátor se vybíjí rychleji než obvykle.	Velmi nízká teplota prostředí.	► Nechte akumulátor pomalu zahřát na pokojovou teplotu.
Akumulátor nezaskočí se slyšitelným dvojným cvaknutím.	Zajišťovací výstupky na akumulátoru jsou znečištěné.	► Vyčistěte zajišťovací výstupky a nechte akumulátor zaskočit. Pokud problém přetrvává, obraťte se na servis Hilti .
Zařízení nebo akumulátor se silně zahřívá.	Zařízení je přetížené (překročena hranice zatížení).	► Před veškerými pracemi se seznáme s výkonovými parametry výrobku. Viz Technické údaje.
	Elektrická závada	► Pokud problém přetrvává, obraťte se na servis Hilti .
Kazetu nelze zasunout do zařízení.	Kapsle není úplně zasunutá do kazety.	► Zasuňte kapsli až nadoraz do kazety.



Porucha	Možná příčina	Řešení
Kazetu nelze zasunout do zařízení.	Posuvná tyč není zatažená úplně dozadu.	► Stiskněte odjišťovací tlačítko a posuvnou tyč zatáhněte zcela dozadu.
Kazeta nezaskočí se slyšitelným cvaknutím.	Zajišťovací výstupky jsou znečištěné.	► Vyčistěte zajišťovací výstupky.
	Vadné zajišťovací výstupky.	► Nasadte jinou kazetu a kontaktujte servis Hilti .
Ze směšovače nevytéká hmota.	Lepicí hmota ve statickém směšovači zatvrdla.	► Odšroubujte směšovač se zatvrdlou lepicí hmotou a nasroubujte nový směšovač.

8 Přeprava a skladování akumulátorového nářadí

Přeprava

POZOR

Neúmyslné spuštění při přepravě !

- Výrobky přepravujte vždy bez nasazených akumulátorů!
- Vyjměte akumulátory.
- Nářadí a akumulátory přepravujte zabalené zvlášť.
- Akumulátory nikdy nepřeppravujte volně.
- Po delší přepravě nářadí a akumulátory před použitím zkontrolujte, zda nejsou poškozené.

Skladování

POZOR

Neúmyslné poškození vadnými nebo vyteklými akumulátory. !

- Výrobky skladujte vždy bez nasazených akumulátorů!
- Nářadí a akumulátory skladujte pokud možno v suchu a chladu.
- Akumulátory nikdy neskladujte na slunci, na topení nebo za sklem.
- Nářadí a akumulátory skladujte mimo dosah dětí a nepovolanych osob.
- Po delším skladování nářadí a akumulátory před použitím zkontrolujte, zda nejsou poškozené.

8.1 Přeprava a skladování vytlačovacích zařízení

- Pro přepravu a skladování nastavte dávkovací volič na **0**.

9 Likvidace

Nářadí **Hilti** je vyrobené převážně z recyklovatelných materiálů. Předpokladem pro recyklaci materiálů je jejich řádné třídění. V mnoha zemích odebírá **Hilti** staré nářadí k recyklaci. Informujte se v servisu **Hilti** nebo u prodejního poradce.

Likvidace akumulátorů

V důsledku nesprávné likvidace akumulátorů může dojít k poškození zdraví unikajícími plyny nebo kapalinami.

- Poškozené akumulátory žádným způsobem neposílejte!
- Přípojky zakryjte nevodivým materiálem, abyste zabránili zkratu.
- Akumulátory zlikvidujte tak, aby se nemohly dostat do rukou dětem.
- Akumulátor odevzdejte k likvidaci v **Hilti Store** nebo se obraťte na příslušnou sběrnou odpadu.



- Nevyhazujte elektrické nářadí, elektronická zařízení a akumulátory do smíšeného odpadu!

10 Čína RoHS (směrnice o omezení používání nebezpečných látek)

Pod následujícím odkazem najdete tabulku s nebezpečnými látkami: qr.hilti.com/r/5250.

Odkaz na tabulku RoHS najdete na konci této dokumentace jako QR kód.

- ▶ V případě otázek ohledně záručních podmínek se obraťte na místního partnera **Hilti**.

1 Údaje k dokumentácii

1.1 O tejto dokumentácii

- Pred uvedením do prevádzky si prečítajte túto dokumentáciu. Je to predpoklad na bezpečnú prácu a bezproblémovú manipuláciu.
- Dodržujte bezpečnostné pokyny a varovania v tejto dokumentácii a na produkte.
- Tento návod na obsluhu uchovávajte vždy s výrobkom a ďalším osobám odovzdávajte výrobok iba s týmto návodom.

1.2 Vysvetlenie značiek

1.2.1 Výstražné upozornenia

Výstražné upozornenia varujú pred rizikami pri zaobchádzaní s výrobkom. Používajú sa nasledujúce signálne slová:

NEBEZPEČENSTVO

NEBEZPEČENSTVO !

- ▶ Na označenie bezprostredne hroziaceho nebezpečenstva, ktoré môže spôsobiť ťažký úraz alebo smrť.

VAROVANIE

VAROVANIE !

- ▶ Označenie možného hroziaceho nebezpečenstva, ktoré môže viesť k ťažkým poraneniam alebo usmrteniu.





POZOR

POZOR !

- ▶ Označenie novej nebezpečnej situácie, ktorá môže viesť k ľahším ublíženiam na tele alebo vecným škodám.





1.2.2 Symboly v dokumentácii

V tejto dokumentácii sa používajú nasledujúce symboly:

	Pred použitím si prečítajte návod na obsluhu
	Upozornenia týkajúce sa používania a iné užitočné informácie
	Zaobchádzanie s recyklovateľnými materiálmi
	Elektrické zariadenia a akumulátory nevyhadzujte do komunálneho odpadu

1.2.3 Symboly na obrázkoch

Na vyobrazeniach sa používajú nasledujúce symboly:

	Tieto čísla odkazujú na príslušné vyobrazenie na začiatku tohto návodu
	Číslovanie udáva poradie pracovných úkonov na obrázku a môže sa odlišovať od číslovania pracovných úkonov v texte.
	Čísla pozícií sa používajú v obrázku Prehľad a odkazujú na čísla legendy v odseku Prehľad výrobkov .
	Tento symbol by mal u vás vzbudiť mimoriadnu pozornosť pri zaobchádzaní s výrobkom.
	Bezdrôtový prenos údajov

1.3 Vysvetlenie značiek

1.3.1 Symboly

Na výrobku sa používajú nasledujúce symboly:

	Národný systém využívania odpadu
	Poloha vyp.
	Kontinuálne dávkovanie
	Objemové dávkovanie

2 Bezpečnosť

2.1 Informácie o výrobku

Výrobky sú určené pre profesionálneho používateľa a smie ich obsluhovať, vykonávať údržbu a opravovať iba autorizovaný, vyškolený personál. Tento personál musí byť špeciálne poučený o vznikajúcich rizikách a nebezpečenstve. Výrobok a jeho pomocné prostriedky sa môžu stať zdrojom nebezpečenstva v prípade, že s nimi bude manipulovať personál bez vzdelania, neodborným spôsobom alebo ak sa nebudú používať v súlade s určením.

Typové označenie a sériové číslo sú uvedené na typovom štítku.

- Poznamenajte si sériové číslo do nasledujúcej tabuľky. Údaje výrobku budete potrebovať pri dopytoch adresovaných nášmu zastúpeniu alebo servisu.

Údaje o výrobku

Typ:	HDE 500-A22
Generácia:	01
Sériové číslo:	

2.2 Vyhlásenie o zhode

Na vlastnú zodpovednosť vyhlasujeme, že tu opísaný výrobok sa zhoduje s nasledujúcimi smernicami a normami. Vyobrazenie vyhlásenia o zhode nájdete na konci tejto dokumentácie.

Technické dokumentácie sú uložené tu:

Hilti Entwicklungsgesellschaft mbH | Zulassung Geräte | Hiltistraße 6 | 86916 Kaufering, DE

2.3 Všeobecné bezpečnostné pokyny a upozornenia pre elektrické náradie

⚠ VÝSTRAHA! Prečítajte si všetky bezpečnostné upozornenia a pokyny. Nedbalosť pri dodržiavaní bezpečnostných pokynov a upozornení môže mať za následok úraz elektrickým prúdom, požiar a/alebo ťažké poranenia.

Všetky bezpečnostné upozornenia a pokyny si uschovajte pre budúcu potrebu.

Bezpečnosť na pracovisku

- **Na pracovisku udržiavajte čistotu a dbajte na dostatočné osvetlenie.** Neporiadok na pracovisku a neosvetlené časti pracoviska môžu viesť k úrazom.
- **Nepracujte s elektrickým náradím vo výbušnom prostredí, v ktorom sa nachádzajú horľavé kvapaliny, plyny alebo prach.** Elektrické náradie vytvára iskry, ktoré môžu spôsobiť vznietenie prachu alebo výparov.
- **Pri používaní elektrického náradia dbajte na bezpečnú vzdialenosť detí a iných osôb.** Pri odpútaní pozornosti od práce môžete stratiť kontrolu nad náradím.

Elektrická bezpečnosť

- **Zabráňte dotyku tela s uzemnenými povrchmi, ako sú rúry, kúrenia, sporáky a chladničky.** Pri telesnom kontakte s uzemnením hrozí zvýšené riziko úrazu elektrickým prúdom.
- **Chráňte elektrické náradie pred dažďom či vlhkosťou.** Vniknutie vody do elektrického náradia zvyšuje riziko úrazu elektrickým prúdom.



Bezpečnosť osôb

- ▶ **Pri práci buďte pozorní, dávajte pozor na to, čo robíte a pri práci s elektrickým náradím postupujte s rozvahou. Elektrické náradie nepoužívajte vtedy, keď ste unavený alebo pod vplyvom drog, alkoholu alebo liekov.** Aj moment nepozornosti pri používaní elektrického náradia môže viesť k závažným poraneniam.
- ▶ **Noste prostriedky osobnej ochrannej výbavy a vždy používajte ochranné okuliare.** Nosenie osobnej ochrannej výbavy, ako je maska proti prachu, bezpečnostná obuv s protišmykovou podrážkou, ochranná prilba alebo chrániče sluchu (podľa druhu a použitia elektrického náradia), znižuje riziko poranení.
- ▶ **Zabráňte neúmyselnému zapnutiu. Prv než elektrické náradie pripojíte k akumulátoru, uchopíte ho alebo prenesiete, presvedčte sa, že je vypnuté.** Pri prenášaní elektrického náradia s prstom na vypínači alebo pri pripojení zástrčky do zásuvky v čase, keď je elektrické náradie zapnuté, hrozí riziko úrazu.
- ▶ **Pred zapnutím elektrického náradia odstráňte z náradia nastavovacie nástroje alebo kľúče na skrutky.** Nástroj alebo kľúč v otáčajúcej sa časti náradia môže spôsobiť úrazy.
- ▶ **Vyhýbajte sa neprirodzenej polohe a držaniu tela. Pri práci zabezpečte stabilný postoj a neustále udržiavajte rovnováhu.** Budete tak môcť elektrické náradie v neočakávaných situáciách lepšie kontrolovať.
- ▶ **Noste vhodný odev. Nenoste voľný odev alebo šperky. Vlasy, odev a rukavice udržiavajte mimo pohybujúcich sa dielov.** Voľný odev, šperky alebo dlhé vlasy sa môžu zachytiť o pohybujúce sa diely.
- ▶ **Ak je možné namontovať zariadenia na odsávanie a zachytávanie prachu, presvedčte sa, že tieto zariadenia sú pripojené a používajú sa správne.** Používanie zariadenia na odsávanie prachu môže znížiť ohrozenia spôsobené prachom.

Používanie a starostlivosť o elektrické náradie

- ▶ **Náradie/zariadenie/prístroj nepreťažujte. Používajte vhodné elektrické náradie určené na prácu, ktorú vykonávate.** Vhodné elektrické náradie umožňuje lepšiu a bezpečnejšiu prácu v uvedenom rozsahu výkonu.
- ▶ **Elektrické náradie s poškodeným vypínačom nepoužívajte.** Náradie, ktoré sa nedá zapnúť alebo vypnúť je nebezpečné a treba ho dať opraviť.
- ▶ **Odstráňte akumulátor pred nastavovaním náradia, výmenou príslušenstva alebo odložením náradia.** Toto bezpečnostné opatrenie zabraňuje neúmyselnému zapnutiu elektrického náradia.
- ▶ **Nepoužívané elektrické náradie odložte na miesto chránené pred prístupom detí. Nedovoľte, aby náradie/zariadenie/prístroj používali osoby, ktoré s ním nie sú oboznámené alebo si neprečítali tieto pokyny.** Elektrické náradie je pre neskúsených používateľov nebezpečné.
- ▶ **O elektrické náradie sa svedomito starajte. Skontrolujte, či pohyblivé časti náradia bezchybne fungujú a nezadrhávajú sa, či nie sú niektoré časti zlomené alebo poškodené v takom rozsahu, ktorý by mohol ovplyvniť funkčnosť elektrického náradia. Poškodené časti dajte pred použitím náradia opraviť.** Mnohé úrazy boli zapríčinené nedostatočne udržiavaným elektrickým náradím.
- ▶ **Rezacie nástroje udržiavajte ostré a čisté.** Starostlivo ošetrované rezacie nástroje s ostrými reznými hranami sa zasekávajú menej a ľahšie sa vedú.
- ▶ **Elektrické náradie, príslušenstvo, vkladacie nástroje atď. používajte v súlade s týmito pokynmi. Zohľadnite pri tom pracovné podmienky a vykonávanú činnosť.** Používanie elektrického náradia na iné než určené použitie môže viesť k nebezpečným situáciám.

Použitie a starostlivosť o akumulátorové náradie

- ▶ **Akumulátory nabíjajte len v nabíjačkách odporúčaných výrobcom.** Ak sa nabíjačka vhodná pre určitý druh akumulátorov používa s inými akumulátormi, hrozí riziko vzniku požiaru.
- ▶ **V elektrickom náradí používajte iba akumulátory, ktoré sú pre náradie určené.** Používanie iných akumulátorov môže viesť k úrazom a nebezpečenstvu požiaru.
- ▶ **Nepoužívaný akumulátor udržiavajte mimo dosahu kancelárskych sponiek, mincí, kľúčov, klinecov, skrutiek alebo iných malých kovových predmetov, ktoré by mohli zapríčiniť premostenie kontaktov.** Skrat medzi kontaktmi akumulátora môže mať za následok vznik popálenín alebo požiaru.
- ▶ **Pri nesprávnom používaní môže z akumulátora unikáť elektrolyt. Zabráňte styku s elektrolytom.** Vytekajúca kvapalina môže spôsobiť podráždenie pokožky alebo popáleniny. Pri náhodnom kontakte opláchnite vodou. Pri vniknutí elektrolytu do očí okrem toho vyhľadajte lekársku pomoc.

Servis

- ▶ **Opravu elektrického náradia zverte len kvalifikovanému personálu a iba s použitím originálnych náhradných súčiastok.** Tým sa zabezpečí, že zostane zachovaná bezpečnosť elektrického náradia.

2.4 Starostlivé zaobchádzanie s akumulátormi a ich používanie

- ▶ Dodržiavajte osobitné smernice na prepravu, skladovanie a prevádzku lítium-iónových akumulátorov.
- ▶ Akumulátory udržiavajte mimo dosahu vysokých teplôt, priameho slnečného žiarenia a ohňa.
- ▶ Akumulátory sa nesmú rozoberať, stláčať, zahrievať nad 80 °C alebo spaľovať.
- ▶ Nepoužívajte alebo nenabíjajte akumulátory, ktoré boli zasiahnuté úderom, utrpeli pád z výšky viac ako jeden meter alebo boli iným spôsobom poškodené. V takom prípade vždy kontaktujte **Hilti servis**.
- ▶ Pokiaľ je akumulátor príliš horúci na dotyk, môže byť poškodený. Nástroje postavte na nehorľavé miesto s dostatočnou vzdialenosťou od horľavých materiálov, kde sa dá sledovať, a nechajte ho vychladnúť. V takom prípade vždy kontaktujte **Hilti servis**.

3 Opis

3.1 Prehľad

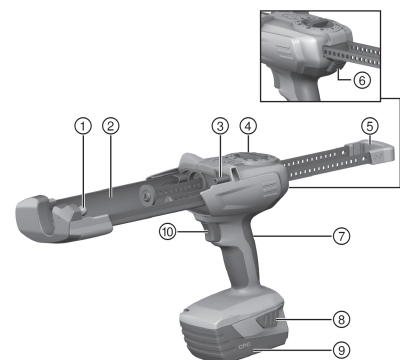

- ① Predný ložiskový čap na montáž kazety/kartuše
- ② Držiak na upevnenie kazety/kartuše
- ③ Zadný ložiskový čap na montáž kazety/kartuše
- ④ Dávkovací volič
- ⑤ Paralelné posúvacie tyče s rukoväťou
- ⑥ Odblokovacie tlačidlo
- ⑦ Rukoväť
- ⑧ Odblokovacie tlačidlá pre akumulátor s prídavnou funkciou aktivácie ukazovateľa stavu nabitia
- ⑨ Akumulátor
- ⑩ Tlakový spínač

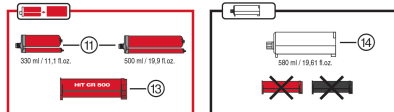
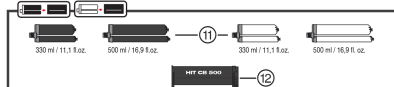

- Príslušenstvo**
- ⑪ Fóliové balenie
 - ⑫ Čierna kazeta
 - ⑬ Červená kazeta
 - ⑭ Kartuša

3.2 Používanie v súlade s určením

Produkt je určený na vyprázdňovanie fóliových balení s vyláčacou náplňou a kartuší **Hilti** a na dávkovanie ich obsahu. Akumulátorové vyláčacie zariadenie HDE 500-A22 je určené výlučne na spracovanie fóliových balení s vyláčacou náplňou **Hilti** s objemom 330 ml alebo 500 ml a kartuší s objemom 580 ml.

Produkt sa môže používať s kazetou alebo kartušou:

- ▶ Čierna kazeta: Na spracovanie systémov lepiacej hmoty **Hilti** s čiernou alebo bielou vyláčacou náplňou.
- ▶ Červená kazeta: Na spracovanie systémov lepiacej hmoty **Hilti** s červenou vyláčacou náplňou.
- ▶ Kartuša: Na spracovanie systémov lepiacej hmoty **Hilti** bez kazety.
- ▶ Pre tento výrobok používajte len lítium-iónové akumulátory **Hilti** typového radu B22.
- ▶ Pre tieto akumulátory používajte len nabíjačky **Hilti** radu C4/36.

3.3 Rozsah dodávky

Vyláčacie zariadenie a návod na použitie

Ďalšie systémové výrobky, ktoré sú schválené pre váš výrobok, nájdete vo vašom **Hilti Store** alebo na stránke: **www.hilti.group** | USA: **www.hilti.com**



4 Technické údaje

	HDE 500-A22
Hmotnosť	2,68 kg
Menovité napätie	21,6 V

4.1 Hodnoty hluku a vibrácií podľa EN 62841

Hodnoty akustického tlaku a vibrácií uvedené v tomto návode boli namerané podľa normovanej metódy merania a dajú sa využiť na vzájomné porovnanie elektrického náradia. Sú vhodné aj na predbežný odhad pôsobení.

Uvedené údaje reprezentujú hlavné spôsoby použitia elektrického náradia. Ak sa však elektrické náradie používa na iné účely, s odlišnými vkladacími nástrojmi alebo nemá zabezpečenú dostatočnú údržbu, údaje sa môžu odlišovať. Tým sa môže podstatne zvýšiť miera pôsobenia v priebehu celého pracovného času.

Pri presnom odhadovaní pôsobení by sa mal zohľadniť aj čas, v priebehu ktorého bolo náradie buď vypnuté, alebo síce spustené, ale v skutočnosti sa nepoužívalo. Tým sa môže podstatne znížiť miera pôsobenia v priebehu celého pracovného času.

Prijmite dodatočné bezpečnostné opatrenia na ochranu obsluhujúcej osoby pred pôsobením hluku a/alebo vibrácií, ako sú napríklad: údržba elektrického náradia a vkladacích nástrojov, udržiavanie správnej teploty rúk, organizácia pracovných procesov.

Informácie o hlučnosti

	HDE 500-A22
Typická úroveň akustického výkonu, hodnotená ako A (L_{WA})	78 dB
Neistota pre meranú úroveň akustického výkonu (L_{pA})	3 dB
Typická úroveň emisií akustického tlaku, hodnotená ako A (K_{WA})	67 dB
Neistota pre hladinu akustického tlaku (K_{pA})	3 dB

Informácie o vibráciách

	HDE 500-A22
Celkové hodnoty vibrácií (a_h)	0,5 m/s ²
Neistota (K_{ah})	1,5 m/s ²

5 Obsluha

5.1 Dodržiavajte všetky bezpečnostné upozornenia a návody na použitie.

VAROVANIE

Nebezpečenstvo vyplývajúce z používania chemikálií Nevhodné používanie môže viesť k poraneniam.

- Pred použitím si prečítajte kartu bezpečnostných údajov výrobku, upozornenia na obale a návod na použitie fóliového balenia s vytlačacou náplňou.

5.2 Vloženie akumulátora

- Zasuňte akumulátor do zadnej časti do produktu tak, aby počuteľne zapadol do zarážky.

5.3 Vybratie akumulátora

- Vyberte akumulátor.

5.4 Vloženie kazety a fóliového balenia s vytlačacou náplňou

POZOR

Nebezpečenstvo zacviknutia Pri neopatrnom zasunutí kazety sa môžu zacviknúť ruky.

- Pri zasúvaní kazety nedržte ruky v oblasti upevnenia kazety.

⚠ POZOR

Nebezpečenstvo poranenia Nebezpečenstvo vyplývajúce z používania chemikálií.

- ▶ Skontrolujte, či kazeta nie je poškodená alebo znečistená. Obidva piesty sa musia v kazete ľahko a úplne pohybovať dopredu a dozadu. **Vymeňte poškodené a/alebo silno znečistené kazety.**

1. Stlačte odblokovacie tlačidlo.
2. Posúvacie tyče vyťahnite dozadu až na doraz.
3. Namontujte kazetu a otočte ju nahor.
4. Naskrutkujte statický zmiešavač na fóliové balenie.
5. Fóliové balenie zasuňte do kazety.
6. Kazetu otočte do produktu.

5.5 Vloženie kartuše 5

1. Stlačte odblokovacie tlačidlo.
2. Posúvacie tyče vyťahnite dozadu až na doraz.
3. Namontujte kartušu.
4. Naskrutkujte statický zmiešavač na kartušu.
5. Kartušu otočte do produktu.

5.6 Odstránenie počiatočného množstva hmoty 6**⚠ VAROVANIE**

Nebezpečenstvo poranenia Nebezpečenstvo vyplývajúce z používania chemikálií.

- ▶ Vytlačacie zariadenie nikdy nesmerujte na seba alebo na inú osobu. Nevhodné použitie môže viesť k poraneniám.

⚠ VAROVANIE

Nebezpečenstvo poranenia Nebezpečenstvo vyplývajúce z používania chemikálií.

- ▶ S dávkovaním začnite len s naskrutkovaným statickým zmiešavačom. Nevhodné použitie môže viesť k poraneniám.

i Počiatočné množstvo lepiacej hmoty by sa malo vyhodiť po každej výmene statického zmiešavača. Začiatok vychádzajúcej lepiacej hmoty nie je vhodný na použitie.

1. Nastavte dávkovací volič na **▶▶**.
2. Stlačte tlakový spínač a podržte, kým sa zmiešavač celkom nenaplní.
3. Nastavte dávkovací volič na príslušné počiatočné množstvo lepiacej hmoty **1...5**.
 - ◀ 1 = 1 zdvih (cca 5 ml)
 - ◀ 15 = 1 zdvih (cca 75 ml)
4. Počiatočné množstvo hmoty nepoužívajte.

5.7 Vstrekovanie lepiacej hmoty 7

i Pri každej aplikácii použite nový statický zmiešavač. V opačnom prípade vytečie príliš málo lepiacej hmoty.

1. Stlačte tlakový spínač.
2. Vstreknite lepiacu hmotu.

5.8 Vybratie kazety a fóliového balenia s vytlačacou náplňou 8

1. Nastavte dávkovací volič na **0**.
2. Stlačte odblokovacie tlačidlo.
3. Posúvacie tyče vyťahnite dozadu až na doraz.
4. Otočte kazetu nahor.



5. Odstráňte fóliové balenie.
6. Vyberte kazetu z produktu.

5.9 Vybratie kartuše

1. Nastavte dávkovací volič na **0**.
2. Stlačte odblokovacie tlačidlo.
3. Posúvacie tyče vytiahnite dozadu až na doraz.
4. Kartušu otočte hore.
5. Vyberte kartušu z produktu.

6 Starostlivosť a údržba akumulátorového náradia



VAROVANIE

Nebezpečenstvo poranenia pri vložnom akumulátore !

- ▶ Pred akoukoľvek údržbou a opravami vždy vyberte akumulátor!

Starostlivosť o náradie

- Pevne zachytenú nečistotu opatrne odstráňte.
- Vetracie štrbiny opatrne vyčistite suchou kefou.
- Kryt čistite len mierne navlhčenou handrou. Nepoužívajte žiadne prostriedky na ošetrovanie obsahujúce silikón, pretože tie môžu poškodiť plastové časti.

Starostlivosť o lítium-iónové akumulátory

- Akumulátor udržiavajte čistý a zbavený oleja a tuku.
- Kryt čistite len mierne navlhčenou handrou. Nepoužívajte žiadne prostriedky na ošetrovanie obsahujúce silikón, pretože tie môžu poškodiť plastové diely.
- Zabráňte vniknutiu vlhkosti.

Údržba a oprava

- Pravidelne kontrolujte všetky viditeľné časti a výskyt ich poškodení, ako aj bezchybné fungovanie ovládacích prvkov.
- Pri poškodeníach a/alebo poruchách fungovania akumulátorové náradie neprevádzkujte. Ihneď ho nechajte opraviť v servise firmy **Hilti**.
- Po prácach spojených so starostlivosťou o náradie a opravami pripevnite všetky ochranné zariadenia a skontrolujte ich fungovanie.

7 Pomoc v prípade porúch

Pri výskyte takých porúch, ktoré nie sú uvedené v tejto tabuľke, alebo ktoré nedokázate odstrániť sami, sa obráťte na náš servis **Hilti**.

7.1 Pomoc v prípade porúch

Pri výskyte takých porúch, ktoré nie sú uvedené v tejto tabuľke, alebo ktoré nedokázate odstrániť sami, sa obráťte na náš servis **Hilti**.

Porucha	Možná príčina	Riešenie
Náradie nefunguje.	Akumulátor nie je úplne zasunutý.	▶ Nechajte akumulátor zaskočiť s počutelným dvojitém zacvaknutím.
	Akumulátor je vybitý.	▶ Vymeňte akumulátor a vybitý akumulátor nabite.
	Dávkovací volič na 0	▶ Vyberte si želané dávkovanie.
Náradie nefunguje a všetky štyri LED blikajú.	Aktivovala sa ochrana proti preťaženiu; Lepiaca hmota v statickom zmiešavači vytvrdla	▶ Vymeňte statický zmiešavač.

Porucha	Možná príčina	Riešenie
Náradie nefunguje a všetky štyri LED blikajú.	Aktivovala sa ochrana proti preťaženiu; príliš veľký tlak na zariadenie	► Zvýšte teplotu fóliového balenia s vytlačacou náplňou. Vyberte zariadenie zodpovedajúce príslušnému použitiu.
	Fóliové balenie je prázdne	► Vymeňte prázdne fóliové balenie.
Náradie nefunguje a bliká LED-dióda.	Akumulátor je vybitý.	► Vymeňte akumulátor a vybitý akumulátor nabite.
	Akumulátor je príliš horúci alebo príliš studený.	► Vymeňte akumulátor.
Akumulátor sa vybíja rýchlejšie ako zvyčajne.	Veľmi nízka teplota okolitého prostredia.	► Nechajte akumulátor pomaly ohriať na izbovú teplotu.
Akumulátor nezaskočí s počutelným dvojitém zacvaknutím.	Zaskakovacie výčnelky na akumulátore sú znečistené.	► Vyčistite zaskakovacie výčnelky a nechajte akumulátor zaskočiť. Ak problém pretrváva aj naďalej, vyhľadajte servisné stredisko firmy Hilti .
Príliš veľké vytváranie tepla v náradí alebo v akumulátore.	Náradie je preťažené (prekročenie limitu pri používaní).	► Pred všetkými prácami vezmite do úvahy údaje o výkone vášho výrobku. Pozrite si technické údaje.
	Elektrická porucha	► Ak problém pretrváva, vyhľadajte servis Hilti .
Kazeta sa nedá zasunúť do zariadenia.	Fóliové balenie nie je celkom zasunuté do kazety.	► Fóliové balenie zasuňte až na doraz do kazety.
	Posúvací tyč nebola úplne potiahnutá dozadu	► Stlačte odblokovacie tlačidlo a úplne vytiahnite posúvaciu tyč dozadu.
Kazeta nezapadne s počutelným cvaknutím	Zaskakovacie výčnelky znečistené	► Vyčistite zaskakovacie výčnelky.
	Zaskakovacie výčnelky chybné	► Vložte novú kazetu a vyhľadajte servis Hilti .
Zo zmiešavača nevyteká hmota	Lepiaci hmota v statickom zmiešavači vytvrdla	► Odskrutkujte stvrdnutý zmiešavač a naskrutkujte nový.

8 Preprava a skladovanie akumulátorového náradia

Preprava



POZOR

Neúmyselné spustenie pri preprave !

- Produkty vždy prepravujte bez vložených akumulátorov!
- Vyberte akumulátory.
- Prístroj a akumulátory prepravujte jednotlivito zabalené.
- Akumulátory nikdy neprepravujte voľne uložené.
- Prístroj a akumulátory po dlhšej preprave skontrolujte pred použitím, či nie sú poškodené.

Skladovanie



POZOR

Náhodné poškodenie spôsobené chybnými alebo vytekajúcimi akumulátormi !

- Produkty vždy skladujte bez vložených akumulátorov!
- Prístroj a akumulátory skladujte podľa možnosti v chlade a suchu.
- Akumulátory nikdy neskladujte na slnku, na vykurovacích telesách alebo za oknami.
- Prístroj a akumulátory skladujte na suchom mieste a mieste nedostupnom pre deti a nepovolane osoby.
- Prístroj a akumulátory po dlhšom skladovaní pred použitím skontrolujte, či nie sú poškodené.



8.1 Preprava a skladovanie vytlačáčich zariadení

- ▶ Nastavte dávkovací volič na prepravu a skladovanie **0**.

9 Likvidácia

Nástroje značky **Hilti** je z veľkej časti vyrobené z recyklovateľných materiálov. Predpokladom na opakované využitie recyklovateľných materiálov je ich správne separovanie. V mnohých krajinách firma **Hilti** odoberie vaše staré nástroje na recykláciu. Opýtajte sa na to v zákazníckom servise firmy **Hilti** alebo u svojho obchodného poradcu.

Likvidácia akumulátorov

Neodborná likvidácia akumulátorov môže ohroziť zdravie unikajúcimi plynmi alebo kvapalinami.

- ▶ Poškodené akumulátory neposielajte!
- ▶ Pripojky zakryte nevodivým materiálom, aby ste zabránili skratom.
- ▶ Akumulátory likvidujte tak, aby sa nedostali do rúk detí.
- ▶ Akumulátor odovzdajte vo vašom **Hilti Store** alebo sa obráťte na príslušnú prevádzku na likvidáciu odpadu.



- ▶ Elektrické prístroje, elektronické zariadenia a akumulátory nedávajte do domáceho odpadu!

10 Čína RoHS (smernica o obmedzení používania určitých nebezpečných látok v elektrických a elektronických zariadeniach)

Pod nasledujúcim odkazom nájdete tabuľku nebezpečných látok: qr.hilti.com/r/5250.

Odkaz na tabuľku RoHS nájdete na konci tejto dokumentácie ako QR kód.

11 Záruka výrobcu

- ▶ Ak máte akékoľvek otázky týkajúce sa záručných podmienok, obráťte sa, prosím, na vášho lokálneho partnera spoločnosti **Hilti**.

1 A dokumentáció adatai

1.1 A dokumentumról

- Üzembe helyezés előtt olvassa el ezt a dokumentumot. Ez a biztonságos munkavégzés és a hibamentes kezelés előfeltétele.
- Vegye figyelembe a dokumentumban és a terméken található biztonsági utasításokat és figyelmeztetéseket.
- Ezt a használati utasítást mindig tárolja a termék közelében, és a gépet csak ezzel az utasítással együtt adja tovább harmadik személynek.

1.2 Jelmagyarázat

1.2.1 Figyelmeztetések

A figyelmeztetések a termék használata során előforduló veszélyekre hívják fel a figyelmet. A következő figyelmeztetéseket használjuk:



VESZÉLY

VESZÉLY !

- ▶ Súlyos testi sérüléshez vagy halálhoz vezető közvetlen veszély esetén.



FIGYELMEZTETÉS

FIGYELMEZTETÉS !

- ▶ Ezzel a szóval hívjuk fel a figyelmet egy olyan lehetséges veszélyre, amely súlyos személyi sérüléshez vagy halálhoz vezethet.



VIGYÁZAT

VIGYÁZAT !

- ▶ Ezzel a szóval hívjuk fel a figyelmet az olyan lehetséges veszélyhelyzetre, amely könnyebb személyi sérüléshez, vagy dologi kárhoz vezethet.

1.2.2 A dokumentációban használt szimbólumok

A következő szimbólumokat használjuk a jelen dokumentációban:

	Használat előtt olvassa el a használati utasítást
	Alkalmazási útmutatók és más hasznos tudnivalók
	Újrahasznosítható anyagokkal való bánásmód
	Az elektromos gépeket és akkukat ne dobja a háztartási szemétkébe

1.2.3 Az ábrákon használt szimbólumok

Az ábrákon a következő szimbólumokat használjuk:

	Ezek a számok a jelen utasítás elején található ábrákra vonatkoznak
	A számozás a munkalépések sorrendjét mutatja képekben, és eltérhet a szövegben található munkalépések számozásától
	Az átekintő ábrában használt pozíciószámok a termék áttekintésére szolgáló szakasz jelmagyarázatában lévő számokra utalnak
	Ez a jel hívja fel a figyelmét arra, hogy a termék használata során különös odafigyeléssel kell eljárnia.
	Vezeték nélküli adatátvitel



1.3 Jelmagyarázat

1.3.1 Szimbólumok

A következő szimbólumokat használjuk a terméken:

	Nemzeti hulladékgazdálkodási rendszer
	KI állás
	Folyamatos adagolás
	Térfogati adagolás

2 Biztonság

2.1 Termékinformációk

A **HILTI** termékeket kizárólag szakember általi használatra szánták és a gépet csak engedéllyel rendelkező, szakképzett személy használhatja, javíthatja. Ezt a személyt minden lehetséges kockázati tényezőről tájékoztatni kell. A termék és tartozékai könnyen veszélyt okozhatnak, ha nem képzett személy dolgozik velük, vagy nem rendeltetésszerűen használják őket.

A típusjelölés és a sorozatszám a típus táblán található.

- ▶ Jegyezze fel a sorozatszámot a következő táblázatba. Amennyiben kérdéssel fordul a képviselőnkhez vagy a szervizhez, szüksége lesz ezekre a termékadatokra.

Termékadatok

Típus:	HDE 500-A22
Generáció:	1.
Sorozatszám:	

2.2 Megfelelőségi nyilatkozat

Kizárólagos felelősségünk tudatában kijelentjük, hogy ez a termék megfelel az érvényben lévő irányelveknek és szabványoknak. A megfelelőségi nyilatkozat másolatát a dokumentáció végén találja.

A műszaki dokumentáció helye:

Hilti Entwicklungsgesellschaft mbH | Zulassung Geräte | Hiltistraße 6 | 86916 Kaufering, DE

2.3 Általános biztonsági tudnivalók az elektromos kéziszerszámokhoz

⚠ FIGYELMEZTETÉS! Olvasson el minden biztonsági tudnivalót és utasítást. A biztonsági tudnivalók és utasítások betartásának elmulasztása áramütéshez, tűzhöz és/vagy súlyos testi sérüléshez vezethet.

Őrizzon meg minden biztonsági utasítást és útmutatást a jövőbeni használathoz.

Munkahelyi biztonság

- ▶ **Tartsa tisztán a munkahelyét és jól világítsa meg.** Rendetlen munkahelyek és megvilágítatlan munkaterületek balesetekhez vezethetnek.
- ▶ **Ne dolgozzon az elektromos kéziszerszámmal olyan robbanásveszélyes környezetben, ahol éghető folyadékok, gázok vagy porok vannak.** Az elektromos kéziszerszámok szikrákat bocsáthatnak ki, amelyek meggyújthatják a port vagy a gyúlékony gőzöket.
- ▶ **Tartsa távol a gyerekeket és az idegen személyeket a munkahelytől, ha az elektromos kéziszerszámot használja.** Ha elvonják a figyelmét a munkától, könnyen elvesztheti az uralmát a berendezés felett.

Elektromos biztonsági előírások

- ▶ **Ne érjen hozzá földelt felületekhez, például csövekhez, fűtőtestekhez, tűzhelyekhez és hűtőszekrényekhez.** Az áramütés veszélye megnövekszik, ha a teste le van földelve.
- ▶ **Tartsa távol az elektromos kéziszerszámokat az esőtől és a nedvesség hatásaitól.** Ha víz hatol be az elektromos kéziszerszámba, az növeli az áramütés kockázatát.

Személyi biztonsági előírások

- ▶ **Mindig figyelmesen dolgozzon, ügyeljen arra, amit csinál, és meggondoltan kezelje az elektromos kéziszerszámot. Ne használja az elektromos kéziszerszámot, ha fáradt, illetve ha kábítószert,**

alkohol vagy gyógyszer hatása alatt áll. Az elektromos kéziszerszámmal végzett munka közben már egy pillanatnyi figyelmetlenség is komoly sérülésekhez vezethet.

- ▶ **Viseljen személyi védőfelszerelést, és mindig viseljen védőszemüveget.** Az elektromos kéziszerszám alkalmazásának megfelelő személyi védőfelszerelések, úgymint porvédő álcrc, csúszásbiztos védőcipő, védősapka és fülvédő használata csökkenti a személyi sérülések kockázatát.
- ▶ **Kerülje el az elektromos kéziszerszám akaratlan üzembe helyezését.** Mielőtt az elektromos kéziszerszámot az akkumulátorra csatlakoztatja, felveszi, ill. szállítja, győződjön meg arról, hogy a gép ki van kapcsolva. Ha az elektromos kéziszerszám felemelése közben az ujját a kapcsolón tartja, vagy ha a készüléket bekapcsolt állapotban csatlakoztatja az áramforráshoz, az balesetekhez vezethet.
- ▶ **Az elektromos kéziszerszám bekapcsolása előtt feltétlenül távolítsa el a beállító szerszámokat vagy csavar kulcsokat.** Az elektromos kéziszerszám forgó részeiben felejtett beállító szerszám vagy csavar kulcs sérüléseket okozhat.
- ▶ **Kerülje el a normálístól eltérő testtartást.** Ügyeljen arra, hogy mindig biztosan álljon és megtartsa az egyensúlyát. Így az elektromos kéziszerszám felett váratlan helyzetekben is jobban tud uralkodni.
- ▶ **Viseljen megfelelő munkaruhát. Ne viseljen bő ruhát vagy ékszerket.** Tartsa távol a haját, a ruháját és a kesztyűjét a mozgó részektől. A bő ruhát, az ékszerket és a hosszú hajat a mozgó alkatrészek magukkal ránthatják.
- ▶ **Ha az elektromos kéziszerszámra fel lehet szerelni a por elszívásához és összegyűjtéséhez szükséges berendezéseket, ellenőrizze, hogy azok megfelelő módon hozzá vannak kapcsolva a szerszámhoz, és rendeltetésüknek megfelelően működnek.** Porelszívó egység használata csökkenti a munka során keletkező por veszélyes hatását.

Az elektromos kéziszerszám használata és kezelése

- ▶ **Ne terhelje túl a gépet.** Munkájához csak az arra szolgáló elektromos kéziszerszámot használja. A megfelelő elektromos kéziszerszámmal a megadott teljesítménytartományon belül jobban és biztonságosabban lehet dolgozni.
- ▶ **Ne használjon olyan elektromos kéziszerszámot, amelynek a kapcsolója elromlott.** Egy olyan elektromos kéziszerszám, amelyet nem lehet sem be-, sem kikapcsolni, veszélyes, és meg kell javíttatni.
- ▶ **A gép beállítása, az alkatrészek cseréje vagy a gép lehelyezése előtt vegye ki az akkut.** Ez az elővigyázatossági intézkedés meggátolja a gép szándékolatlan üzembe helyezését.
- ▶ **A használaton kívüli elektromos kéziszerszámokat olyan helyen tárolja, ahol azokhoz gyerekek nem férhetnek hozzá.** Ne hagyja, hogy olyan személyek használják az elektromos kéziszerszámot, akik nem ismerik a szerszámot, vagy nem olvasták el ezt az útmutatót. Az elektromos kéziszerszámok veszélyesek, ha azokat gyakorlatlan személyek használják.
- ▶ **Mindig gondosan tartsa karban az elektromos kéziszerszámot.** Ellenőrizze, hogy a mozgó alkatrészek kifogástalanul működnek-e, nincsenek-e beszorulva, és nincsenek-e eltörve vagy megromlódva olyan alkatrészek, amelyek hátrányosan befolyásolhatják az elektromos kéziszerszám működését. Használat előtt javíttassa meg a gép megromlódott alkatrészeit. Sok balesetnek a rossz karbantartott elektromos kéziszerszám az oka.
- ▶ **Tartsa tisztán és élesen a vágószerszámokat.** Az éles vágóélekkel rendelkező és gondosan ápolat vágószerszámok ritkábban ékelődnek be, és azokat könnyebben lehet vezetni és irányítani.
- ▶ **Az elektromos kéziszerszámokat, tartozékokat, betétszerszámokat stb. a jelen utasítások figyelembevételével használja.** Vegye figyelembe a munkafeltételeket és a kivitelezendő munka sajátosságait. Az elektromos kéziszerszám eredeti rendeltetésétől eltérő célokra való alkalmazása veszélyes helyzetekhez vezethet.

Akkumulátoros szerszám használata és kezelése

- ▶ **Az akkumulátort csak a gyártó által ajánlott töltőberendezésben töltsse fel.** Ha egy bizonyos akkumulátortípus feltöltésére szolgáló töltőberendezésben egy másik akkumulátort próbál feltölteni, tűz keletkezhet.
- ▶ **Az elektromos kéziszerszámban csak az ahhoz tartozó akkumulátort használja.** Más akkumulátorok használatát személyi sérüléseket és tüzet okozhat.
- ▶ **Tartsa távol a használaton kívüli akkumulátort irodai kapcsoktól, pénzérméktől, kulcsoktól, szögektől, csavaroktól és más kisméretű fémtárgyaktól, amelyek áthidalhatják az érintkezőket.** Az akkumulátor érintkezői közötti rövidzárlat égési sérüléseket vagy tüzet okozhat.
- ▶ **Hibás alkalmazás esetén az akkumulátorból folyadék léphet ki.** Kerülje el az érintkezést a folyadékkal. A kilépő akkumulátorfolyadék irritációkat vagy égéssé borsérüléseket okozhat. Ha véletlenül mégis hozzáér, azonnal öblítse le vízzel az érintett felületet. Ha a folyadék a szemébe jutott, keressen fel egy orvost.

Szerviz

- ▶ **Az elektromos kéziszerszámot csak szakképzett szerelő javíthatja, kizárólag eredeti pótalkatrészek felhasználásával.** Ez biztosítja, hogy az elektromos kéziszerszám biztonságos maradjon.



2.4 Akkumulátoros készülékek gondos használata és kezelése

- ▶ Vegye figyelembe a Li-ion akkumulátorok szállítására, tárolására és üzemeltetésére vonatkozó különleges irányelveket.
- ▶ Tartsa távol az akkut a magas hőmérséklettől és a tűztől.
- ▶ Az akkut tilos szétszedni, összepréselni, 80 °C fölé hevíteni vagy elégetni.
- ▶ Ne használjon vagy töltsön olyan akkut, amelyet ütés ért, egy méternél magasabbról leeset, vagy más módon sérült. Ilyen esetben feltétlenül forduljon a **Hilti Szervizhez**.
- ▶ Ha érintésre túl forró az akku, akkor lehet, hogy meghibásodott. Állítsa a terméket egy nem gyúlékony helyre, éghető anyagoktól elegendő távolságba, ahol megfigyelhető, és hagyja lehűlni. Ilyen esetben feltétlenül forduljon a **Hilti Szervizhez**.

3 Leírás

3.1 Áttekintés

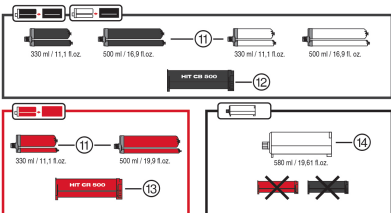
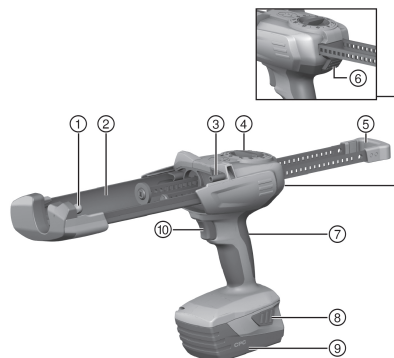

- 1 Elülső csapágycsap a tartály/patron beszerelésére
 - 2 Foglalat a tartály/patron befogására
 - 3 Hátsó csapágycsap a tartály/patron beszerelésére
 - 4 Adagoló-választókapcsoló
 - 5 Párhuzamos előtolórúd fogantyúval
 - 6 Kioldógomb
 - 7 Markolat
 - 8 Kioldógomb az akkuhoz a töltésállapot-kijelzőt aktiváló kiegészítő funkcióval
 - 9 Akku
 - 10 Nyomókapcsoló
- Tartozékok és kiegészítők**
- 11 Fóliakartus
 - 12 Tartály, fekete
 - 13 Tartály, piros
 - 14 Patron

3.2 Rendeltetészerű használat

A termék rendeltetése a **Hilti** fóliakartus és patron kiürítése és tartalmának adagolása. A HDE 500-A22 akkumulátoros adagolókészülék kizárólag a 330 ml vagy 500 ml űrtartalmú **Hilti** fóliakartus, illetve 580 ml űrtartalmú patron feldolgozására készült.

A termék tartállyal vagy patronnal működtethető:

- ▶ Fekete tartály: fekete vagy fehér fóliakartusban kiszerezelt **Hilti** habarcsrendszerek feldolgozására.
- ▶ Piros tartály: piros fóliakartusban kiszerezelt **Hilti** habarcsrendszerek feldolgozására.
- ▶ Patron: tartály nélküli **Hilti** habarcsrendszerek feldolgozására.
- ▶ Ehhez a termékhez kizárólag **Hilti** B22 típusozatú Li-ion akkumulátorokat használjon.
- ▶ Ehhez az akkuhoz kizárólag a C4/36 sorozatba tartozó **Hilti** töltőkészüléket használjon.

3.3 Szállítási terjedelem

Adagolókészülék és használati utasítás

4 Műszaki adatok

	HDE 500-A22
Tömeg	2,68 kg
Névleges feszültség	21,6 V

4.1 Zajinformációk és rezgési értékek az EN 62841 szabvány szerint

A jelen útmutatókban megadott hangnyomás- és rezgésértékeket egy szabványosított mérési eljárás keretében mértük meg, és alkalmasak elektromos kéziszerszámok egymással történő összehasonlítására. Az értékek emellett alkalmasak az expozíció előzetes megbecslésére.

A megadott adatok az elektromos szerszám fő alkalmazási területeire vonatkoznak. Ha az elektromos kéziszerszámot más célra, eltérő betétszerszámokkal használják, vagy nem megfelelően tartják karban, akkor az adatok eltérőek lehetnek. Ez jelentősen megnövelheti az expozíciókat a munkaidő teljes időtartama alatt. Az expozíció pontos megbecsléséhez azokat az időszakokat is figyelembe kell venni, amikor a gépet lekapcsolták, vagy a gép ugyan működik, de ténylegesen nincs használatban. Ez jelentősen csökkentheti az expozíciókat a munkaidő teljes időtartama alatt.

Hozzon kiegészítő intézkedéseket a kezelő védelme érdekében a hang és/vagy a rezgés hatásai ellen, mint például: Elektromos kéziszerszámok és betétszerszámok karbantartása, a gépkezelő kezének melegen tartása, a munkafolyamatok megszervezése.

Zajértékek

	HDE 500-A22
Jellemző A osztályú hangteljesítmény (L_{WA})	78 dB
Mért hangteljesítmény bizonytalansága (L_{pA})	3 dB
Jellemző A osztályú kibocsátási hangnyomásszint (K_{WA})	67 dB
Hangnyomásszint bizonytalanság (K_{pA})	3 dB

Vibrációs értékek

	HDE 500-A22
Rezgési összérték (a_h)	0,5 m/s ²
Bizonytalanság (K_{ah})	1,5 m/s ²

5 Üzemeltetés

5.1 Vegye figyelembe az összes vonatkozó biztonsági tudnivalót és használati útmutatót.

FIGYELMEZTETÉS

Vegyszerek okozta veszély A szakszerűtlen használat sérülésekhez vezethet.

- ▶ Használat előtt vegye figyelembe a termék biztonsági adatlapját, a csomagoláson feltüntetett utasításokat és a fóliakartus használati útmutatóját.

5.2 Az akku behelyezése

- ▶ Tolja be hátulról az akkut a termékbe, míg az hallhatóan nem rögzül az útközönél.

5.3 Az akku kivétele

- ▶ Vegye ki az akkut.

5.4 A tartály és a fóliakartus behelyezése

VIGYÁZAT

Becsípődés veszélye A tartály figyelmen kívül végzett befördítése a kéz becsípődését okozhatja.

- ▶ A tartály fordításakor ne tartsa a kezét a tartály befogójának közelében.



⚠ VIGYÁZAT

Sérülésveszély Vegyszerek okozta veszély.

- ▶ Ellenőrizze, hogy a tartály nem sérült vagy nem szennyezett. A tartályban mindkét dugattyúnak könnyen és végig mozgathatónak kell lennie. **A sérült és/vagy erősen szennyezett tartályt cserélje ki.**

1. Nyomja meg a kioldógombot.
2. Ütközésig húzza vissza az előtoló rudakat.
3. Szerelje fel a tartályt és fordítsa magasra.
4. Csavarozza fel a sztatikus keverőt a fóliakartusra.
5. Tolja a fóliakartust a tartályba.
6. Fordítsa a tartályt a termékbe.

5.5 A patron behelyezése 5

1. Nyomja meg a kioldógombot.
2. Ütközésig húzza vissza az előtoló rudakat.
3. Szerelje fel a patronot.
4. Csavarozza fel a sztatikus keverőt a patronra.
5. Fordítsa a patronot a termékbe.

5.6 Az előhabarcs eldobása 6**⚠ FIGYELMEZTETÉS**

Sérülésveszély Vegyszerek okozta veszély.

- ▶ Soha ne irányítsa az adagolókészüléket maga felé vagy más személyek irányába. A szakszerűtlen használat sérülésekhez vezethet.

⚠ FIGYELMEZTETÉS

Sérülésveszély Vegyszerek okozta veszély.

- ▶ Az adagolást kizárólag felcsavarozott sztatikus keverővel szabad megkezdeni. A szakszerűtlen használat sérülésekhez vezethet.



Az előhabarcsot a sztatikus keverő minden egyes cseréjét követően el kell dobni. A kezdetben kilépő habarcs használat szempontjából alkalmatlan.

1. Állítsa az adagoló-választókapcsolót ► állásra.
2. Addig nyomja a nyomókapcsolót, míg a keverő egészen megtelik.
3. Állítsa az adagoló-választókapcsolót a megfelelő előhabarcs-mennyiség állásra 1, 1,5.
 - ◀ 1 = 1 löket (kb. 5 ml)
 - ◀ 15 = 1 löket (kb. 75 ml)
4. Dobja el az eleinte kinyomódó előhabarcsot.

5.7 A habarcs befecskendezése 7

Minden egyes felhasználáshoz új sztatikus keverővel dolgozzon. Ellenkező esetben túl kevés habarcs áramlik ki.

1. Nyomja meg a nyomókapcsolót.
2. Fecskendezze be a habarcsot.

5.8 A tartály és a fóliakartus kivétele 8

1. Állítsa az adagoló-választókapcsolót 0 állásra.
2. Nyomja meg a kioldógombot.
3. Ütközésig húzza vissza az előtoló rudakat.
4. Fordítsa fel a tartályt.

5. Távolítsa el a fóliakartust.
6. Vegye ki a tartályt a termékből.

5.9 A patron kivétele

1. Állítsa az adagoló-választókapcsolót **0** állásra.
2. Nyomja meg a kioldógombot.
3. Útközésig húzza vissza az előtoló rudakat.
4. Fordítsa fel a patron.
5. Vegye ki a patron a termékből.

6 Akkumulátoros gépek ápolása és karbantartása



FIGYELMEZTETÉS

Sérülésveszély behelyezett akku esetén !

- ▶ Minden ápolási és karbantartási munka előtt vegye ki az akkut!

A gép ápolása

- Óvatosan távolítsa el a szilárdan tapadó szennyeződést.
- Száraz kefével tisztítsa meg óvatosan a szellőzőnyílásokat.
- A házat csak enyhén nedves kendővel tisztítsa. Ne használjon szilikontartalmú ápolószert, mivel az károsíthatja a műanyag alkatrészeket.

A Li-ion akkuk ápolása

- Az akkut tartsa száraz, olaj- és zsírintes állapotban.
- A házat csak enyhén nedves kendővel tisztítsa. Ne használjon szilikontartalmú ápolószert, mivel az károsíthatja a műanyag alkatrészeket.
- Kerülje a nedvesség behatolását.

Karbantartás

- Rendszeresen ellenőrizze a látható részeket sérülés, illetve a kezelőelemeket kifogástalan működés szempontjából.
- Sérülések és/vagy funkciózavar esetén ne működtesse az akkus készüléket. Azonnal javíttassa meg a Hilti Szervizben.
- Az ápolási és karbantartási munkák után minden védőfelszerelést szereljen fel, és ellenőrizze a készülék működését.

7 Segítség zavarok esetén

Az ebben a táblázatban fel nem sorolt zavarok, illetve olyan zavarok esetén, amelyeket saját maga nem tud megjavítani, kérjük, forduljon a Hilti Szervizhez.

7.1 Hibakeresés

Az ebben a táblázatban fel nem sorolt, illetve olyan hibák esetén, amelyeket saját maga nem tud megjavítani, kérjük, forduljon a Hilti Szervizhez.

Üzemzavar	Lehetséges ok	Megoldás
A készülék nem működik.	Az akku nincs teljesen behelyezve.	▶ Az akkut hallható dupla kattannással reteszelve be.
	Lemerült az akku.	▶ Cserélje ki az akkut és töltsse fel az üres akkut.
	Az adagoló-választókapcsoló 0 állásban	▶ Válassza ki a kívánt adagolást.
A készülék nem működik, és mind a négy LED villog.	A túlterhelés-védelem reagál; a habarcsmassza kikeményedett a sztatikus keverőben	▶ Cserélje ki a sztatikus keverőt.
	A túlterhelés-védelem reagál; a kinyomó erő túl nagy a készülék számára	▶ Növelje a fóliakartus hőmérsékletét. Válasszon az alkalmazásnak megfelelő készüléket.



Üzemzavar	Lehetséges ok	Megoldás
A készülék nem működik, és mind a négy LED villog.	A fóliakartus üres	► Pótolja az üres fóliakartust.
A készülék nem működik és egy LED villog.	Lemerült az akku.	► Cserélje ki az akkut és töltsse fel az üres akkut.
	Az akku túl forró vagy túl hideg.	► Cserélje ki az akkut.
Az akku a megszokottnál gyorsabban merül le.	Nagyon alacsony környezeti hőmérséklet.	► Hagyja az akkut lassan szoba-hőmérsékletre felmelegedni.
Az akku nem kattán be a hallható dupla kattánással.	Az akku patentfülei szennyezettek.	► Tisztítsa meg a patentfüleket, majd pattintsa be az akkut. Ha a probléma továbbra is fennáll, keresse fel a Hilti Szervizt.
Erős hőfejődés a készülékben vagy az akkuban.	A készülék túlterhelt (túllépték az alkalmazási korlátokat).	► Minden munkavégzés előtt vegye figyelembe a termék teljesítményadatait. Lásd a műszaki adatokat.
	Elektromos hiba	► Keresse fel a Hilti Szervizt, ha a probléma továbbra is fennáll.
A tartály nem fordítható be a készülékbe.	A fóliakartus nincs teljesen nyomva a tartályba.	► Tolja a fóliakartust ütközésig a tartályba.
	Az előtölő rúd nincs teljesen visszahúzva	► Nyomja le a kioldógombot, és teljesen húzza vissza az előtölő rudat.
A tartály nem rögzül hallható kattánással.	A patentfűl elszennyeződött	► Tisztítsa meg a patentfüleket.
	A patentfűl hibás	► Helyezzen be egy másik tartályt, és keresse fel a Hilti Szervizt.
Nem folyik termék a keverőből.	A habarcssmassza kikeményedett a sztatikus keverőben	► Csavarozza le a kikeményedett keverőt, és cserélje egy újra.

8 Akkumulátoros gépek szállítása és tárolása

Szállítás

VIGYÁZAT

Nem szándékos indítás szállításkor !

- A terméket mindig behelyezett akku nélkül szállítsa.
- Vegye ki az akkukat.
- Külön becsomagolva szállítsa a gépet és az akkukat.
- Az akkukat soha ne szállítsa ömlesztve.
- Hosszabb szállítást követően ellenőrizze az akkumulátor és a gép sértetlenségét a használatba vétel előtt.

Tárolás

VIGYÁZAT

Véletlen károsodás hibás vagy kifolyó akkuk miatt. !

- A terméket mindig behelyezett akku nélkül tárolja.
- Lehetőleg hűvös, száraz helyen tárolja a gépet és az akkut.
- Soha ne tárolja az akkut tűző napon, fűtőtesten vagy üveglap mögött.
- A gépet és az akkut száraz helyen, gyermekek, valamint illetéktelen személyek számára nem hozzáférhető módon tárolja.
- Hosszabb tárolást követően ellenőrizze az akkumulátor és a gép sértetlenségét a használatba vétel előtt.

8.1 Az adagolókészülék szállítása és tárolása

- Szállítás és tárolás esetén állítsa az adagoló-választókapcsolót **0** állásra.



9 Ártalmatlanítás

A  **Hilti** készülékek nagyrészt újrahasznosítható anyagokból készülnek. Az újrahasznosítás előtt az anyagokat gondosan szét kell válogatni. A **Hilti** sok országban már visszaveszi használt készülékét újrahasznosítás céljára. Kérdezze meg a **Hilti** ügyfélszolgálatot vagy kereskedelmi tanácsadóját.

Az akku ártalmatlanítása

Az akku szakszerűtlen ártalmatlanítás esetén a kilépő gázok és folyadékok miatt egészségkárosító hatás jöhet létre.

- ▶ Sérült akkut ne küldjön csomagküldő szolgálattal!
- ▶ A csatlakozókat nem vezető anyaggal fedje le a rövidzárlat elkerülése érdekében.
- ▶ Az akkukat úgy ártalmatlanítsa, hogy azok ne kerülhessenek gyermekek kezébe.
- ▶ Az akkut **Hilti Store**-ban ártalmatlanítsa, vagy forduljon az illetékes hulladéklerakóhoz.



- ▶ Az elektromos kéziszerszámokat, elektromos készülékeket és akkukat ne dobja a háztartási szeméttel!

10 Kínai RoHS (Veszélyes anyagok alkalmazásának korlátozásáról szóló irányelv)

A következő linken elérhető a veszélyes anyagok táblázata: qr.hilti.com/r5250.

A dokumentáció végén található QR-kódon keresztül elérhető a RoHS táblázat.

11 Gyártói garancia

- ▶ Kérjük, a garancia feltételeire vonatkozó kérdéseivel forduljon helyi **Hilti** partneréhez.



1 Informacije o dokumentaciji

1.1 O tej dokumentaciji

- Pred začetkom uporabe preberite to dokumentacijo. To je pogoj za varno delo in nemoteno uporabo.
- Upoštevajte varnostna navodila in opozorila v tej dokumentaciji in na izdelku.
- Navodila za uporabo vedno hranite ob izdelku in vedno priložite ta navodila, če izdelek posredujete drugim osebam.

1.2 Legenda

1.2.1 Opozorila

Opozorila opozarjajo na nevarnosti pri delu z izdelkom. Uporabljajo se naslednje signalne besede:



NEVARNOST !

- ▶ Za neposredno grozečo nevarnost, ki lahko pripelje do težjih telesnih poškodb ali do smrti.



OPOZORILO !

- ▶ Za morebitno grozečo nevarnost, ki lahko povzroči težke telesne poškodbe ali smrt.



PREVIDNO !

- ▶ Označuje možno nevarno situacijo, ki lahko pripelje do lažjih telesnih poškodb ali materialne škode.

1.2.2 Simboli v dokumentaciji

V navodilih za uporabo se pojavljajo naslednji simboli:

	Pred uporabo preberite navodila za uporabo
	Navodila za uporabo in druge uporabne informacije
	Ravnanje z materiali, ki jih je mogoče znova uporabiti
	Električnih orodij in akumulatorskih baterij ne odstranjujte s hišnimi odpadki

1.2.3 Simboli na slikah

Na slikah so uporabljeni naslednji simboli:

	Te številke označujejo slike na začetku teh navodil
	Oštevilčenje na slikah prikazuje postopek po korakih in se lahko razlikuje od delovnih korakov v besedilu
	Na sliki Pregled so uporabljene številke položajev, ki se nanašajo na številke v legendi poglavja Pregled izdelka
	Ta znak opozarja, da morate biti pri uporabi izdelka še posebej pozorni.
	Brezžičen prenos podatkov

1.3 Legenda

1.3.1 Simboli

Na izdelku se uporabljajo naslednji simboli:

	Nacionalni sistem recikliranja odpadkov
0	Položaj za izklop
	Neprekinjeno doziranje
1...15	Volumensko doziranje

2 Varnost

2.1 Informacije o izdelku

Izdelki so namenjeni profesionalnim uporabnikom; uporablja, vzdržuje in servisira jih lahko le pooblaščen in ustrezno usposobljeno osebje. To osebje je treba dodatno poučiti o nevarnostih, ki se pojavljajo pri delu. Izdelek in njegovi pripomočki so lahko nevarni, če jih nepravilno uporablja nestrokovno osebje in če se uporabljajo v nasprotju z namembnostjo.

Tipska oznaka in serijska številka sta navedeni na tipski ploščici.

- Serijsko številko prepisite v naslednjo preglednico. Podatke o izdelku potrebujete v primeru morebitnih vprašanj za našega zastopnika ali servis.

Informacije o izdelku

Tip:	HDE 500-A22
Generacija:	01
Serijska številka:	

2.2 Izjava o skladnosti

Z izključno odgovornostjo izjavljamo, da tukaj opisan izdelek ustreza naslednjim direktivam in standardom. Kopijo izjave o skladnosti si lahko ogledate na koncu te dokumentacije.

Tehnična dokumentacija je na voljo tukaj:

Hilti Entwicklungsgesellschaft mbH | Zulassung Geräte | Hiltistraße 6 | 86916 Kaufering, DE

2.3 Splošna varnostna opozorila za električna orodja

⚠ OPOZORILO! Preberite vsa varnostna opozorila in navodila. Posledice neupoštevanja varnostnih opozoril so lahko električni udar, požar in/ali hude telesne poškodbe.

Vsa varnostna opozorila in navodila shranite za v prihodnje.

Varnost na delovnem mestu

- **Poskrbite, da bo vaše delovno mesto vedno čisto in dobro osvetljeno.** Nered ali neosvetljena delovna območja lahko povzročijo nezgode.
- **Prosimo, da električnega orodja ne uporabljate v okolju, kjer je nevarnost eksplozije in v katerem se nahajajo gorljive tekočine, plini ali prah.** Električna orodja povzročajo iskrenje, zato se gorljiv prah ali pare lahko vnamejo.
- **Ne dovolite otrokom in drugim osebam, da bi se med delom približale električnemu orodju.** Druge osebe lahko odvrnejo vašo pozornost in izgubili boste nadzor nad orodjem.

Električna varnost

- **Izogibajte se telesnemu stiku z ozemljenimi površinami, kot so cevi, grelci, štedilniki in hladilniki.** Če je ozemljeno tudi vaše telo, obstaja povečano tveganje električnega udara.
- **Zavarujte električno orodje pred dežjem in vlago.** Vstop vode v električno orodje povečuje nevarnost električnega udara.

Varnost oseb

- **Bodite zbrani in pazite, kaj delate.** Dela z električnim orodjem se lotite razumno. Nikoli ne uporabljajte električnega orodja, če ste utrujeni ali pod vplivom drog, alkohola ali zdravil. Trenutke nepazljivosti pri uporabi električnega orodja lahko privede do resnih poškodb.
- **Uporabljajte osebno zaščitno opremo in vedno nosite zaščitna očala.** Uporaba osebne zaščitne opreme, na primer protiprašne maske, nedrsečih zaščitnih čevljev, zaščitne čelade in glušnikov, odvisno od vrste in načina uporabe električnega orodja, zmanjšuje tveganje telesnih poškodb.



- ▶ **Preprečite nenameren zagon orodja.** Preden električno orodje priključite na električno omrežje in/ali akumulatorsko baterijo, ga dvignite ali nosite, se prepričajte, da je izključeno. Če med nošenjem električnega orodja prst držite na stikalu oziroma če na električno omrežje priključite vklopljeno orodje, lahko pride do nezgode.
- ▶ **Preden vklopite električno orodje, z njega odstranite nastavitvena orodja ali vijačni ključ.** Orodje ali ključ na vrtečem se delu orodja lahko privedeta do poškodb.
- ▶ **Izogibajte se neobičajni telesni drži.** Poskrbite za varno stojišče in ohranite ravnotežje. Tako boste lahko v nepričakovani situaciji bolje obvladali električno orodje.
- ▶ **Nosite primerna oblačila. Ne nosite širokih oblačil ali nakita. Lasje, oblačila in rokavice ne smejo priti v stik s premikajočimi se deli orodja.** Ne nosite ohlapne obleke ali nakita, ker ju lahko zagrabijo premikajoči se deli orodja.
- ▶ **Če je na orodje možno namestiti priprave za odsesavanje in prestrezanje prahu, se prepričajte, da so le-te priključene in jih uporabljate na pravilen način.** Uporaba priprav za odsesavanje prahu zmanjšuje ogroženost zaradi prahu.

Uporaba električnega orodja in ravnanje z njim

- ▶ **Ne preobremenjujte orodja.** Uporabljajte samo električno orodje, ki je predvideno za opravljanje vašega dela. Z ustreznim električnim orodjem boste delali bolje in varneje v predvidenem območju zmogljivosti.
- ▶ **Ne uporabljajte električnega orodja, ki ima pokvarjeno stikalo.** Električno orodje, ki ga ni možno vklopiti ali izklopiti, je nevarno in ga je treba popraviti.
- ▶ **Pred nastavljanjem orodja, menjavo delov ali preden orodje odložite, odstranite akumulatorsko baterijo.** Ta previdnostni ukrep onemogoča nenameren zagon električnega orodja.
- ▶ **Električna orodja, ki jih ne uporabljate, shranjujte izven dosega otrok. Naprave ne smejo uporabljati osebe, ki niso seznanjene z delovanjem naprave oziroma niso prebrale teh navodil za uporabo.** Električna orodja so nevarna, če jih uporabljajo neizkušene osebe.
- ▶ **Skrbno vzdržujte električna orodja. Preverite, ali premikajoči se deli delujejo brezhibno in se ne zatikajo, oziroma ali kakšen del orodja ni zlomljen ali poškodovan do te mere, da bi oviralo delovanje električnega orodja. Pred ponovno uporabo je treba poškodovani del orodja popraviti.** Vzrok za številne nezgode so prav slabo vzdrževana električna orodja.
- ▶ **Rezalna orodja naj bodo ostra in čista.** Skrbno negovana rezalna orodja z ostrimi robovi se manj zatikajo in so bolj vodljiva.
- ▶ **Električno orodje, pribor, nastavke itd. uporabljajte v skladu s temi navodili. Pri tem upoštevajte delovne pogoje in vrsto dela, ki ga nameravate opravljati.** Uporaba električnega orodja v druge, nepredvidene namene, lahko privede do nevarnih situacij.

Uporaba akumulatorskega orodja in ravnanje z njim

- ▶ **Akumulatorske baterije polnite samo v polnilnikih, ki jih priporoča proizvajalec.** Na polnilniku, predvidenem za polnjenje določene vrste akumulatorskih baterij, lahko pride do požara, če ga uporabite za polnjenje drugih vrst akumulatorskih baterij.
- ▶ **Za pogon električnih orodij uporabljajte samo zanje predvidene akumulatorske baterije.** Uporaba drugačnih akumulatorskih baterij lahko povzroči telesne poškodbe in požar.
- ▶ **Akumulatorska baterija, ki ni v uporabi, ne sme priti v stik s pisarniškiimi sponkami, kovanci, ključi, žebli, vijaki ali z drugimi kovinskimi predmeti, ki bi lahko povzročili premostitev kontaktov.** Kratek stik med kontakti akumulatorske baterije lahko povzroči opekline ali požar.
- ▶ **Pri napačni uporabi lahko iz akumulatorske baterije izteče tekočina. Izogibajte se stiku z njo.** Iztekajoča tekočina lahko povzroči draženje kože in opekline. Če vseeno pride do stika, prizadeto mesto spirajte z vodo. Če pride tekočina v oči, po spiranju poiščite zdravniško pomoč.

Servis

- ▶ **Električno orodje lahko popravlja samo usposobljen strokovnjak, in to izključno z originalnimi nadomestnimi deli.** Le tako bo tudi v prihodnje zagotovljena varna raba električnega orodja.

2.4 Skrbno ravnanje z akumulatorskimi baterijami in njihova uporaba

- ▶ Upoštevajte posebne smernice za transport, skladiščenje in uporabo litij-ionskih akumulatorskih baterij.
- ▶ Akumulatorskih baterij ne izpostavljajte visokim temperaturam, neposredni sončni svetlobi in ognju.
- ▶ Akumulatorskih baterij ni dovoljeno razstavljati, stiskati, segreti na temperaturo nad 80 °C ali sežigati.
- ▶ Ne uporabljajte ali ne polnite akumulatorskih baterij, ki jih je prizadel električni udar, so padle več kot en meter v globino ali pa so bile kako drugače poškodovane. V tem primeru se vedno obrnite na **servis Hilti**.
- ▶ Če je akumulatorska baterija prevročna, da bi se je dotaknili, je morda v okvari. Odložite izdelek na negorljivo mesto, ki je dovolj oddaljeno od gorljivih materialov, kjer ga lahko opazujete, in počakajte, da se ohladi. V tem primeru se vedno obrnite na **servis Hilti**.



3 Opis

3.1 Pregled

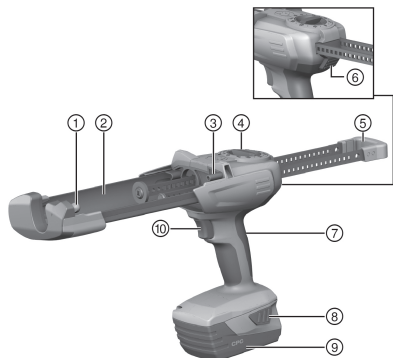

- ① Sprednji ležajni čep za namestitev kasete/kartuše
- ② Držalo za kaseto/kartušo
- ③ Zadnji ležajni čep za namestitev kasete/kartuše
- ④ Dozirno izbirno stikalo
- ⑤ Vzporedna potisna droga z držalom
- ⑥ Gumb za sprostitvev
- ⑦ Ročaj
- ⑧ Gumba za sprostitvev akumulatorske baterije z dodatno funkcijo aktiviranja prikaza stanja napolnjenosti
- ⑨ Akumulatorska baterija
- ⑩ Pritisno stikalo

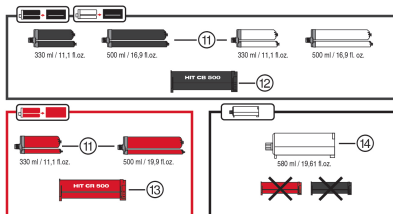

Pribor

- ⑪ Ovoj
- ⑫ Črna kaseta
- ⑬ Rdeča kaseta
- ⑭ Kartuša

3.2 Namenska uporaba

Izdelek je namenjen praznjenju **Hilti**-jevih ovojev in kartuš ter doziranju njihove vsebine. Akumulatorsko iztisno orodje HDE 500-A22 je namenjeno izključno iztiskanju **Hilti**-jevih ovojev s prostornino 330 ml ali 500 ml ter kartuš s prostornino 580 ml.

Izdelek je možno uporabljati s kaseto ali kartušo:

- ▶ Črna kaseta: za predelavo sistemov **Hilti** za malto s črnimi ali belimi ovoji.
- ▶ Rdeča kaseta: za predelavo sistemov **Hilti** za malto z rdečimi ovoji.
- ▶ Kartuša: Za uporabo sistemov za malto **Hilti** brez kasete.
- ▶ Za ta izdelek uporabljajte zgolj litij-ionske akumulatorske baterije **Hilti** iz vrste modelov B22.
- ▶ Za te akumulatorske baterije uporabljajte le polnilnike serije C4/36 podjetja **Hilti**.

3.3 Obseg dobave

Iztisno orodje in navodila za uporabo

Druge sistemske izdelke, ki so dovoljeni za vaš izdelek, najdete v centru **Hilti Store** ali na spletni strani: www.hilti.group | ZDA: www.hilti.com

4 Tehnični podatki

	HDE 500-A22
Teža	2,68 kg
Nazivna napetost	21,6 V



4.1 Informacije o hrupu in vrednosti tresljajev so določene v skladu z EN 62841

Vrednosti zvočnega tlaka in tresljajev, ki so navedene v teh navodilih, so izmerjene v skladu s standardnim merilnim postopkom in se lahko uporabijo za medsebojno primerjavo električnih orodij. Primerne so tudi za predhodno oceno izpostavljenosti.

Navedeni podatki ponazarjajo dejansko uporabo električnega orodja. Če električno orodje uporabljate za druge namene, z neustreznimi nastavki ali ga ne vzdržujete pravilno, lahko vrednosti odstopajo. To lahko znatno poveča izpostavljenosti v celotnem delovnem časovnem obdobju.

Za točno oceno izpostavljenosti je treba upoštevati tudi čas, ko je orodje izključeno ali pa deluje, a ni dejansko v uporabi. To lahko znatno zmanjša izpostavljenosti v celotnem delovnem časovnem obdobju.

Upoštevajte dodatne varnostne ukrepe za zaščito uporabnika pred učinkom zvoka in/ali tresljaji, na primer: Vzdrževanje električnega orodja in nastavkov, zaščita rok pred mrazom in organizacija poteka dela.

Podatki o hrupu

	HDE 500-A22
Tipična A-vrednotena raven zvočne moči (L_{WA})	78 dB
Negotovost za izmerjeno raven zvočne moči (L_{pA})	3 dB
Tipična A-ovrednotena raven emisije zvočnega tlaka (K_{WA})	67 dB
Negotovost za raven zvočnega tlaka (K_{pA})	3 dB

Podatki o tresljajih

	HDE 500-A22
Skupna vrednost vibracij (a_h)	0,5 m/s ²
Negotovost (K_{ah})	1,5 m/s ²

5 Uporaba

5.1 Upoštevajte vsa varnostna navodila in navodila za uporabo.

OPOZORILO

Nevarnost zaradi kemikalij Zaradi nepravilne uporabe lahko pride do poškodb.

- Pred uporabo preberite varnostni list izdelka, navodila na embalaži in navodila za uporabo ovoja.

5.2 Vstavljanje akumulatorske baterije

- Akumulatorsko baterijo z zadnje strani potisnite v izdelek, da se slšno zaskoči pri prislonu.

5.3 Odstranjevanje akumulatorske baterije

- Odstranite akumulatorsko baterijo.

5.4 Vstavljanje kasete in ovoja

PREVIDNO

Nevarnost ukleščenja Zaradi neprevidnega vstavljanja kasete si lahko ukleščite roke.

- Pri vstavljanju kasete rok ne držite na območju ležišča kasete.

PREVIDNO

Nevarnost poškodb Nevarnost zaradi kemikalij.

- Preverite, da kasete ni poškodovana ali umazana. Oba bata v kaseti mora biti mogoče z lahkoto premikati povsem naprej in nazaj. **Zamenjajte poškodovane in/ali zelo umazane kasete.**

1. Pritisnite gumb za sprostitvev.
2. Potisne drogove povlecite nazaj do končnega prislona.
3. Montirajte kaseto in jo dvignite.
4. Statično mešalo privijte na ovoj.
5. Ovoj potisnite v kaseto.
6. Kaseto potisnite v izdelek.

5.5 Vstavljanje kartuše

1. Pritisnite gumb za sprostitvev.
2. Potisne drogove povlecite nazaj do končnega prislona.
3. Montirajte kartušo.
4. Statično mešalo privijte na kartušo.
5. Kartušo potisnite v izdelek.

5.6 Zavržite začetni brizg malte.



OPOZORILO

Nevarnost poškodb Nevarnost zaradi kemikalij.

- ▶ Iztisnega orodja ne usmerjajte proti sebi ali proti drugim ljudem. Zaradi nepravilne uporabe lahko pride do poškodb.



OPOZORILO



Nevarnost poškodb Nevarnost zaradi kemikalij.

- ▶ Z doziranjem začnite samo, če je statično mešalo privito. Zaradi nepravilne uporabe lahko pride do poškodb.



Začetni brizg je treba zavreči po vsaki menjavi statičnega mešala.

Malta, ki izteče na začetku, ni primerna za uporabo.

1. Dozirno izbirno stikalo nastavite na .
2. Držite pritnisno stikalo, dokler ni mešalo povsem napolnjeno.
3. Dozirno izbirno stikalo nastavite na ustrezno količino začetnega brizga malte 
◀ 1 = 1 hod (pribl. 5 ml)
◀ 15 = 1 hod (pribl. 75 ml)
4. Zavržite začetni brizg malte.

5.7 Vbrizgavanje malte



Pri vsaki uporabi uporabite novo statično mešalo. Če navodil ne boste upoštevali, bo izstopila premajhna količina malte.

1. Pritisnite pritnisno stikalo.
2. Vbrizgajte malto.

5.8 Odstranjevanje kasete in ovoja

1. Dozirno izbirno stikalo nastavite na .
2. Pritisnite gumb za sprostitvev.
3. Potisne drogove povlecite nazaj do končnega prislona.
4. Dvignite kaseto.
5. Odstranite ovoj.
6. Kaseto odstranite iz izdelka.

5.9 Odstranjevanje kartuše

1. Dozirno izbirno stikalo nastavite na .
2. Pritisnite gumb za sprostitvev.
3. Potisne drogove povlecite nazaj do končnega prislona.
4. Dvignite kartušo.
5. Kartušo odstranite iz izdelka.



6 Nega in vzdrževanje akumulatorskih orodij



OPOZORILO

Nevarnost poškodb, kadar je nameščena akumulatorska baterija !

- ▶ Pred servisnimi in vzdrževalnimi deli vedno odstranite akumulatorsko baterijo!

Nega orodja

- Sprijeto umazanijo previdno odstranite.
- Prezračevalne reže previdno očistite s suho krtačo.
- Za čiščenje ohišja uporabljajte samo rahlo navlaženo krpo. Za čiščenje ne uporabljajte čistil, ki vsebujejo silikon, ker lahko poškodujejo plastične dele.

Nega litij-ionskih akumulatorskih baterij

- Akumulatorska baterija mora biti vedno čista in nemastna.
- Za čiščenje ohišja uporabljajte samo rahlo navlaženo krpo. Za čiščenje ne uporabljajte čistil, ki vsebujejo silikon, ker lahko poškodujejo plastične dele.
- Preprečite vdor vlage.

Vzdrževanje

- Redno preverjajte, ali so vidni deli orodja nepoškodovani in ali elementi za upravljanje delujejo brezhibno.
- Akumulatorskega orodja ne uporabljajte, če je poškodovano in/ali ne deluje brezhibno. Izdelek naj takoj popravijo pri servisni službi **Hilti**.
- Po končani negi in vzdrževanju namestite vse zaščitne naprave in preverite, ali delujejo brezhibno.

7 Pomoč pri motnjah

V primeru motenj, ki niso navedene v tej preglednici oziroma jih sami ne znate odpraviti, se obrnite na naš servis **Hilti**.

7.1 Pomoč pri motnjah

V primeru motenj, ki niso navedene v tej preglednici oziroma jih sami ne znate odpraviti, se obrnite na naš servis **Hilti**.

Motnja	Možen vzrok	Rešitev
Orodje ne deluje.	Akumulatorska baterija ni povsem vstavljena.	▶ Akumulatorska baterija se mora zaskočiti z dvojnimi klikom.
	Akumulatorska baterija je izpraznjena.	▶ Zamenjajte akumulatorsko baterijo, izpraznjeno akumulatorsko baterijo pa napolnite.
	Dozirno izbirno stikalo je v položaju 0.	▶ Izberite zeleno doziranje.
Orodje ne deluje in vse štiri LED-diode utripajo.	Vklopi se zaščita pred preobremenitvijo. Masa malte v statičnem mešalu se je strdila.	▶ Zamenjajte statično mešalo.
	Vklopi se zaščita pred preobremenitvijo. Sila iztiskanja je prevelika za to orodje.	▶ Povečajte temperaturo ovoja. Izberite orodje v skladu z namenom uporabe.
	Ovoj je prazen.	▶ Zamenjajte prazen ovoj.
Orodje ne deluje in ena LED-dioda utripa.	Akumulatorska baterija je izpraznjena.	▶ Zamenjajte akumulatorsko baterijo, izpraznjeno akumulatorsko baterijo pa napolnite.
	Akumulatorska baterija je prevroča ali prehladna.	▶ Zamenjajte akumulatorsko baterijo.
Akumulatorska baterija se izprazni hitreje kot običajno.	Zelo nizka temperatura okolice.	▶ Pustite, da se akumulatorska baterija počasi segreje na sobno temperaturo.

Motnja	Možen vzrok	Rešitev
Akumulatorska baterija se pri namestitvi ne zaskoči s slišnim dvojnimi klikom.	Zaskočni mehanizem na akumulatorski bateriji je umazan.	▶ Očistite zaskočni mehanizem in vstavite akumulatorsko baterijo. Če težava ni odpravljena, poiščite servis Hilti .
Močno segrevanje orodja ali akumulatorske baterije.	Orodje je preobremenjeno (preko-račena meja območja uporabe).	▶ Pred izvajanjem kakršnih koli del preverite podatke o zmogljivosti svojega izdelka in jih upoštevajte. Glejte tehnične podatke.
	Električna napaka	▶ Če težave ne morete odpraviti, poiščite pomoč na servisu Hilti .
Kasete ni mogoče vstaviti v orodje.	Ovoj ni povsem vstavljen v kaseto.	▶ Ovoj potisnite v kaseto do prislona.
	Potisni drog ni povsem povlečen nazaj.	▶ Pritisnite gumb za sprostitev in potisni drog povlecite povsem nazaj.
Kaseta se ne zaskoči s slišnim klikom.	Zaskočni mehanizem je umazan.	▶ Očistite zaskočni mehanizem.
	Zaskočni mehanizem je v okvari.	▶ Vstavite novo kaseto in kontaktirajte servis Hilti .
Iz mešala ne izteka nič.	Masa malte v statičnem mešalu se je strdila.	▶ Odvijte in odstranite mešalo s strjeno maso in privijte novo mešalo.

8 Transport in skladiščenje akumulatorskih orodij

Transport

PREVIDNO

Nenameren vklop med transportom !

- ▶ Izdelke vedno transportirajte brez nameščene akumulatorske baterije!
- ▶ Odstranite akumulatorski bateriji.
- ▶ Orodje in akumulatorske baterije zapakirajte ločeno za prevoz.
- ▶ Akumulatorske baterije nikoli ne prevažajte nezaščitene med drugimi predmeti.
- ▶ Pred uporabo orodja in akumulatorskih baterij po daljšem prevozu najprej preverite, ali je morda prišlo do kakšnih poškodb.

Skladiščenje

PREVIDNO

Nenamerna poškodba zaradi poškodovanih akumulatorskih baterij oz. akumulatorskih baterij, iz katerih se izteka tekočina. !

- ▶ Izdelke vedno shranjujte brez nameščene akumulatorske baterije!
- ▶ Orodje in akumulatorske baterije hranite na hladnem in suhem mestu.
- ▶ Akumulatorskih baterij ne puščajte na soncu, na ogrevalnih telesih ali za steklenimi površinami.
- ▶ Orodje in akumulatorske baterije skladiščite izven dosega otrok ter nepooblaščenih oseb.
- ▶ Pred uporabo orodja in akumulatorskih baterij po daljšem skladiščenju najprej preverite, ali je morda prišlo do kakšnih poškodb.

8.1 Transport in skladiščenje akumulatorskih orodij

- ▶ Za transport in skladiščenje nastavite dozirno izbirno stikalo na **0**.

9 Odstranjevanje

Orodja **Hilti** so pretežno izdelana iz materialov, ki jih je mogoče znova uporabiti. Pogoj za ponovno uporabo materialov je ustrezno razvrščanje materiala. V mnogih državah servisi **Hilti** prevzamejo vašo odsluženo orodje. O tem se pozanimajte pri servisni službi **Hilti** ali svojem prodajnem svetovalcu.



Odstranjevanje akumulatorskih baterij

Zaradi nepravilnega odstranjevanja akumulatorskih baterij lahko pride do ogrožanja zdravja zaradi plinov ali iztekajoče tekočine.

- ▶ Poškodovanih akumulatorskih baterij ne pošiljajte!
- ▶ Priključke pokrijte z neprevodnim materialom, tako da preprečite morebiten kratki stik.
- ▶ Akumulatorske baterije shranjujte zunaj dosega otrok.
- ▶ Akumulatorsko baterijo oddajte v trgovini **Hilti Store** ali pa se obrnite na pristojno podjetje za odstranjevanje odpadkov.



-
- ▶ Električnih orodij, naprav in akumulatorskih baterij ne zavržite skupaj z gospodinjskimi odpadki!
-

10 China RoHS (direktiva o omejevanju uporabe določenih nevarnih snovi)

Na spodnji povezavi najdete preglednico z nevarnimi snovmi: qr.hilti.com/r5250.

Povezavo do preglednice RoHS najdete na koncu tega dokumenta v obliki kode QR.

11 Garancija proizvajalca naprave

- ▶ Prosimo, da se v primeru vprašanj obrnete na svojega lokalnega partnerja **Hilti**.

1 Podaci o dokumentaciji

1.1 Uz ovu dokumentaciju

- Prije početka rada pročitajte ovu dokumentaciju. To je preduvjet za siguran rad i neometano rukovanje.
- Pridržavajte se sigurnosnih napomena i upozoravajućih naputaka u ovoj dokumentaciji i na proizvodu.
- Ove upute za uporabu uvijek čuvajte u blizini proizvoda i prosljedite ga drugim osobama samo zajedno s uputama za uporabu.

1.2 Objašnjenje znakova

1.2.1 Upozoravajući naputci

Upozoravajući naputci upozoravaju na opasnost prilikom rukovanja proizvodom. Koriste se sljedeće signalne riječi:

OPASNOST

OPASNOST !

- ▶ Znači moguću neposrednu opasnu situaciju, koja može prouzročiti tjelesne ozljede ili smrt.

UPOZORENJE

UPOZORENJE !

- ▶ Ova riječ skreće pozornost na moguću opasnu situaciju koja može uzrokovati teške tjelesne ozljede ili smrt.





OPREZ

OPREZ !

- ▶ Ova riječ skreće pozornost na moguću opasnu situaciju koja može uzrokovati lakše tjelesne ozljede ili materijalnu štetu.





1.2.2 Simboli u dokumentaciji

U ovoj dokumentaciji koriste se sljedeći simboli:

	Prije uporabe pročitajte uputu za uporabu
	Napomene o primjeni i druge korisne informacije
	Rukovanje materijalima koji se mogu ponovno preraditi
	Električne uređaje i akumulatorske baterije ne bacajte u kućni otpad

1.2.3 Simboli na slikama

Koriste se sljedeći simboli na slikama:

	Ovi brojevi odnose se na određene slike na početku ove upute
	Numeriranjem na slikama se navodi redosljed radnih koraka i može odstupati od radnih koraka u tekstu
	Brojevi položaja koriste se na slici Pregled i odnose se na brojeve legende u odlomku Pregled proizvoda
	Ovaj znak upućuje da trebate biti posebno pažljivi prilikom rukovanja proizvodom.
	Bežični prijenos podataka



1.3 Objašnjenje znakova

1.3.1 Simboli

Koriste se sljedeći simboli na proizvodu:

	Nacionalni sustav za preradu otpada
	Položaj isklj
	Trajno doziranje
	Doziranje volumena

2 Sigurnost

2.1 Informacije o proizvodu

HILTI proizvodi su namijenjeni profesionalnom korisniku i smije ih posluživati, održavati i servisirati samo ovlašteno kvalificirano osoblje. To osoblje mora biti posebno podučeno o mogućim opasnostima. Proizvod i njemu pripadajuća pomoćna sredstva mogu biti opasna ako ih nepropisno i neispravno upotrebljava neosposobljeno osoblje.

Oznaka tipa i serijski broj navedeni su na označnoj pločici.

- ▶ Prepišite serijski broj u sljedeću tablicu. Podaci o proizvodu potrebni su vam prilikom kontaktiranja našeg zastupništva ili servisa.

Podaci o proizvodu

Tip:	HDE 500-A22
Generacija:	01
Serijski broj:	

2.2 Izjava o sukladnosti

Pod vlastitom odgovornošću izjavljujemo da je ovdje opisani proizvod sukladan s važećim smjernicama i normama. Sliku izjave o sukladnosti naći ćete na kraju ove dokumentacije.

Tehnička dokumentacija kod:

Hilti Entwicklungsgesellschaft mbH | Zulassung Geräte | Hiltistraße 6 | 86916 Kaufering, DE

2.3 Opće sigurnosne napomene za električne alate

⚠ UPOZORENJE! Pročitajte sigurnosne napomene i naputke. Propusti u pridržavanju napomena i naputaka mogu dovesti do električnog udara, požara i/ili teških ozljeda.

Molimo sačuvajte sve sigurnosne napomene i upute za ubuduće.

Sigurnost na radnom mjestu

- ▶ **Područje rada održavajte čistim i osvijetljenim.** Nered i neosvijetljeno područje rada mogu dovesti do nezgoda.
- ▶ **S električnim alatom ne radite u okolini ugroženoj eksplozijom u kojoj se nalaze zapaljive tekućine, plinovi ili prašine.** Električni alati proizvode iskre koje mogu zapaliti prašinu ili pare.
- ▶ **Djecu i ostale osobe tijekom korištenja električnog alata udaljite iz područja rada.** Ako niste usredotočeni na rad, mogli biste izgubiti kontrolu nad uređajem.

Električna sigurnost

- ▶ **Izbjegavajte dodir tijela s uzemljenim površinama kao što su cijevi, radijatori, štednjaci i hladnjaci.** Postoji povećana opasnost od električnog udara ako je vaše tijelo uzemljeno.
- ▶ **Električni alat držite dalje od kiše ili vlage.** Prodiranje vode u električni alat povećava opasnost od električnog udara.

Sigurnost ljudi

- ▶ **Budite pažljivi, pazite što činite i kod rada s električnim alatom postupajte razumno.** Električni alat ne koristite ako ste umorni ili pod utjecajem opojnih sredstava, alkohola ili lijekova. Trenutak nepažnje prilikom uporabe električnog alata može dovesti do ozbiljnih tjelesnih ozljeda.

- ▶ **Nosite zaštitnu opremu i uvijek nosite zaštitne naočale.** Nošenje zaštitne opreme, kao što su zaštitna maska, protuklizne zaštitne cipele, zaštitna kaciga ili zaštitne slušalice, ovisno o vrsti i primjeni električnog alata, smanjuje opasnost od ozljeda.
- ▶ **Izbjegavajte nehotično stavljanje u pogon. Uvjerite se da je električni alat isključen prije nego što priključite akumulatorsku bateriju, ili ga primite ili nosite.** Ako kod nošenja električnog alata prst držite na prekidaču ili ako je uređaj uključen i priključen na električnu mrežu, to može dovesti do nezgoda.
- ▶ **Prije nego što uključite električni alat, uklonite alate za podešavanje ili vijčane ključeve.** Alat ili ključ, koji se nalazi u rotirajućem dijelu uređaja, može uzrokovati nezgode.
- ▶ **Izbjegavajte nenormalan položaj tijela. Zauzmite siguran i stabilan položaj tijela i u svakom trenutku održavajte ravnotežu.** Na taj način možete električni alat bolje kontrolirati u neočekivanim situacijama.
- ▶ **Nosite prikladnu odjeću. Ne nosite široku odjeću ili nakit. Neka vaša kosa, odjeća i rukavice budu što dalje od pomičnih dijelova.** Široku odjeću, nakit ili dugu kosu mogu zahvatiti pomični dijelovi.
- ▶ **Ako se mogu montirati uređaji za usisavanje i skupljanje prašine, provjerite jesu li isti priključeni i rabe li se pravilno.** Uporaba usisavača može smanjiti opasnost.

Uporaba i rukovanje električnim alatom

- ▶ **Ne preopterećujte uređaj. Za vaše radove koristite za to predviđen električni alat.** S odgovarajućim električnim alatom radit ćete bolje i sigurnije u navedenom području snage.
- ▶ **Ne upotrebljavajte električni alat s neispravnim prekidačem.** Električni alat, koji se više ne može uključiti ili isključiti, opasan je i treba se popraviti.
- ▶ **Izvadite akumulatorsku bateriju prije namještanja uređaja, zamjene dijelova pribora ili odlaganja uređaja.** Ovim mjerama opreza spriječit će se nehotično pokretanje električnog alata.
- ▶ **Električne alate, koji se ne koriste, spremite izvan dosega djece. Nemojte dopustiti da uređaj koriste osobe koje s njim nisu upoznate ili koje nisu pročitale upute za uporabu.** Električni alati su opasni ako ih koriste neiskusne osobe.
- ▶ **Električne alate održavajte pažljivo. Kontrolirajte rade li pokretljivi dijelovi alata besprijekorno i nisu li zaglavljani, te jesu li dijelovi polomljeni ili tako oštećeni da negativno djeluju na funkciju električnog alata. Oštećene dijelove popravite prije uporabe uređaja.** Mnoge nezgode uzrokovane su lošim održavanjem električnih alata.
- ▶ **Rezne alate održavajte oštrim i čistim.** Brižljivo održavani rezni alati s oštrim reznim rubovima neće se zaglaviti i lakši su za vođenje.
- ▶ **Koristite električni alat, pribor, nastavke itd. sukladno ovim uputama. Pritom uzmite u obzir radne uvjete i izvođene radove.** Uporaba električnih alata za neke druge primjene različite od predviđenih može dovesti do opasnih situacija.

Uporaba i rukovanje akumulatorskim alatom

- ▶ **Akumulatorske baterije puniti samo u punjačima koje preporučuje proizvođač.** Kod punjača, koji je prikladan za određenu vrstu akumulatorskih baterija, postoji opasnost od požara ako se upotrebljava s drugim akumulatorskim baterijama.
- ▶ **U električnim alatima upotrebljavajte samo za to predviđene akumulatorske baterije.** Uporaba neke druge akumulatorske baterije može dovesti do ozljeda i opasnosti od požara.
- ▶ **Nekorištenu akumulatorsku bateriju držite dalje od uredskih spajalica, kovanica, ključeva, čavala, vijaka ili drugih sitnih metalnih predmeta koji bi mogli uzrokovati premošćenje kontakata.** Kratki spoj između akumulatorskih kontakata može dovesti do opekliina ili do požara.
- ▶ **Kod pogrešne uporabe može iz akumulatorske baterije iscuriti tekućina. Izbjegavajte doticaj s ovom tekućinom.** Tekućina, koja curi iz akumulatorske baterije, može dovesti do nadražaja kože ili opekliina. Kod slučajnog doticaja odmah isperite vodom. Ako tekućina dođe u dodir s očima, odmah zatražite liječničku pomoć.

Servisiranje

- ▶ **Popravak električnih alata prepustite samo kvalificiranom stručnom osoblju i samo s originalnim rezervnim dijelovima.** Na taj način će se postići održavanje sigurnosti električnog alata.

2.4 Pažljivo rukovanje i uporaba akumulatorskih baterija

- ▶ Poštujte posebne smjernice za transport, skladištenje i rad litij-ionskih akumulatorskih baterija.
- ▶ Akumulatorske baterije držite dalje od visokih temperatura, izravne sunčeve svjetlosti i vatre.
- ▶ Akumulatorske baterije se ne smiju rastavljati, gnječiti, zagrijavati iznad 80°C ili spaljivati.
- ▶ Ne upotrebljavajte i ne puniti akumulatorske baterije koje su dobile udarac, pale s visine preko jednog metra ili su na neki drugi način oštećene. U tom slučaju uvijek kontaktirajte **Hilti servis**.



- ▶ Ako je akumulatorska baterija toliko vruća da je ne možete primiti rukom, onda je moguće da je u kvaru. Postavite proizvod na nezapaljivo mjesto s dovoljnim razmakom od zapaljivih materijala na kojem ga možete promatrati i ostaviti ga da se ohladi. U tom slučaju uvijek kontaktirajte **Hilti servis**.

3 Opis

3.1 Pregled

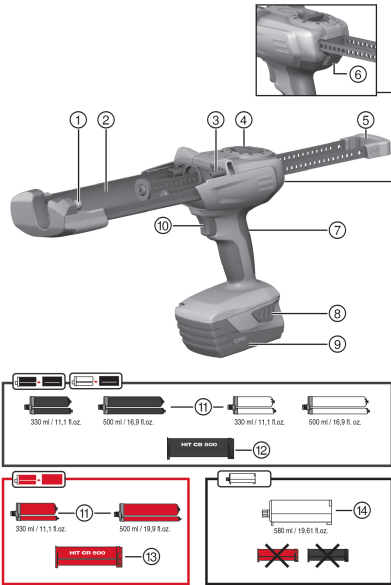

- 1 Prednji rukavac ležaja za ugradnju kasete/kartuše
- 2 Držač za prihvat kasete/kartuše
- 3 Stražnji rukavac ležaja za ugradnju kasete/kartuše
- 4 Sklopka za izbor doziranja
- 5 Paralelne pomične motke s ručicom
- 6 Tipka za deblokadu
- 7 Rukohvat
- 8 Tipke za deblokadu za akumulatorsku bateriju s dodatnom funkcijom aktiviranja prikaza stanja napunjenosti
- 9 Akumulatorska baterija
- 10 Tlačna sklopka

Pribor

- 11 Folijski omot
- 12 Kasetna crna
- 13 Kasetna crvena
- 14 Kartuš

3.2 Namjenska uporaba

Proizvod je namijenjen za pražnjenje **Hilti** folijskog omota i kartuša i za doziranje njihovog sadržaja. Akumulatorski alat za istiskivanje HDE 500-A22 namijenjen je isključivo za obradu **Hilti** folijskog omota sa sadržajem od 330 ml ili 500 ml kao i kartuša sa sadržajem od 580 ml.

Proizvod se može koristiti s kasetom ili kartušom:

- ▶ Crna kasetna: Za izradu **Hilti** sustava morta s crnim ili bijelim folijskim omotima.
- ▶ Crvena kasetna: Za izradu **Hilti** sustava morta s crvenim folijskim omotima.
- ▶ Kartuš: Za uporabu **Hilti** sustava morta bez kasete.
- ▶ Za ovaj proizvod koristite samo **Hilti** litij-ionske akumulatorske baterije tipa B22.
- ▶ Za ove akumulatorske baterije upotrebljavajte samo **Hilti** punjače tipa C4/36.

3.3 Sadržaj isporuke

Alat za istiskivanje i upute za uporabu

Ostale proizvode sustava dopuštene za Vaš proizvod naći ćete u Vašoj **Hilti Store** ili na: www.hilti.group | SAD: www.hilti.com

4 Tehnički podaci

	HDE 500-A22
Težina	2,68 kg
Dimenzionirani napon	21,6 V

4.1 Informacije o buci i vrijednosti vibracije sukladno EN 62841

Razina zvučnog tlaka i razina titranja koje su navedene u ovim uputama, izmjerene su skladno normiranom postupku mjerenja te se mogu koristiti za međusobnu usporedbu električnih alata. Primjerene su i za privremenu procjenu ekspozicija.

Navedeni podaci predstavljaju glavne primjene električnog alata. Ako se električni alat inače koristi za druge primjene s nastavcima, koji se razlikuju ili nisu dovoljno dobro održavani, podaci se mogu razlikovati. To može znatno povećati ekspozicije tijekom cjelokupnog radnog vijeka.

Za točnu procjenu ekspozicija trebaju se uzeti u obzir i vremena, tijekom kojih je uređaj bio isključen ili je radio, ali se zapravo nije koristio. To može znatno smanjiti ekspozicije tijekom cjelokupnog radnog vijeka.

Odredite dodatne sigurnosne mjere za zaštitu korisnika prije djelovanja zvuka i/ili titranja kao npr: Održavanje električnog alata i nastavaka, održavanje toplih ruku, organizacija tokova rada.

Informacije o buci

	HDE 500-A22
Tipična razina snage zvuka prema ocjeni A (L_{WA})	78 dB
Nesigurnost za izmjerenu razinu zvučne snage (L_{pA})	3 dB
Tipična razina emisije zvučnog tlaka prema ocjeni A (K_{WA})	67 dB
Nesigurnost za razinu zvučnog tlaka (K_{pA})	3 dB

Informacije o vibracijama

	HDE 500-A22
Ukupna vrijednost titranja (a_h)	0,5 m/s ²
Nesigurnost (K_{ah})	1,5 m/s ²

5 Rukovanje

5.1 Pridrđavajte se svih sigurnosnih napomena i uputa za uporabu.

UPOZORENJE

Opasnost od kemikalija Nestručna uporaba može dovesti do ozljeda.

- ▶ Prije uporabe pridrđavajte se sigurnosno-tehničkog lista proizvoda, napomena na pakiranju i uputa za uporabu folijskog omota.

5.2 Umetanje akumulatorske baterije

- ▶ Akumulatorsku bateriju umetnite sa stražnje strane u proizvod sve dok čujno ne uskoči uz graničnik.

5.3 Vađenje akumulatorske baterije

- ▶ Izvadite akumulatorsku bateriju.

5.4 Umetanje kasete i folijskog omota

OPREZ

Opasnost od zaglavlivanja U slučaju nepažljivog zakretanja kasete moguće je zaglavlivanje ruku.

- ▶ Kod zakretanja kasete ruke ne držite u području prihvata kasete.

OPREZ

Opasnost od ozljede Opasnost od kemikalija.

- ▶ Provjerite jesu li kasete oštećene ili zaprljane. Oba klipa moraju u kaseti biti lako pomična te se u cijelosti moraju moći pomaknuti naprijed i natrag. **Zamijenite oštećene i/ili jako zaprljane kasete.**

1. Pritisnite tipku za deblokadu.
2. Povucite pomične motke s ručicom do graničnika.
3. Montirajte kasetu i zakrenite je prema gore.
4. Statičku miješalicu okrenite na folijski omot.
5. Pogurnite folijski omot u kasetu.



6. Zakrenite kasetu u proizvod.

5.5 Umetanje kartuše

1. Pritisnite tipku za deblokadu.
2. Povucite pomične motke s ručicom do graničnika.
3. Montirajte kartušu.
4. Statičku miješalicu okrenite na kartušu.
5. Zakrenite kartušu u proizvod.

5.6 Izbacivanje početne količine morta

UPOZORENJE

Opasnost od ozljede Opasnost od kemikalija.

- ▶ Alat za istiskivanje ne usmjeravajte prema sebi ili drugim osobama. Nestručna uporaba može dovesti do ozljeda.

UPOZORENJE

Opasnost od ozljede Opasnost od kemikalija.

- ▶ S doziranjem započnite tek kad je privijena statička miješalica. Nestručna uporaba može dovesti do ozljeda.



Početnu količinu trebate izbaciti nakon svake zamjene statičke miješalice. Mort, koji izlazi na početku, nije prikladan za primjenu.

1. Sklopku za izbor doziranja stavite na .
2. Pritisnite tlačnu sklopku i držite je pritisnuta dok miješalica u potpunosti ne bude napunjena.
3. Sklopku za izbor doziranja podesite na odgovarajuću početnu količinu morta .
 - ◀ 1 = 1 hod (cca. 5 ml)
 - ◀ 15 = 1 hod (cca. 75 ml)
4. Izbacite početnu količinu morta.

5.7 Ubrizgavanje morta



Kod svake primjene koristite novu statičku miješalicu. U slučaju nepridržavanja izlazi premalo morta.

1. Pritisnite tlačnu sklopku.
2. Ubrizgajte mort.

5.8 Vađenje kasete i folijskog omota

1. Sklopku za izbor doziranja stavite u položaj .
2. Pritisnite tipku za deblokadu.
3. Povucite pomične motke s ručicom do graničnika.
4. Zakrenite kasetu prema gore.
5. Izvadite folijski omot.
6. Izvadite kasetu iz proizvoda.

5.9 Vađenje kartuše

1. Sklopku za izbor doziranja stavite u položaj .
2. Pritisnite tipku za deblokadu.
3. Povucite pomične motke s ručicom do graničnika.
4. Zakrenite kartušu prema gore.
5. Izvadite kartušu iz proizvoda.



UPOZORENJE

Opasnost od ozljede kod umetnute akumulatorske baterije !

► Prije svih radova čišćenja i održavanja uvijek izvadite akumulatorsku bateriju!

Čišćenje uređaja

- Oprezno uklonite čvrsto prianjajuću prljavštinu.
- Proreze za prozračivanje pažljivo očistite suhom četkom.
- Kućište čistite samo lagano navlaženom krpom. Ne upotrebljavajte silikonska sredstva za čišćenje jer mogu nagristi plastične dijelove.

Održavanje litij-ionske akumulatorske baterije

- Akumulatorsku bateriju držite čistom i bez ostataka ulja i masti.
- Kućište čistite samo lagano navlaženom krpom. Ne upotrebljavajte silikonska sredstva za čišćenje jer mogu nagristi plastične dijelove.
- Izbjegavajte prodiranje vlage.

Održavanje

- Redovito provjeravajte je li na svim vidljivim dijelovima došlo do oštećenja i funkcioniraju li besprijekorno svi upravljački elementi.
- U slučaju oštećenja i/ili smetnji u radu ne radite s akumulatorskim uređajem. Odmah ga odnesite na popravak u **Hilti** servis.
- Nakon čišćenja i održavanja postavite sve zaštitne uređaje i provjerite funkcioniraju li.

7 Pomoć u slučaju smetnji

U slučaju smetnji, koje nisu navedene u ovoj tablici ili koje ne možete sami ukloniti, obratite se našem **Hilti** servisu.

7.1 Pomoć u slučaju smetnji

U slučaju smetnji, koje nisu navedene u ovoj tablici ili koje ne možete sami ukloniti, obratite se našem **Hilti** servisu.

Smetnja	Mogući uzrok	Rješenje
Alat ne radi.	Akumulatorska baterija nije do kraja utaknuta.	► Uglavite akumulatorsku bateriju uz čujni dvostruki klik.
	Akumulatorska baterija je ispražnjena.	► Zamijenite akumulatorsku bateriju i napunite praznu akumulatorsku bateriju.
	Sklopka za izbor doziranja na 0	► Odaberite željeno doziranje.
Alat ne radi i sve četiri LED diode trepere.	Zaštita od preopterećenja se javlja. Masa morta u statičkoj miješalici se stvrdnula	► Zamijenite statičku miješalicu.
	Zaštita od preopterećenja se javlja. Potisak je prevelik za alat	► Povećajte se temperaturu folijskog omota. Odaberite alat sukladno primjeni.
	Folijski omot prazan	► Zamijenite prazan folijski omot.
Alat ne radi i jedna LED dioda treperi.	Akumulatorska baterija je ispražnjena.	► Zamijenite akumulatorsku bateriju i napunite praznu akumulatorsku bateriju.
	Akumulatorska baterija prevruća ili prehladna.	► Zamijenite akumulatorsku bateriju.
Akumulatorska baterija se prazni brže nego što je uobičajeno.	Vrlo niska okolna temperatura.	► Polako zagrijavajte akumulatorsku bateriju na sobnu temperaturu.



Smetnja	Mogući uzrok	Rješenje
Akumulatorska baterija neće uskočiti u ležište s dvostrukim klikom.	Uskočni izdanci na akumulatorskoj bateriji su zaprljani.	► Očistite uskočne izdanke i uglavite akumulatorsku bateriju. Ako i dalje postoji problem, obratite se Hilti servisu.
Snažan razvoj topline u alatu ili akumulatorskoj bateriji.	Alat je preopterećen (granica primjene prekoračena).	► Prije svih radova uzmite u obzir podatke o snazi vašeg proizvoda. Vidi poglavlje Tehnički podaci.
	Električni kvar	► Obratite se Hilti servisu ako i dalje postoji problem.
Kaseta se ne može zakrenuti u alat.	Folijski omot nije u cijelosti gurnut u kasetu.	► Folijski omot gurnite do kraja u kasetu.
	Pomična motka nije u potpunosti povučena unatrag	► Pritisnite tipku za deblokadu i pomičnu motku u potpunosti povucite prema natrag.
Kaseta neće uskočiti u ležište s čujnim „klikom“	Uskočni izdanci zaprljani	► Očistite uskočne izdanke.
	Uskočni izdanci neispravni	► Umetnite drugu kasetu i obratite se Hilti servisu.
Proizvod ne izlazi iz miješalice	Masa morta u statičkoj miješalici se stvrdnula	► Odmrinite stvrdnutu miješalicu i pričvrstite novu miješalicu.

8 Transport i skladištenje akumulatorskih uređaja

Transport



OPREZ

Nehotično pokretanje prilikom transporta !

- Svoje proizvode uvijek transportirajte bez umetnutih akumulatorskih baterija!
- Izvadite akumulatorske baterije.
- Uređaj i akumulatorske baterije transportirajte pojedinačno zapakirane.
- Akumulatorske baterije nikada ne transportirajte u rasutom stanju.
- Nakon dužeg transporta prije uporabe provjerite je li uređaj oštećen odnosno jesu li akumulatorske baterije oštećene.

Skladištenje



OPREZ

Nehotično oštećenje zbog neispravnih akumulatorskih baterija ili onih koje cure. !

- Svoje proizvode uvijek skladištite bez umetnutih akumulatorskih baterija!
- Uređaj i akumulatorske baterije po mogućnosti skladištite na hladnom i suhom mjestu.
- Akumulatorske baterije ne čuvajte na suncu, na radiatorima ili iza staklenih površina.
- Uređaj i akumulatorske baterije čuvajte na mjestu koje je nedostupno djeci i neovlaštenim osobama.
- Nakon dužeg skladištenja prije uporabe provjerite je li uređaj oštećen odnosno jesu li akumulatorske baterije oštećene.

8.1 Transport i skladištenje akumulatorskih alata za istiskivanje

- Sklopku za izbor doziranja stavite u položaj **0** tijekom transporta i skladištenja alata.

9 Zbrinjavanje otpada

Hilti uređaji su većim dijelom izrađeni od materijala koji se mogu ponovno preraditi. Pretpostavka za to je njihovo stručno razvrstavanje. U mnogim zemljama **Hilti** preuzima vaš stari uređaj na recikliranje. Raspitajte se u **Hilti** servisnoj službi ili kod vašeg prodajnog savjetnika.

Zbrinjavanje akumulatorskih baterija

Nestručnim zbrinjavanjem akumulatorskih baterija može doći do opasnosti po zdravlje uslijed istjecanja plinova ili tekućina.

- ▶ Nemojte slati oštećene akumulatorske baterije!
- ▶ Nemojte prekriti priključke nevodljivim materijalom kako biste izbjegli kratki spoj.
- ▶ Akumulatorske baterije zbrinite na način da ne mogu dospjeti djeci u ruke.
- ▶ Zbrinite akumulatorsku bateriju u vašoj **Hilti Store** ili se obratite nadležnoj tvrtki za zbrinjavanje otpada.



- ▶ Električne alate, elektroničke uređaje i akumulatorske baterije ne bacajte u kućni otpad!

10 China RoHS (Direktiva za ograničenje uporabe opasnih tvari)

Pod sljedećim linkom naći ćete tablicu opasnih tvari: qr.hilti.com/r5250.

Link RoHS tablicu naći ćete na kraju ove dokumentacije u obliku QR koda.

11 Jamstvo proizvođača

- ▶ Ukoliko imate pitanja glede jamstvenih uvjeta, obratite se Vašem lokalnom **Hilti** partneru.



1 Указания к документации

1.1 Об этом документе

- Ознакомьтесь с этим документом перед началом работы. Это является залогом безопасной работы и бесперебойной эксплуатации.
- Соблюдайте указания по технике безопасности и предупреждающие указания, приводимые в данном документе и на изделии.
- Храните руководство по эксплуатации всегда рядом с электроинструментом и передавайте электроинструмент будущим владельцам только вместе с этим руководством.



Импортер и уполномоченная изготовителем организация

- (RU) Российская Федерация
АО "Хилти Дистрибьюшн ЛТД", 141402, Московская область, г. Химки, ул. Ленинградская, стр. 25
- (BY) Республика Беларусь
222750, Минская область, Дзержинский район, Р-1, 18-й км, 2 (около д. Слободка), помещение 1-34
- (KZ) Республика Казахстан
Республика Казахстан, индекс 050011, г. Алматы, ул. Пугачева 4
- (KG) Киргизская Республика
ОсОО "Т AND Т", 720021, Кыргызстан, Бишкек, ул. Ибраимова 29 А
- (AM) Республика Армения
ООО Эйч-Кон, Республика Армения, г. Ереван, ул. Бабаяна 10/1

Страна производства: см. маркировочную табличку на оборудовании.

Дата производства: см. маркировочную табличку на оборудовании.

Соответствующий сертификат можно найти по адресу: www.hilti.ru

Специальных требований к условиям хранения, транспортировки и использования, кроме указанных в руководстве по эксплуатации, нет.

1.2 Пояснение к знакам (условным обозначениям)

1.2.1 Предупреждающие указания

Предупреждающие указания служат для предупреждения об опасностях при обращении с машиной. Используются следующие сигнальные слова:



ОПАСНО !

- ▶ Общее обозначение непосредственной опасной ситуации, которая влечет за собой тяжелые травмы или смертельный исход.



ПРЕДУПРЕЖДЕНИЕ !

- ▶ Общее обозначение потенциально опасной ситуации, которая может повлечь за собой тяжелые травмы или смертельный исход.



ОСТОРОЖНО !

- ▶ Общее обозначение потенциально опасной ситуации, которая может повлечь за собой легкие травмы или повреждение оборудования.

1.2.2 Символы, используемые в руководстве

В этом руководстве используются следующие символы:

	Перед использованием прочтите руководство по эксплуатации.
	Указания по эксплуатации и другая полезная информация



2030483

Русский

73

	Обращение с материалами, пригодными для вторичной переработки
	Не выбрасывайте электроустройства и аккумуляторы вместе с обычным мусором!

1.2.3 Символы на изображениях

На изображениях используются следующие символы:

	Эти цифры указывают на соответствующее изображение в начале данного руководства.
	Нумерация на изображениях отображает порядок выполнения рабочих операций и может отличаться от нумерации, используемой в тексте.
	Номера позиций используются в обзорном изображении. В обзоре изделия они указывают на номера в экспликации.
	Этот знак должен привлечь особое внимание пользователя при обращении с изделием.
	Беспроводная передача данных

1.3 Пояснение к знакам

1.3.1 Символы

На изделии используются следующие символы:

	Национальная система утилизации и переработки отходов
	Положение «Выкл.»
	Режим «Непрерывное дозирование»
	Режим «Объемное дозирование»

2 Безопасность

2.1 Информация об изделии

Изделия **HILTI** предназначены для профессионального использования, поэтому они должны обслуживаться и ремонтироваться только уполномоченным и обученным персоналом. Этот персонал должен пройти специальный инструктаж по технике безопасности. Использование изделия и его оснастки не по назначению или его эксплуатация необученным персоналом могут представлять опасность.

Типовое обозначение и серийный номер указаны на заводской табличке.

- Перепишите серийный номер в нижеприведенную табличную форму. Данные изделия необходимы при обращении в наше представительство или сервисный центр.

Указания к изделию

Тип:	HDE 500-A22
Поколение:	01
Серийный номер:	

2.2 Декларация соответствия нормам

Настоящим мы с полной ответственностью заявляем, что данное изделие соответствует действующим директивам и нормам. Копию декларации соответствия нормам см. в конце этого документа.

Техническая документация (оригиналы) хранится здесь:

Hilti Entwicklungsgesellschaft mbH | Zulassung Geräte | Hiltistraße 6 | 86916 Kaufering, Германия

2.3 Общие указания по технике безопасности для электроинструментов

⚠ ПРЕДУПРЕЖДЕНИЕ! Прочтите все указания по технике безопасности и инструкции. Невыполнение приведенных ниже указаний может привести к поражению электрическим током, пожару и/или вызвать тяжелые травмы.

Сохраните все указания по технике безопасности и инструкции для следующего пользователя.

Безопасность рабочего места

- ▶ Следите за чистотой и хорошей освещенностью на рабочем месте. Беспорядок на рабочем месте или плохое освещение могут привести к несчастным случаям.
- ▶ Не используйте электроинструмент во взрывоопасной зоне, где имеются горючие жидкости, газы или пыль. При работе электроинструмент искрит, и искры могут воспламенить пыль или пары/газы.
- ▶ Не разрешайте детям и посторонним приближаться к работающему электроинструменту. Отвлекаясь от работы, можно потерять контроль над электроинструментом.

Электрическая безопасность

- ▶ Избегайте касания частями тела заземленных поверхностей труб, батарей центрального отопления, газовых/электрических плит и холодильников. При контакте с заземленными предметами возникает повышенный риск поражения электрическим током.
- ▶ Предохраняйте электроинструменты от дождя или воздействия влаги. В результате попадания воды в электроинструмент возрастает риск поражения электрическим током.

Безопасность персонала

- ▶ Будьте внимательны, следите за своими действиями и серьезно относитесь к работе с электроинструментом. Не пользуйтесь электроинструментом, если вы устали или находитесь под действием наркотиков, алкоголя или медикаментов. Незначительная ошибка при невнимательной работе с электроинструментом может стать причиной серьезного травмирования.
- ▶ Используйте средства индивидуальной защиты и всегда надевайте защитные очки. Использование средств индивидуальной защиты, например, респиратора, защитной обуви на нескользящей подошве, защитной каски или защитных наушников, в зависимости от вида и условий эксплуатации электроинструмента, снижает риск травмирования.
- ▶ Избегайте непреднамеренного включения электроинструмента. Убедитесь в том, что электроинструмент выключен, прежде чем вставить аккумулятор, поднимать или переносить электроинструмент. Ситуации, когда при переноске электроинструмента пальцы находятся на выключателе или когда электроинструмент запитывается во включенном положении, могут привести к несчастным случаям.
- ▶ Перед включением электроинструмента удалите регулировочные приспособления или гаечные ключи. Рабочий инструмент или гаечный ключ, находящийся во вращающейся части электроинструмента, может стать причиной получения травм.
- ▶ Старайтесь избегать неестественных поз при работе. Постоянно сохраняйте устойчивое положение и равновесие. Это позволит лучше контролировать электроинструмент в непредвиденных ситуациях.
- ▶ Носите спецодежду. Не надевайте очень свободную одежду или украшения. Оберегайте волосы, одежду и защитные перчатки от вращающихся узлов электроинструмента. Свободная одежда, украшения и длинные волосы могут быть захвачены ими.
- ▶ Если предусмотрено подсоединение устройств для удаления и сбора пыли, убедитесь в том, что они подсоединены и используются по назначению. Использование пылеудаляющего аппарата снижает вредное воздействие пыли.

Использование и обслуживание электроинструмента

- ▶ Не допускайте перегрузки электроинструмента. Используйте электроинструмент, предназначенный именно для данной работы. Соблюдение этого правила обеспечит более высокое качество и безопасность работы в указанном диапазоне мощности.
- ▶ Не используйте электроинструмент с неисправным выключателем. Электроинструмент, включение или выключение которого затруднено, представляет опасность и должен быть отремонтирован.
- ▶ Прежде чем приступить к регулировке устройства, замене принадлежностей или прежде чем убрать устройство на хранение извлекайте из него аккумулятор. Данная мера предосторожности позволит предотвратить непреднамеренное включение электроинструмента.
- ▶ Храните неиспользуемые электроинструменты в местах, недоступных для детей. Не позволяйте использовать устройство лицам, которые не ознакомлены с ним или не читали данных инструкций. Электроинструменты представляют собой опасность в руках неопытных пользователей.



- ▶ Тщательно ухаживайте за электроинструментами. Проверяйте безупречное функционирование подвижных деталей/частей, легкость их хода, целостность и отсутствие повреждений, которые могли бы отрицательно повлиять на работу электроинструмента. Сдавайте поврежденные части устройства в ремонт до его использования. Причиной многих несчастных случаев является несоблюдение правил технического обслуживания электроинструментов.
- ▶ Необходимо следить за тем, чтобы режущие инструменты были острыми и чистыми. Заклинивание содержащихся в надлежащем состоянии режущих инструментов происходит реже, ими легче управлять.
- ▶ Применяйте электроинструмент, принадлежности, рабочие инструменты и т. д. согласно приведенным указаниям. Учитывайте при этом рабочие условия и характер выполняемой работы. Использование электроинструментов не по назначению может привести к опасным ситуациям.

Использование и обслуживание аккумуляторного инструмента

- ▶ Заряжайте аккумуляторы только с помощью зарядных устройств, рекомендованных изготовителем. При использовании зарядного устройства для зарядки несоответствующих ему типов аккумуляторов существует опасность возгорания.
- ▶ Используйте только оригинальные аккумуляторы, рекомендованные специально для этого электроинструмента. Использование других аккумуляторов может привести к травмам и опасности возгорания.
- ▶ Неиспользуемые аккумуляторы храните вдали от скрепок, монет, ключей, гвоздей, шурупов или других мелких металлических предметов, которые могут стать причиной замыкания контактов. Замыкание контактов аккумулятора может привести к ожогам или возгоранию.
- ▶ При неверном обращении с аккумулятором из него может вытечь электролит. Избегайте контакта с ним. Вытекший из аккумулятора электролит может привести к раздражению кожи или ожогам. При случайном контакте смойте водой. При попадании электролита в глаза дополнительно обратитесь за помощью к врачу.

Сервис

- ▶ Доверьте ремонт своего электроинструмента только квалифицированному персоналу, использующему только оригинальные запчасти. Этим обеспечивается поддержание электроинструмента в безопасном и исправном состоянии.

2.4 Аккуратное обращение с аккумуляторами и их правильное использование

- ▶ Соблюдайте специальные предписания по транспортировке, хранению и эксплуатации литий-ионных аккумуляторов.
- ▶ Храните аккумуляторы на безопасном расстоянии от источников высокой температуры/огня и не подвергайте их прямому воздействию солнечного излучения.
- ▶ Запрещается разбирать, сдавливать, нагревать до температуры свыше 80 °C или сжигать аккумуляторы.
- ▶ Не используйте или не заряжайте аккумуляторы, которые подвергались ударам, падали с высоты более одного метра или получали какие-либо иные повреждения. При возникновении такой ситуации всегда обращайтесь в ближайший **сервисный центр Hilti**.
- ▶ Слишком сильный нагрев аккумулятора (такой, что до него невозможно дотронуться) указывает на его возможный дефект. Поместите изделие в пожаробезопасное место на достаточном расстоянии от воспламеняющихся материалов, где вы сможете контролировать ситуацию, и дайте ему остыть. При возникновении такой ситуации всегда обращайтесь в ближайший **сервисный центр Hilti**.



3 Назначение

3.1 Обзор

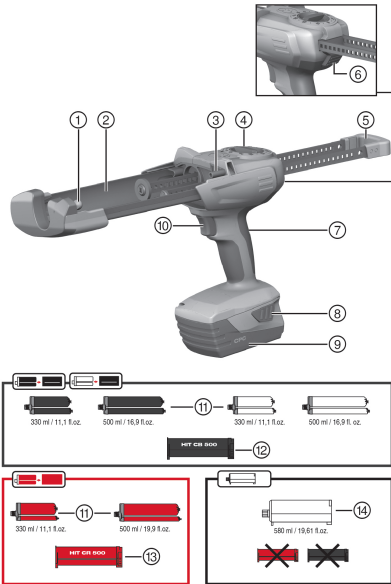

- ① Передняя цапфа для установки кассеты/картриджа
- ② Крепление для установки кассеты/картриджа
- ③ Задняя цапфа для установки кассеты/картриджа
- ④ Переключатель режима дозирования
- ⑤ Параллельные двухстержневые поршни с рукояткой
- ⑥ Кнопка разблокировки
- ⑦ Рукоятка
- ⑧ Кнопки разблокировки аккумулятора с дополнительной функцией активации индикации уровня заряда
- ⑨ Аккумулятор
- ⑩ Выключатель

Принадлежности

- ⑪ Пленочная капсула
- ⑫ Кассета черного цвета
- ⑬ Кассета красного цвета
- ⑭ Картридж

3.2 Использование по назначению

Этот инструмент предназначен для опорожнения пленочных капсул и картриджей **Hilti** и дозирования их содержимого. Аккумуляторный дозатор HDE 500-A22 предназначен только для обработки оригинальных пленочных капсул фирмы **Hilti** объемом 330 мл или 500 мл, а также картриджей объемом 580 мл. Инструмент может использоваться с одной кассетой или одним картриджем:

- ▶ Кассета черного цвета: для обработки строительных растворов **Hilti** с использованием пленочных капсул черного или белого цвета.
- ▶ Кассета красного цвета: для обработки строительных растворов **Hilti** с использованием пленочных капсул красного цвета.
- ▶ Картридж: для обработки строительных растворов **Hilti** без кассеты.
- ▶ Для этого инструмента используйте только литий-ионные аккумуляторы **Hilti** серии B22.
- ▶ Для зарядки этих аккумуляторов используйте только зарядные устройства **Hilti** серии C4/36.

3.3 Комплект поставки

Дозатор и руководство по эксплуатации

Другие системные принадлежности, допущенные для использования с этим изделием, вы можете найти в **Hilti Store** или на сайте www.hilti.group | США: www.hilti.com

4 Технические данные

	HDE 500-A22
Масса	2,68 кг
Номинальное напряжение	21,6 В

4.1 Данные по шуму и вибрациям согласно EN 62841

Приводимые здесь значения уровня звукового давления и вибрации были измерены согласно стандартизированной процедуре измерения и могут использоваться для сравнения электроинструментов между собой. Они также подходят для предварительной оценки вредных воздействий.

Указанные данные применимы к основным областям применения электроинструмента. Однако, если электроинструмент используется для других целей, с другими рабочими (сменными) инструментами или в случае его неудовлетворительного технического обслуживания, данные могут быть иными. Вследствие этого в течение всего периода работы электроинструмента возможно значительное увеличение вредных воздействий.

Для точного определения вредных воздействий следует также учитывать промежутки времени, в течение которых электроинструмент находится в выключенном состоянии или работает вхолостую. Вследствие этого в течение всего периода работы электроинструмента возможно заметное уменьшение вредных воздействий.

Примите дополнительные меры безопасности для защиты пользователя от воздействия возникающего шума и/или вибраций, например: техническое обслуживание электроинструмента и рабочих (сменных) инструментов, сохранение тепла рук, правильная организация рабочих процессов.

Данные о шуме

	HDE 500-A22
Среднее A-скорректированное значение уровня звуковой мощности (L_{WA})	78 дБ
Погрешность измеренного уровня звуковой мощности (L_{pA})	3 дБ
Среднее A-скорректированное значение уровня звукового давления (K_{WA})	67 дБ
Погрешность уровня звукового давления (K_{pA})	3 дБ

Данные о вибрации

	HDE 500-A22
Общее значение вибрации (a_h)	0,5 м/с ²
Коэффициент погрешности (K_{ah})	1,5 м/с ²

5 Эксплуатация

5.1 Соблюдайте все указания по технике безопасности и руководства по эксплуатации.

ПРЕДУПРЕЖДЕНИЕ

Опасность вследствие химических веществ. Неправильное использование может привести к получению травм.

- ▶ Перед использованием следуйте указаниям из паспорта безопасности дозатора, указаниям на упаковке, а также инструкцию по использованию пленочной капсулы.

5.2 Установка аккумулятора

- ▶ Задвиньте аккумулятор сзади в дозатор до его правильной фиксации (раздастся характерный щелчок).

5.3 Извлечение аккумулятора

- ▶ Извлеките аккумулятор.

5.4 Установка кассеты и пленочной капсулы

ОСТОРОЖНО

Опасность защемления! При невнимательном обращении с кассетой возможно защемление кистей рук.

- ▶ При манипуляциях с кассетой избегайте опасной зоны ее крепления.



⚠ ОСТОРОЖНО

Опасность травмирования Опасность вследствие химических веществ.

- ▶ Проверяйте кассету на отсутствие повреждений или загрязнений. Оба поршня должны перемещаться в кассете легко и до упора как вперед, так и назад. **Заменяйте поврежденные и/или сильно загрязненные кассеты.**

1. Нажмите кнопку разблокировки.
2. Вытяните двухстержневые поршни до упора назад.
3. Установите кассету и отведите ее вверх.
4. Навинтите смеситель на пленочную капсулу.
5. Задвиньте пленочную капсулу в кассету.
6. Установите кассету в дозатор.

5.5 Установка картриджа 5

1. Нажмите кнопку разблокировки.
2. Вытяните двухстержневые поршни до упора назад.
3. Установите картридж.
4. Навинтите смеситель на картридж.
5. Установите картридж в дозатор.

5.6 Удаление первичного состава 6**⚠ ПРЕДУПРЕЖДЕНИЕ**

Опасность травмирования Опасность вследствие химических веществ.

- ▶ Не направляйте дозатор на себя или на других людей. Неправильное использование может привести к получению травм.

⚠ ПРЕДУПРЕЖДЕНИЕ

Опасность травмирования Опасность вследствие химических веществ.

- ▶ Начинать дозирование только с навинченным смесителем. Неправильное использование может привести к получению травм.



Удалять первичный состав следует после каждой замены смесителя.
Выходящий вначале состав не подходит для использования.

1. Установите переключатель режима дозирования в положение ►►.
2. Нажимайте выключатель до полного заполнения смесителя.
3. Установите переключатель режима дозирования на соответствующее количество первичного состава .
 - ◀ 1 = 1 порция (ок. 5 мл)
 - ◀ 15 = 1 порция (ок. 75 мл)
4. Удалите первичный состав.

5.7 Впрыскивание состава 7

При каждом применении используйте новый смеситель. Несоблюдение этого указания приводит к выходу дозируемого раствора в недостаточном количестве.

1. Нажмите выключатель.
2. Впрысните состав.

5.8 Извлечение кассеты и пленочной капсулы 8

1. Установите переключатель режима дозирования в положение 0.
2. Нажмите кнопку разблокировки.
3. Вытяните двухстержневые поршни до упора назад.

4. Отведите кассету вверх.
5. Удалите пленочную капсулу.
6. Извлеките кассету из дозатора.

5.9 Извлечение картриджа

1. Установите переключатель режима дозирования в положение **0**.
2. Нажмите кнопку разблокировки.
3. Вытяните двухствержневые поршни до упора назад.
4. Отведите картридж вверх.
5. Извлеките картридж из дозатора.

6 Уход и техническое обслуживание аккумуляторных инструментов



ПРЕДУПРЕЖДЕНИЕ

Опасность травмирования при установленном аккумуляторе !

- ▶ Перед проведением любых работ по уходу и обслуживанию всегда извлекайте аккумулятор!

Уход за инструментом

- Осторожно удаляйте налипшую грязь.
- Осторожно очищайте вентиляционные прорези сухой щеткой.
- Очищайте корпус только с помощью слегка увлажненной ткани. Не используйте средства по уходу с содержанием силикона, так как они могут повредить пластмассовые детали.

Уход за литий-ионными аккумуляторами

- Аккумулятор должен быть чистым, без следов масла и смазки.
- Очищайте корпус только с помощью слегка увлажненной ткани. Не используйте средства по уходу с содержанием силикона, так как они могут повредить пластмассовые детали.
- Не допускайте попадания влаги внутрь электроинструмента.

Техническое обслуживание

- Регулярно проверяйте все видимые части электроинструмента на отсутствие повреждений, а элементы управления — на исправное функционирование.
- При повреждениях и/или функциональных сбоях не используйте аккумуляторный инструмент. Сразу сдавайте его в сервисный центр **Hilti** для ремонта.
- После выполнения работ по уходу и техническому обслуживанию установите все защитные устройства на место и проверьте их исправное функционирование.

7 Помощь при неисправностях

В случае неисправностей, которые не указаны в этой таблице или которые вы не можете устранить самостоятельно, обращайтесь в ближайший сервисный центр **Hilti**.

7.1 Помощь при неисправностях

В случае неисправностей, которые не указаны в этой таблице или которые вы не можете устранить самостоятельно, обращайтесь в ближайший сервисный центр **Hilti**.

Неисправность	Возможная причина	Решение
Дозатор не функционирует.	Аккумулятор вставлен не полностью.	▶ Установите аккумулятор с характерным (двойным) щелчком.
	Аккумулятор разряжен.	▶ Замените аккумулятор и зарядите разряженный аккумулятор.
	Переключатель режима дозирования в положении «0»	▶ Выберите нужный режим дозирования.
Дозатор не функционирует, мигают все четыре светодиода.	Сработала защита от перегрузки; отверждение раствора в смесителе	▶ Замените смеситель.



Неисправность	Возможная причина	Решение
Дозатор не функционирует, мигают все четыре светодиода.	Сработала защита от перегрузки; слишком высокое усилие пресования для инструмента	▶ Увеличьте температуру капсулы. Выберите инструмент, подходящий для данной области применения.
	Пленочная капсула опорожнена	▶ Замените пустую пленочную капсулу.
Дозатор не функционирует, мигает один светодиод.	Аккумулятор разряжен.	▶ Замените аккумулятор и зарядите разряженный аккумулятор.
	Аккумулятор слишком холодный/слишком горячий	▶ Замените аккумулятор.
Аккумулятор разряжается быстрее, чем обычно.	Очень низкая температура окружающей среды	▶ Обеспечьте постепенный нагрев аккумулятора до комнатной температуры.
При установке аккумулятора не слышно характерного (двойного) щелчка.	Грязь на фиксирующих выступах аккумулятора	▶ Очистите фиксирующие выступы и вставьте аккумулятор с фиксацией. Обратитесь в сервисный центр Hilti , если проблема не устранена.
Сильный нагрев (внутри) дозатора или аккумулятора.	Дозатор перегружен (работа за пределами эксплуатационных характеристик).	▶ Перед проведением любых работ соблюдайте эксплуатационные характеристики вашего инструмента. См. технические данные.
	Электрическая неисправность	▶ Если проблема не устранена, обратитесь в сервисную службу Hilti .
Кассета не устанавливается в дозатор.	Пленочная капсула задвинута в кассету не полностью.	▶ Задвиньте пленочную капсулу до упора в кассету.
	Не полностью оттянут двухстержневой поршень.	▶ Нажмите кнопку деблокировки и полностью оттяните двухстержневой поршень назад.
Кассета не фиксируется с характерным щелчком.	Фиксирующие выступы загрязнены	▶ Очистите фиксирующие выступы.
	Неисправны фиксирующие выступы	▶ Вставьте другую кассету и обратитесь в сервисный центр Hilti .
Из смесителя не вытекает раствор.	Отверждение раствора в смесителе	▶ Отвинтите смеситель с отвердевшим раствором и навинтите новый смеситель.

8 Транспортировка и хранение аккумуляторных электроинструментов

Транспортировка



ОСТОРОЖНО

Непреднамеренное включение в ходе транспортировки !

- ▶ При транспортировке своих электроинструментов всегда отсоединяйте от них аккумуляторы!
- ▶ Извлеките аккумуляторы.
- ▶ Транспортируйте электроинструмент и аккумуляторы в отдельной упаковке.
- ▶ Категорически запрещается транспортировать аккумуляторы без упаковки (бестарным способом).
- ▶ После продолжительной транспортировки проверяйте электроинструмент и аккумуляторы перед использованием на отсутствие повреждений.

**ОСТОРОЖНО****Непреднамеренное повреждение вследствие неисправных или протекающих аккумуляторов !**

- ▶ При хранении своих электроинструментов всегда отсоединяйте от них аккумуляторы!
- ▶ По возможности храните электроинструмент и аккумуляторы в сухом и прохладном месте.
- ▶ Никогда не оставляйте аккумуляторы на солнце, на нагревательных/отопительных элементах или за стеклом.
- ▶ Храните электроинструмент и аккумуляторы в сухом виде в недоступном для детей и других лиц, не допущенных к работе с электроинструментом, месте.
- ▶ После длительного хранения перед использованием проверяйте электроинструмент и аккумуляторы на отсутствие повреждений.

8.1 Транспортировка и хранение дозаторов

- ▶ Перед транспортировкой и хранением установите переключатель режима дозирования в положение **0**.

9 Утилизация

 Большинство материалов, из которых изготовлены изделия **Hilti**, подлежат вторичной переработке. Перед утилизацией следует тщательно рассортировать материалы (для удобства их последующей переработки). Во многих странах фирма **Hilti** уже организовала прием бывших в использовании электрических и электронных устройств для утилизации. Дополнительную информацию по этому вопросу можно получить в отделе по обслуживанию клиентов или у консультантов по продажам фирмы **Hilti**.

Утилизация аккумуляторов

Вследствие выхода газов или жидкостей при неправильной утилизации аккумуляторов возможна угроза для здоровья.

- ▶ Не пересылайте поврежденные аккумуляторы!
- ▶ Закрывайте аккумуляторные контакты не проводящим ток материалом, чтобы избежать коротких замыканий.
- ▶ Утилизируйте аккумуляторы так, чтобы исключить их попадание в руки детей.
- ▶ Утилизируйте аккумулятор через ближайший **Hilti Store** или обратитесь в специализированную фирму по утилизации.



- ▶ Не выбрасывайте электрические инструменты, электронные устройства/приборы и аккумуляторы вместе с обычным мусором!

10 China RoHS (Директива об ограничении применения опасных веществ)

По этой ссылке доступна таблица опасных веществ: qr.hilti.com/r5250.

Ссылку в виде QR-кода на таблицу опасных веществ согласно директиве RoHS см. в конце настоящего документа.

11 Гарантия производителя

- ▶ С вопросами относительно гарантийных условий обращайтесь в ближайшее представительство **Hilti**.



1 Інформація про документацію

1.1 Інформація про цей документ

- Перш ніж розпочинати роботу з інструментом, прочитайте цей документ. Це є передумовою безпечної роботи та відсутності несправностей під час застосування інструмента.
- Дотримуйтеся попереджувальних вказівок та вказівок з техніки безпеки, наведених у цьому документі та на корпусі інструмента.
- Завжди зберігайте інструкцію з експлуатації поблизу інструмента та передавайте інструмент іншим особам лише разом з інструкцією.

1.2 Пояснення символів

1.2.1 Попереджувальні вказівки

Попереджувальні вказівки інформують користувача про фактори небезпеки, пов'язані із застосуванням інструмента. Використовуються такі сигнальні слова:

НЕБЕЗПЕКА

НЕБЕЗПЕКА !

- ▶ Указує на безпосередню небезпеку, що може призвести до отримання тяжких тілесних ушкоджень або навіть до смерті.

ПОПЕРЕДЖЕННЯ

ПОПЕРЕДЖЕННЯ !

- ▶ Указує на потенційно небезпечну ситуацію, яка може призвести до отримання тяжких тілесних ушкоджень або навіть смерті.





ОБЕРЕЖНО

ОБЕРЕЖНО !

- ▶ Указує на потенційно небезпечну ситуацію, яка може призвести до отримання легких тілесних ушкоджень та до матеріальних збитків.





1.2.2 Символи у документі

У цьому документі використовуються такі символи:

	Перед використанням прочитайте інструкцію з експлуатації
	Указівки щодо експлуатації та інша корисна інформація
	Поводження з матеріалами, придатними для вторинної переробки
	Не викидайте електроінструменти і акумуляторні батареї у баки для побутового сміття

1.2.3 Символи на ілюстраціях

На ілюстраціях використовуються такі символи:

	Цифрами позначаються відповідні ілюстрації, наведені на початку цієї інструкції
	Нумерація відображає послідовність робочих кроків на ілюстраціях та може відрізнятися від нумерації у тексті
	Номера позицій, наведені на оглядовій ілюстрації , відповідають номерам у легенді, що представлена у розділі « Огляд продукту »
	Цей символ позначає аспекти, на які слід звернути особливу увагу під час застосування інструмента.
	Бездротова передача даних

1.3 Пояснення символів

1.3.1 Символи

На інструменті наведені такі символи:

	Національна система переробки відходів
	Вимкнено
	Тривале дозування
	Об'ємне дозування

2 Безпека

2.1 Інформація про інструмент

HILTI Інструменти призначені для професійного використання, а тому їхню експлуатацію, технічне обслуговування та ремонт слід доручати лише авторизованому персоналу зі спеціальною підготовкою. Цей персонал повинен бути спеціально проінструктований про можливі ризики. Інструмент та допоміжне приладдя можуть стати джерелом небезпеки у разі їхнього неправильного застосування некваліфікованим персоналом або у разі використання не за призначенням.

Тип та серійний номер зазначені на заводській табличці.

- ▶ Перепишіть серійний номер у наведену нижче таблицю. При оформленні запитів до нашого представництва та до сервісної служби вказуйте інформацію про інструмент.

Інформація про інструмент

Тип:	HDE 500-A22
Версія:	01
Серійний номер:	

2.2 Сертифікат відповідності

Зі всією належною відповідальністю заявляємо, що описаний у цьому документі інструмент відповідає діючим директивам і стандартам. Копія сертифіката відповідності наведена у кінці цього документа.

Технічна документація зазначена нижче:

Hilti Entwicklungsgesellschaft mbH | Zulassung Geräte | Hiltistraße 6 | 86916 Kaufering, DE

2.3 Загальні вказівки з техніки безпеки при роботі з електроінструментами

⚠ ПОПЕРЕДЖЕННЯ! Уважно прочитайте усі вказівки та інструкції з техніки безпеки. Щонайменше недотримання вказівок та інструкцій з техніки безпеки може призвести до ураження електричним струмом, займання та/або отримання тяжких травм.

Збережіть всі інструкції та вказівки з техніки безпеки – вони можуть знадобитися Вам у майбутньому.

Безпека на робочому місці

- ▶ **Дбайте про чистоту та достатнє освітлення робочого місця.** Безлад на робочому місці та недостатнє освітлення можуть стати причиною нещасних випадків.
- ▶ **Не працюйте з електроінструментом у вибухонебезпечному середовищі, що містить легкозаймисті рідини, гази або пил.** Під час роботи електроінструментів утворюються іскри, від яких можуть зайнятися легкозаймисті випари або пил.
- ▶ **Подбайте про те, щоб під час використання електроінструмента поблизу не було дітей та сторонніх осіб.** Щонайменше відволікання може призвести до втрати контролю над інструментом.

Електрична безпека

- ▶ **Під час роботи не торкайтеся заземлених поверхонь, наприклад труб, радіаторів опалення, печей та холодильників.** Якщо Ваше тіло перебуває в контакт з системою заземлення, існує підвищений ризик ураження електричним струмом.
- ▶ **Захищайте електроінструменти від дощу та вологи.** У разі проникнення води в електроінструмент підвищується ризик ураження електричним струмом.

Безпека персоналу

- ▶ **Будьте уважними, зосередьтеся на виконуваній операції, до роботи з електроінструментом ставтеся серйозно. Не користуйтеся електроінструментом, якщо Ви втомлені або перебуваєте під дією наркотичних речовин, алкоголю або лікарських засобів.** Під час роботи з електроінструментом не відволікайтеся ні на мить, оскільки це може призвести до отримання серйозних травм.
- ▶ **Використовуйте засоби індивідуального захисту і завжди надягайте захисні окуляри.** Використання засобів індивідуального захисту, наприклад респіратор, захисного взуття на нековзній підшві, захисного шолома або шумозахисних навушників – залежно від різновиду електроінструмента та особливостей його застосування – зменшує ризик травмування.
- ▶ **Уникайте випадкового вмикання електроінструмента. Переконайтеся в тому, що електроінструмент вимкнений, перш ніж приєднувати акумулятор, піднімати електроінструмент або переносити його.** Якщо під час перенесення електроінструмента тримати палець на вимикачі або приєднувати інструмент до джерела живлення увімкненим, це може призвести до нещасного випадку.
- ▶ **Перш ніж вмикати електроінструмент, від'єднайте від нього все налагоджувальне приладдя або гайкові ключі.** Приладдя або ключ, що знаходяться в обертовому вузлі інструмента, можуть стати причиною отримання травм.
- ▶ **Уникайте виконання роботи в незручній позі. Під час виконання робіт ставайте в стійку позу і намагайтеся повсякчас утримувати рівновагу.** Це дозволить Вам більш упевнено контролювати електроінструмент у разі виникнення несподіваних обставин.
- ▶ **Надягайте відповідний робочий одяг. Не надягайте для роботи занадто просторий одяг та прикраси.** Слідуйте за тим, щоб волосся, одяг та робочі рукавиці знаходилися подальше від обертових частин інструмента. Просторий одяг, прикраси або довге волосся можуть бути захоплені рухомими частинами інструмента.
- ▶ **Якщо передбачена можливість установлення системи пиловидалення та пилозбірників, обов'язково переконайтеся в тому, що вони правильно приєднані й використовуються належним чином.** Застосування системи видалення пилу дозволяє зменшити негативний вплив пилу на персонал.

Використання електроінструмента та належний догляд за ним

- ▶ **Не допускайте перенавантаження інструмента. Завжди використовуйте електроінструмент, призначений для виконання відповідної роботи.** При використанні належного електроінструмента забезпечуються більш висока якість та безпека виконання робіт у вказаному діапазоні продуктивності.
- ▶ **Не використовуйте електроінструмент із пошкодженим вимикачем.** Електроінструмент, який неможливо вмикати або вимикати, є небезпечним і підлягає ремонту.
- ▶ **Від'єднайте від інструмента акумуляторну батарею, перш ніж розпочинати налаштування інструмента, замінювати приладдя або робити перерву в роботі.** Такий запобіжний захід допоможе уникнути випадкового вмикання електроінструмента.
- ▶ **Електроінструменти, що не використовуються, зберігайте в недоступному для дітей місці. Не дозволяйте користуватися інструментом особам, які не ознайомлені з інструментом або не читали ці інструкції.** У руках недосвідчених людей електроінструменти являють собою серйозну небезпеку.
- ▶ **Дбайливо доглядайте за електроінструментом. Ретельно перевіряйте, чи бездоганно працюють та чи не заклинюють рухомі частини, чи не зламалися або не зазнали інших пошкоджень деталі, від яких залежить справна робота електроінструмента. Перед початком роботи з інструментом пошкоджені деталі слід відремонтувати.** Багатьох нещасних випадків можна уникнути за умови належного технічного обслуговування електроінструментів.
- ▶ **Слідуйте за тим, щоб ріжучі інструменти завжди залишалися чистими та належним чином заточеними.** Дбайливо доглянутий ріжучий інструмент із гострими різальними кромками не так часто заклинюється, і з ним легше працювати.
- ▶ **Під час експлуатації електроінструмента, приладдя до нього, робочих інструментів тощо дотримуйтеся наведених у цьому документі вказівок. При цьому завжди враховуйте умови в місці виконання робіт та дії, яких вимагає поставлене завдання.** Використання електроінструментів не за призначенням може призвести до виникнення небезпечних ситуацій.

Використання акумуляторного інструмента та належний догляд за ним

- ▶ **Для заряджання акумуляторних батарей застосуйте лише зарядні пристрої, рекомендовані виробником.** Зарядний пристрій, придатний для заряджання лише акумуляторних батарей певного типу, може спричинити пожежу, якщо його застосовувати для заряджання акумуляторних батарей інших типів.

- ▶ Для живлення електроінструментів застосовуйте лише спеціально призначені для цього акумуляторні батареї. Застосування інших акумуляторних батарей може призвести до отримання травм і виникнення пожежі.
- ▶ Акумуляторну батарею, яка не використовується, тримайте подалі від канцелярських скріпок, монет, ключів, цвяхів, гвинтів та інших дрібних металевих предметів, які могли б спричинити коротке замикання її контактів. Коротке замикання контактів акумуляторної батареї може призвести до отримання опіків або до виникнення пожежі.
- ▶ У разі неправильного застосування з акумуляторної батареї може пролитися рідина. Уникайте контакту з нею. Пролита з акумуляторної батареї рідина може призвести до подразнення шкіри або отримання опіків. У разі випадкового контакту зі шкірою негайно промийте уражене місце достатньою кількістю води. Якщо рідина потрапила в очі, рекомендується додатково звернутися по лікарську допомогу.

Сервісне обслуговування

- ▶ Доручайте ремонт електроінструмента лише кваліфікованому персоналу зі спеціальною підготовкою за умови використання тільки оригінальних запасних частин. Це забезпечить функціональність електроінструмента.

2.4 Застосування акумуляторних батарей та дбайливий догляд за ними

- ▶ Дотримуйтеся також особливих указівок щодо транспортування, складського зберігання та застосування літій-іонних акумуляторних батарей.
- ▶ Не піддавайте акумуляторні батареї впливу високих температур, прямих сонячних променів та відкритого вогню.
- ▶ Акумуляторні батареї забороняється розбирати, роздавлювати, нагрівати до температури понад 80 °C або спалювати.
- ▶ Не використовуйте та не заряджайте акумуляторні батареї, які зазнали впливу ударного навантаження, впали з висоти більше одного метра або були пошкоджені іншим чином. У разі виникнення такої ситуації завжди звертайтеся до **сервісної служби** компанії **Hilti**.
- ▶ Якщо акумуляторна батарея гаряча на дотик, вона може бути пошкоджена. Залиште інструмент у захищеному від вогню місці на достатній відстані від горючих матеріалів, де за ним можна спостерігати, і дайте йому охолонути. У разі виникнення такої ситуації завжди звертайтеся до **сервісної служби** компанії **Hilti**.



3 Опис

3.1 Огляд інструмента 1

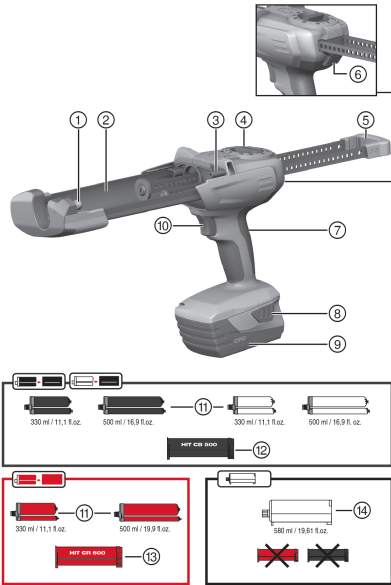

- ① Передня опорна цапфа для встановлення касети/картриджа
- ② Тримач для приймання касети/картриджа
- ③ Задня опорна цапфа для встановлення касети/картриджа
- ④ Перемикач дозування
- ⑤ Паралельні стрижні подачі з рукою
- ⑥ Кнопка розблокування
- ⑦ Рукоятка
- ⑧ Кнопки розблокування акумуляторної батареї з додатковою функцією активування індикації стану заряду
- ⑨ Акумуляторна батарея
- ⑩ Кнопковий вимикач

Приладдя

- ⑪ Фольговий пакет
- ⑫ Касета чорна
- ⑬ Касета червона
- ⑭ Картридж

3.2 Використання за призначенням

Інструмент призначений для спорожнення фольгових пакетів і картриджів **Hilti** і дозування їхнього вмісту. Акумуляторний ін'єкційний пістолет HDE 500-A22 призначений виключно для роботи із фольговими пакетами **Hilti** ємністю 330 мл або 500 мл, а також із картриджами ємністю 580 мл.

Інструмент може працювати з касетою або картриджем:

- ▶ Чорна касета: Для роботи з розчинами **Hilti** у чорних або білих фольгових пакетах.
- ▶ Червона касета: Для роботи з розчинами **Hilti** у червоних фольгових пакетах.
- ▶ Картридж: Для використання розчинів **Hilti** без касети.
- ▶ Застосовуйте із цим інструментом лише літій-іонні акумуляторні батареї **Hilti** типу B22.
- ▶ Для заряджання цих акумуляторних батарей використовуйте тільки зарядні пристрої **Hilti** типу C4/36.

3.3 Комплект постачання

Ін'єкційний пістолет та інструкція з експлуатації

Інше приладдя, допущене до експлуатації з Вашим інструментом, Ви можете придбати у **Hilti Store** або на веб-сайті www.hilti.group | CLLA: www.hilti.com

4 Технічні дані

	HDE 500-A22
Маса	2,68 кг
Номінальна напруга	21,6 В

4.1 Дані про шум та значення вібрації, виміряні згідно зі стандартом EN 62841

Наведені у цих рекомендаціях значення звукового тиску та вібрації були виміряні згідно з установленою процедурою вимірювання та можуть використовуватися для порівняння електроінструментів. Вони також придатні для попереднього оцінювання шумового та вібраційного навантаження.

Наведені дані обумовлюють переважні сфери застосування електроінструмента. Однак якщо Ви використовуєте його не за призначенням, застосовуєте нестандартне приладдя або неналежним чином здійснюєте догляд за інструментом, ці дані можуть відрізнитися від вказаних значень. Це може призвести до помітного збільшення шумового та вібраційного навантаження протягом усього робочого часу.

Для більш точної оцінки шумового та вібраційного навантаження необхідно враховувати також проміжки часу, протягом яких інструмент залишається вимкненим або працює на холостому ходу. Це може значно зменшити вібраційне та шумове навантаження протягом усього робочого часу.

Необхідно також вживати додаткових заходів безпеки з метою захисту працівників від дії шуму та/або вібрації, зокрема: проводити своєчасне технічне обслуговування електроінструмента та змінних робочих інструментів до нього, утримувати руки у теплі, належним чином організувати робочий процес.

Інформація про шум

	HDE 500-A22
Скоригований за шкалою «А» типовий рівень шумової потужності (L_{WA})	78 дБ
Похибка для виміряного рівня шумової потужності (L_{pA})	3 дБ
Скоригований за шкалою «А» типовий рівень шумового тиску (K_{WA})	67 дБ
Похибка рівня звукового тиску (K_{pA})	3 дБ

Інформація про вібрацію

	HDE 500-A22
Сумарне значення вібрації (a_{h})	0,5 м/с ²
Похибка (K_{ah})	1,5 м/с ²

5 Експлуатація

5.1 Дотримуйтеся усіх указівок з техніки безпеки та інструкцій з використання інструмента.

ПОПЕРЕДЖЕННЯ

Небезпека контакту з хімічними речовинами Неналежне використання інструмента може спричинити травми.

- ▶ Перед початком роботи ознайомтеся з паспортом безпеки на продукт, вказівками на упаковці та інструкцією з використання фольгового пакета.

5.2 Установлення акумуляторної батареї

- ▶ Уставте акумуляторну батарею в інструмент із тильної сторони, щоб вона зафіксувалася із відчутним клацанням.

5.3 Виймання акумуляторної батареї

- ▶ Вийміть акумуляторну батарею.

5.4 Уставлення касети і фольгового пакета

ОБЕРЕЖНО

Небезпека защемлення Щоб не защемити руки, будьте обережні під час установлення касети в інструмент.

- ▶ Під час виймання касети тримайте руки подалі від гнізда касети.

⚠ ОБЕРЕЖНО

Небезпека травмування Небезпека контакту з хімічними речовинами.

- ▶ Перевіряйте касету на наявність пошкоджень або забруднень. Обидва поршні повинні легко та повністю переміщатися в касеті вперед і назад. **Заміняйте пошкоджені та/або сильно забруднені касети.**

1. Натисніть на кнопку розблокування.
2. Відведіть стрижні подачі назад до упору.
3. Приєднайте касету та відведіть її вгору.
4. Накрутіть статичний змішувач на фольговий пакет.
5. Уставте фольговий пакет у касету.
6. Уставте касету в інструмент.

5.5 Уставлення картриджа 5

1. Натисніть на кнопку розблокування.
2. Відведіть стрижні подачі назад до упору.
3. Установіть картридж.
4. Накрутіть статичний змішувач на картридж.
5. Уставте картридж в інструмент.

5.6 Утилізація первинного розчину 6**⚠ ПОПЕРЕДЖЕННЯ**

Небезпека травмування Небезпека контакту з хімічними речовинами.

- ▶ Не направляйте ін'єкційний пістолет на себе або інших осіб. Неналежне використання інструмента може спричинити травми.

⚠ ПОПЕРЕДЖЕННЯ

Небезпека травмування Небезпека контакту з хімічними речовинами.

- ▶ Починайте дозування лише з прикрученим статичним змішувачем. Неналежне використання інструмента може спричинити травми.



Первинний розчин слід утилізувати після кожної заміни статичного змішувача. Розчин, що виходить з інструмента на початку роботи, не придатний для використання.

1. Переведіть перемикач дозування в положення ►►.
2. Натисніть і утримуйте кнопковий вимикач, поки змішувач повністю не заповниться.
3. Переведіть перемикач дозування у положення, що відповідає потрібному об'єму первинного розчину .
 - ◀ 1 = 1 хід поршня (прибл. 5 мл)
 - ◀ 15 = 1 хід поршня (прибл. 75 мл)
4. Утилізуйте первинний розчин.

5.7 Уприскування розчину 7

Кожного разу перед початком роботи встановлюйте новий статичний змішувач. У разі невиконання цієї рекомендації з інструмента буде виступати замало розчину.

1. Натисніть на кнопковий вимикач.
2. Здійсніть уприскування розчину.

5.8 Виймання касети і фольгового пакета 8

1. Переведіть перемикач дозування в положення 0.
2. Натисніть на кнопку розблокування.
3. Відведіть стрижні подачі назад до упору.

4. Підніміть касету.
5. Вийміть фольговий пакет.
6. Вийміть касету з інструмента.

5.9 Виймання картриджа

1. Переведіть перемикач дозування в положення **0**.
2. Натисніть на кнопку розблокування.
3. Відведіть стрижні подачі назад до упору.
4. Підніміть картридж.
5. Вийміть картридж з інструмента.

6 Технічне обслуговування акумуляторних інструментів та догляд за ними

ПОПЕРЕДЖЕННЯ

Небезпека травмування під час виконання робіт на інструменті з установленою акумуляторною батареєю!

- ▶ Завжди діставайте з інструмента акумуляторну батарею, перш ніж розпочинати будь-які роботи з догляду та технічного обслуговування!

Догляд за інструментом

- Обережно видаляйте накопичення бруду.
- Обережно прочищайте вентиляційні прорізи сухою щіткою.
- Протирайте корпус вологою тканиною. Забороняється використовувати миючі засоби, що містять силікон, оскільки вони можуть пошкодити пластмасові деталі.

Догляд за літій-іонними акумуляторними батареями

- Тримайте акумуляторну батарею у чистоті, не допускайте її забруднення мастильними матеріалами.
- Протирайте корпус вологою тканиною. Забороняється використовувати миючі засоби, що містять силікон, оскільки вони можуть пошкодити пластмасові деталі.
- Уникайте потрапляння вологи всередину інструмента.

Технічне обслуговування

- Регулярно перевіряйте усі зовнішні частини на наявність пошкоджень, а органи керування інструмента – на предмет справної роботи.
- Якщо Ви виявили пошкодження та/або порушення функціональності інструмента, припиніть його використання. Негайно зверніться до сервісної служби компанії **Hilti** для здійснення ремонту.
- Після проведення догляду і технічного обслуговування встановіть усі захисні пристрої та перевірте їх роботу.

7 Допомога у разі виникнення несправностей

У разі виникнення несправностей, які не зазначені у цій таблиці або які Ви не можете полагодити самостійно, зверніться до сервісної служби компанії **Hilti**.

7.1 Допомога у разі виникнення несправностей

У разі виникнення несправностей, які не зазначені у цій таблиці або які Ви не можете полагодити самостійно, зверніться до сервісної служби компанії **Hilti**.

Несправність	Можлива причина	Рішення
Інструмент не працює.	Акумуляторна батарея встановлена в інструмент не до кінця.	▶ Зафіксуйте акумуляторну батарею із чітко відчутним подвійним клацанням.
	Акумуляторна батарея розряджена.	▶ Замініть акумуляторну батарею та зарядіть розряджену акумуляторну батарею.
	Перемикач дозування в положенні 0	▶ Виберіть потрібне дозування.

Несправність	Можлива причина	Рішення
Інструмент не працює, і мигають усі чотири світлодіоди.	Спрацював захист від перенавантаження; Розчин затвердів у статичному змішувачі	► Замініть статичний змішувач.
	Спрацював захист від перенавантаження; занадто висока сила витискання розчину	► Збільште температуру фольгового пакета. Виберіть той інструмент, який підходить для виконання робочих задач.
	Фольговий пакет порожній	► Замініть порожній фольговий пакет.
Інструмент не працює, і мигає один світлодіод.	Акумуляторна батарея розряджена.	► Замініть акумуляторну батарею та зарядіть розряджену акумуляторну батарею.
	Акумуляторна батарея занадто гаряча або холодна.	► Замініть акумуляторну батарею.
Акумуляторна батарея розряджається швидше, ніж звичайно.	Занадто низька температура навколишнього середовища.	► Зачекайте, доки акумуляторна батарея повільно нагріється до кімнатної температури.
Акумуляторна батарея не зафіксується із чітко відчутним подвійним клацанням.	Фіксатори акумуляторної батареї засмічені.	► Прочистіть зачіпки фіксаторів та встановіть акумуляторну батарею. Якщо несправність не вдалося усунути, зверніться до сервісної служби компанії Hilti .
Інструмент або його акумуляторна батарея сильно перегріваються.	Інструмент перенавантажений (перевищене максимально припустиме навантаження).	► Перш ніж розпочинати роботу, зверніть увагу на показники потужності інструмента. Вони наведені у технічних даних.
	Електрична несправність	► Якщо проблему усунути не вдалося, зверніться до сервісної служби компанії Hilti .
Касета не вставляється в інструмент.	Фольговий пакет не вставлений у касету до упору.	► Уставте фольговий пакет у касету до упору.
	Стрижні подачі відведені назад неповністю	► Натисніть на кнопку розблокування та повністю відведіть стрижні подачі назад.
Касета не зафіксується із чітким характерним звуком	Забруднення фіксуєчих виступів	► Прочистіть фіксуєчі виступи.
	Пошкоджені фіксуєчі виступи	► Уставте іншу касету та зверніться до сервісної служби компанії Hilti .
Продукт не витікає зі змішувача	Розчин затвердів у статичному змішувачі	► Відкрутіть змішувач із затверділим розчином та встановіть новий змішувач.

8 Транспортування і зберігання акумуляторних інструментів

Транспортування



ОБЕРЕЖНО

Непередбачене увімкнення інструмента під час транспортування !

- На час транспортування завжди діставайте з інструмента акумуляторну батарею!
- Вийміть акумуляторні батареї.
- Перед транспортуванням запакуйте інструмент та акумуляторні батареї.
- Не слід перевозити акумуляторні батареї у незапакованому вигляді.
- Перш ніж використовувати інструмент та акумуляторні батареї після дальніх перевезень, їх слід перевірити на наявність пошкоджень.



Зберігання**ОБЕРЕЖНО**

Непередбачене пошкодження інструмента через несправність акумуляторної батареї або через витоки електроліту з акумуляторної батареї !

- ▶ На час зберігання завжди діставайте з інструмента акумуляторну батарею!
- ▶ Зберігайте інструмент та акумуляторні батареї у якомога більш прохолодному та сухому місці.
- ▶ Забороняється зберігати акумуляторні батареї на сонці, на опалювальних приладах або на підвіконні.
- ▶ Зберігайте інструмент та акумуляторні батареї у сухому місці, недоступному для дітей та сторонніх осіб.
- ▶ Перш ніж використовувати інструмент та акумуляторні батареї після довгого зберігання, їх слід перевірити на наявність пошкоджень.

8.1 Правила транспортування та зберігання ін'єкційних пістолетів

- ▶ На час транспортування та зберігання переведіть перемикач дозування в положення **0**.

9 Утилізація

 Більшість матеріалів, з яких виготовлено інструменти компанії **Hilti**, придатні для вторинної переробки. Передумовою для їхньої вторинної переробки є належне сортування відходів за типом матеріалу. У багатьох країнах світу компанія **Hilti** приймає старі інструменти для їхньої утилізації. Щоб отримати додаткову інформацію з цього питання, звертайтеся до сервісної служби компанії **Hilti** або до свого торгового консультанта.

Утилізація акумуляторних батарей

У разі неналежної утилізації акумуляторних батарей з них можуть виходити небезпечні для здоров'я газу або рідини.

- ▶ Пошкоджені акумуляторні батареї забороняється пересилати поштою або кур'єрською службою!
- ▶ Закрийте контакти акумуляторних батарей електронепровідним матеріалом, щоб запобігти короткому замиканню.
- ▶ Утилізуйте акумуляторні батареї таким чином, щоб вони не потрапили до рук дітей.
- ▶ Щоб утилізувати акумуляторну батарею, передайте її до найближчого магазину **Hilti Store** або зверніться до представника відповідної компанії з утилізації відходів.



- ▶ Не викидайте електроінструменти, електронні пристрої та акумуляторні батареї у баки для побутового сміття!

10 China RoHS (директива КНР про обмеження використання небезпечних речовин)

Щоб переглянути таблицю з інформацією про небезпечні речовини, будь ласка, перейдіть за таким посиланням: qr.hilti.com/r5250.

Посилання на таблицю з інформацією про речовини, включені до директиви RoHS, наведено наприкінці цього документа у вигляді QR-коду.

11 Гарантійні зобов'язання виробника

- ▶ Із питань гарантії, будь ласка, звертайтеся до Вашого місцевого партнера компанії **Hilti**.



1 Құжаттама бойынша деректер

1.1 Бұл құжаттама туралы

- Іске қосу алдында осы құжаттаманы оқып шығыңыз. Бұл қауіпсіз жұмыс пен ақаусыз басқару үшін алғышарт болып табылады.
- Осы құжаттамадағы және өнімдегі қауіпсіздік және ескерту нұсқауларын орындаңыз.
- Пайдалану бойынша нұсқаулықты әрдайым өнімде сақтаңыз және оны басқа тұлғаларға тек осы нұсқаулықпен бірге тапсырыңыз.

ЕАЕ

Импорттауыш және өндірушінің өкілетті ұйымы

- (RU) Ресей Федерациясы
"Хилти Дистрибьюшн ЛТД" АҚ, 141402, Мәскеу облысы, Химки қ., Ленинградская көш., ғим. 25
- (BY) Беларусь Республикасы
222750, Минск облысы, Дзержинский ауданы, Р-1, 18-ші км, 2 (Слободка ауылының жанында), 1-34 бөлімі
- (KZ) Қазақстан Республикасы
Қазақстан Республикасы, индекс 050011, Алматы қ., Пугачев көш., 4-үй
- (KG) Қырғыз Республикасы
"Т AND Т" ЖШҚ, 720021, Қырғызстан, Бішкек қ., Ибраимов көш., 29 А үйі
- (AM) Армения Республикасы
Эйч-Кон ЖШҚ, Армения Республикасы, Ереван қ., Бабаян көш., 10/1 үйі

Өндірілген елі: жабдықтағы белгілеу тақтайшасын қараңыз.

Өндірілген күні: жабдықтағы белгілеу тақтайшасын қараңыз.

Тиісті сертификатты мына мекенжай бойынша табуға болады: www.hilti.ru

Сақтау, тасымалдау және пайдалану шарттарына пайдалану бойынша нұсқаулықта белгіленгеннен басқа арнайы талаптар қойылмайды.

1.2 Шартты белгілердің анықтамасы

1.2.1 Ескерту

Ескертулер өнімді қолдану барысындағы қауіптер туралы ескертеді. Төмендегі сигналдық сөздер пайдаланылады:

ҚАУІПТІ

ҚАУІПТІ !

- ▶ Ауыр жарақаттарға әкелетін немесе өмірге қауіп төндіретін тікелей қауіпті жағдайдың жалпы белгіленуі.

ЕСКЕРТУ

ЕСКЕРТУ !

- ▶ Ауыр жарақаттарға әкелуі немесе өмірге қауіп төндіруі мүмкін ықтимал қауіпті жағдайдың жалпы белгіленуі.

АБАЙЛАҢЫЗ

АБАЙЛАҢЫЗ !

- ▶ Жеңіл жарақаттарға немесе аспаптың зақымдалуына әкелуі мүмкін ықтимал қауіпті жағдайдың жалпы белгіленуі.

1.2.2 Құжаттамадағы белгілер

Бұл құжаттамада төмендегі белгілер пайдаланылады:



Пайдалану алдында пайдалану бойынша нұсқаулықты оқу қажет



Аспапты пайдалану бойынша нұсқаулар және басқа пайдалы ақпарат

	Қайта пайдалануға болатын материалдармен жұмыс істеу
	Электр аспаптарды және аккумуляторларды тұрмыстық қоқысқа тастамаңыз

1.2.3 Суреттердегі белгілер

Суреттерде төмендегі белгілер қолданылады:

	Бұл сандар осы нұсқаулықтың басындағы әр суретке сәйкес келеді
3	Нөмірлеу суреттегі жұмыс қадамдарының реттілігін білдіреді және мәтіндегі жұмыс қадамдарынан өзгешеленуі мүмкін
	Позиция нөмірлері Шолу суретінде қолданылады және Өнімге шолу мақаласындағы шартты белгілердің нөмірлеріне сілтейді
	Аталмыш белгілер өнімді қолдану барысында айрықша назарыңызды аудартады.
	Сымсыз дерек тасымалы

1.3 Шартты белгілердің анықтамасы

1.3.1 Белгілер

Төмендегі белгілер өнімде қолданылады:

	Ұлттық қалдықтарды қайта өңдеу жүйесі
	Өшіру күйі
	Ұзақ мөлшерлеу
	Көлемді мөлшерлеу

2 Қауіпсіздік

2.1 Өнім туралы ақпарат

HILTI өнімдері кәсіби пайдаланушыларға арналған және оларды тек қана өкілетті, білікті қызметкерлер пайдалануы, күтім және техникалық қызмет көрсетуі тиіс. Қызметкерлер қауіпсіздік техникасы бойынша арнайы нұсқау алуы керек. Өнім мен оның қосалқы құралдарын басқа мақсатта қолдану немесе олардың оқытылмаған қызметкерлердің тарапынан пайдаланылуы қауіпті.

Түр сипаттамасы мен сериялық нөмір фирмалық тақтайшада берілген.

- Сериялық нөмірді төмендегі кестеге көшіріп қойыңыз. Өнім туралы мәліметтерді өкілдігімізге немесе қызмет көрсету бөлімімізге сұрау беру арқылы алуға болады.

Өнім туралы мәліметтер

Тип:	HDE 500-A22
Буын:	01
Сериялық нөмірі:	

2.2 Сәйкестілік декларациясы

Біз осы нұсқаулықта сипатталған өнімнің қолданыстағы директивалар мен нормативтерге сәйкес келетінін толық жауапкершілікпен жариялаймыз. Сәйкестілік декларациясының суреті осы құжаттаманың соңында орналасқан.

Техникалық құжаттама мына жерде сақталған:

Hilti Entwicklungsgesellschaft mbH | Zulassung Geräte | Hiltistraße 6 | 86916 Kaufering, DE



2.3 Электр құралдары үшін қауіпсіздік техникасы бойынша жалпы нұсқаулар

⚠ ЕСКЕРТУ! Сақтық шаралары бойынша барлық нұсқауларды және нұсқауларды оқып шығыңыз. Төменде берілген нұсқауларды орындамау электр тогының соғуына, өртке әкелуі мүмкін және/немесе ауыр жарақаттарды тудыруы мүмкін.

Қауіпсіздік техникасы бойынша барлық нұсқауларды және нұсқауларды келесі пайдаланушы үшін сақтаңыз.

Жұмыс орны

- ▶ **Жұмыс орнындағы тазалықты және тәртіпті қадағалаңыз.** Жұмыс орнындағы ретсіздік және нашар жарық сәтсіз жағдайларға әкелуі мүмкін.
- ▶ **Жанғыш сұйықтықтар, газдар немесе шаң бар жарылыс қаупі бар аймақта электр құралын қолданбаңыз.** Жұмыс кезінде электр құралдары ұшқындар шығады және ұшқындар шаңды немесе буларды тұтандыруы мүмкін.
- ▶ **Балалардың және бөгде адамдардың жұмыс істеп тұрған электр құралына жақындауына рұқсат етпеңіз.** Жұмысқа көңіл бөлмегенде, электр құралын бақылау жоғалуы мүмкін.

Электр қауіпсіздігі

- ▶ **Денеңізді құбырлар, жылытқыштар, плиталар мен тоңазытқыштар сияқты жерге түйікталған беттерге тигізбеңіз.** Жерге қосылған заттарға тигенде электр тогы соғуының үлкен қаупі туындайды.
- ▶ **Электр құралдарын жаңбырдан немесе ылғал әсерінен сақтаңыз.** Электр құралына су тиюі нәтижесінде электр тогының соғу қаупі артады.

Адамдардың қауіпсіздігі

- ▶ **Ұқыпты болыңыз, әрекеттеріңізге көңіл бөліңіз және электр құралмен жұмыс істеуге дұрыс қараңыз.** Шаршаған кезде немесе есірткі, алкоголь не дәрі қабылдаған соң электр құралды қолданбаңыз. Электр құралды қолданған кездегі зейінсіздік ауыр жарақаттарға апарып соғуы мүмкін.
- ▶ **Жеке қорғану құралдарын пайдаланыңыз және әрқашан міндетті түрде қорғауыш көзілдірікті киіңіз.** Электр құралының түріне және пайдалану жағдайларына байланысты жеке қорғану құралдарын, мысалы, шаңнан қорғайтын респираторды, сырғымайтын аяқ киімді, қорғауыш шлемді, естуді қорғау құралдарын қолдану жарақаттану қаупін азайтады.
- ▶ **Электр құралының кездейсоқ қосылуын болдырмаңыз.** Электр құралды аккумуляторға жалғаудан, шығарудан немесе тасудан бұрын оның өшірулі екеніне көз жеткізіңіз. Электр құралды тасымалдағанда саусақтар сөндіргіште болатын немесе қосылған электр құрал желіге қосылатын жағдайлар сәтсіз жағдайларға әкелуі мүмкін.
- ▶ **Электр құралын қосу алдында реттеуші құрылғыларды және гайка кілтін алыңыз.** Электр құралының айналатын бөлігіндегі аспап немесе кілт жарақаттарға әкелуі мүмкін.
- ▶ **Жұмыс кезінде ыңғайсыз қалыптарға тұрмауға тырысыңыз.** Үнемі тұрақты күйді және тепе-теңдікті сақтаңыз. Бұл күтпеген жағдайларда электр құралын жақсырақ басқаруға мүмкіндік береді.
- ▶ **Арнайы киімді киіңіз. Өте бос киімді немесе әшекейлерді кимеңіз.** Шашты, киімді және қолғапты электр құралының айналатын түйіндерінен сақтаңыз. Бос киім, әшекейлер және ұзын шаш оларға ілінуі мүмкін.
- ▶ **Егер шаңды жинау және кетіруге арналған құрылғыларды қосу қарастырылған болса, олар қосылғанына және мақсаты бойынша қолданылып жатқанына көз жеткізіңіз.** Шаңды кетіру модулін пайдалану шаңның зиянды әсерін азайтады.

Электр құралын қолдану және оған қызмет көрсету

- ▶ **Аспапқа шамадан тыс жүктеме түсуін болдырмаңыз.** Нақ осы жұмысқа арналған электр құралын қолданыңыз. Бұл ережені сақтау көрсетілген қуат диапазонында жоғарырақ жұмыс сапасын және қауіпсіздігін қамтамасыз етеді.
- ▶ **Сөндіргіші бұзылған электр құралын қолданбаңыз.** Қосу немесе өшіру қиын электр құралы қауіпті және оны жөндеу керек.
- ▶ **Аспапты орнату жұмыстарын орындаудан, керек-жарақтарды ауыстырудан немесе аспапты сақтауға қюдан бұрын аккумуляторды шығарып алыңыз.** Бұл сақтық шарасы электр құралдың кездейсоқ қосылуын болдырмайды.
- ▶ **Қолданылмайтын электр құралдарды балалар жетпейтін жерде сақтаңыз.** Электр құралды оны пайдалана алмайтын немесе осы нұсқауларды оқып шықпаған тұлғаларға бермеңіз. Электр құралдар тәжірибесі жоқ пайдаланушылардың қолында қауіпті болады.
- ▶ **Электр құралдарға мұқият күтім көрсетіңіз.** Айналымды бөліктердің мүлтіксіз қызмет ететінін, олардың жүрісінің жеңілдігін, барлық бөліктердің тұтастығын және электр құралдың жұмысына теріс әсер етуі мүмкін зақымдардың жоқтығын тексеріңіз. Аспаптың зақымдалған



бөліктерін оны қолдану алдында жөндеуге өткізіңіз. Электр құралға техникалық қызмет көрсету ережелерін сақтамау көп сәтсіз жағдайлардың себебі болып табылады.

- ▶ **Кескіш аспаптардың үшкір және таза болуын қадағалау керек.** Жұмыс күйінде сақталатын кескіш аспаптардың сыналануы сиректеу болады, оларды басқару жеңілдеу.
- ▶ **Электр құралын, саймандарды, көмекші құрылғыларды және т.б. нұсқауларға сай пайдаланыңыз.** Бұл кезде жұмыс жағдайларын және орындалатын жұмыстың сипатын ескеріңіз. Электр құралдарын басқа мақсаттарда қолдану қауіпті жағдайларға әкелуі мүмкін.

Аккумуляторлық аспапты пайдалану және оған қарау

- ▶ **Аккумуляторды тек өндіруші ұсынған зарядтағыш құрылғылардың көмегімен зарядтаңыз.** Зарядтағыш құрылғыны тиісті емес аккумулятор түрлерін зарядтау үшін қолданғанда өрт туындауы мүмкін.
- ▶ **Аспаппен жұмыс істеу үшін тек тиісті аккумуляторларды қолданыңыз.** Басқа аккумуляторларды пайдалану жарақаттарға әкелуі және өрт тудыруы мүмкін.
- ▶ **Пайдаланылмайтын аккумуляторларды контакттардың тұйықталуының себебі болуы мүмкін скрепкалардан, тиындардан, кілттерден, инелерден, винттерден және басқа металл заттардан ары сақтаңыз.** Аккумулятор контактарының тұйықталуы күйіктерге немесе тұтануға әкелуі мүмкін.
- ▶ **Аккумулятормен тиісті емес түрде жұмыс істегенде одан электролит ағып шығуы мүмкін. Оған тиюді болдырмаңыз.** Аккумулятордан ағып шыққан электролит тері тітіркенуін немесе күйіктерді тудыруы мүмкін. Кездейсоқ тигенде сумен шайыңыз. Электролит көзге тигенде дәрігер көмегіне жүгініңіз.

Қызмет

- ▶ **Электр құралды жөндеуді тек түпнұсқа қосалқы бөлшектерді қолданатын білікті қызметкерлерге сеніп тапсырыңыз.** Бұл электр құралды қауіпсіз күйде сақтауды қамтамасыз етеді.

2.4 Аккумулятормен дұрыс жұмыс істеу және оны дұрыс пайдалану

- ▶ Li-Ion аккумуляторын тасымалдау, сақтау және пайдалану бойынша арнайы нұсқаулардың талаптарын орындаңыз.
- ▶ Аккумуляторларды жоғары температуралар, тікелей күн сәулесі мен өрттен алшақ ұстаңыз.
- ▶ Аккумуляторларды бөлшектеуге, қысуға, 80°C-тан жоғары температураға дейін қыздыруға және жағуға тыйым салынады.
- ▶ Соққы тиген, бір метрден жоғары биіктіктен құлаған немесе басқа жолмен зақымдалған аккумуляторларды пайдалануға немесе зарядтауға болмайды. Мұндай жағдайда әрдайым **Hilti сервистік қызметіңізге** хабарласыңыз.
- ▶ Егер тиген кезде аккумулятор тым ыстық болса, ол ақаулы болуы мүмкін. Аспапты тұтану қаупі жоқ орынға, тұтанғыш материалдардан алыс, оны бақылауға болатындай қойыңыз және суытып қойыңыз. Мұндай жағдайда әрдайым **Hilti сервистік қызметіңізге** хабарласыңыз.



3 Сипаттама

3.1 Шолу

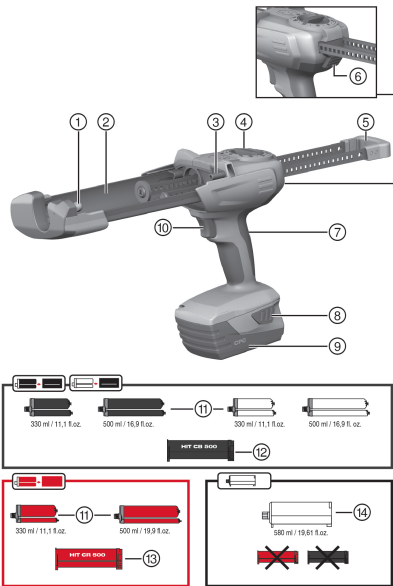

- ① Кассетаны/картриджді орнатуға арналған алдыңғы тірек цапфасы
- ② Кассетаны/картриджді бекітуге арналған ұстағыш
- ③ Кассетаны/картриджді орнатуға арналған артқы тірек цапфасы
- ④ Мөлшерлегіш айырып-қосқыш
- ⑤ Тұтқышы бар параллель беру штоктары
- ⑥ Құлыптан босату түймесі
- ⑦ Тұтқыш
- ⑧ Зарядталу күйінің индикациясын белсендіру қосымша функциясы бар аккумуляторға арналған құлыптан босату түймесі
- ⑨ Аккумулятор
- ⑩ Басылатын түйме

Керек-жарақтар

- ⑪ Үлдірлі ыдыстар
- ⑫ Қара кассета
- ⑬ Қызыл кассета
- ⑭ Картридж

3.2 Мақсатына сай қолдану

Өнім **Hilti** үлдірлі ыдыстарын және картриджерін босатуға және олардың құрамын мөлшерлеуге арналған. Аккумуляторлық HDE 500-A22 сығып шығару құрылғысы 330 мл немесе 500 мл көлеміне ие **Hilti** үлдірлі ыдыстарын және 580 мл көлеміне ие картриджерді ғана өңдеуге арналған.

Өнімді кассетамен немесе картриджбен бірге пайдалануға болады:

- ▶ Қара кассета: Қара немесе ақ үлдірлі ыдыстардағы **Hilti** ерітінділерінің жүйелерін өңдеуге арналған.
- ▶ Қызыл кассета: Қызыл ыдыстардағы **Hilti** ерітінділерінің жүйелерін өңдеуге арналған.
- ▶ Картридж: **Hilti** ерітінділерінің жүйелерін кассетасыз пайдалануға арналған.
- ▶ Бұл өнім үшін тек B22 сериялы **Hilti** Li-Ion аккумуляторларын ғана пайдаланыңыз.
- ▶ Бұл аккумуляторлар үшін тек C4/36 сериялы **Hilti** зарядтағыш құрылғыларын пайдаланыңыз.

3.3 Жеткізілім жинағы

Сығып шығару құрылғысы және пайдалану бойынша нұсқаулық

Оған қоса, өніміз үшін рұқсат етілген жүйелік өнімді **Hilti Store** дүкенінде немесе келесі веб-сайтта табуға болады: www.hilti.group | АҚШ: www.hilti.com

4 Техникалық сипаттамалар

	HDE 500-A22
Салмағы	2,68 кг
Номиналды кернеу	21,6 В

4.1 EN 62841 стандарты бойынша шуыл туралы ақпарат және діріл мәні

Осы нұсқауларда көрсетілген дыбыс қысымы мен діріл деңгейі стандартты өлшеу әдісімен өлшенген және оны басқа электр құралдарымен салыстыру үшін пайдалануға болады. Сонымен бірге, ол экспозицияны алдын ала бағалау үшін жарайды.

Берілген деректер электр құралының негізгі жұмысын көрсетеді. Алайда, егер электр құралы басқа мақсаттарда, басқа жұмыс аспаптарымен қолданылса немесе оған қанағаттандырмайтын техникалық қызмет көрсетілсе, деректер өзгеше болуы мүмкін. Осының салдарынан аспаптың бүкіл жұмыс істеу кезеңінде экспозиция айтарлықтай артуы мүмкін.

Экспозицияны дәл анықтау үшін аспап сәндірілген күйде немесе бос жұмыс істейтін уақыт аралықтарын да ескеру керек. Осының салдарынан аспаптың бүкіл жұмыс істеу кезеңінде экспозиция айтарлықтай азаюы мүмкін.

Пайдаланушыны пайда болатын шуылдан және/немесе дірілден қорғау үшін қосымша сақтық шараларын қолданыңыз, мысалы: электр аспабына және жұмыс аспаптарына техникалық қызмет көрсету, қолдардың жылуын сақтау, жұмыс процестерін дұрыс ұйымдастыру.

Шуыл туралы ақпарат

	HDE 500-A22
А санаты бойынша өлшенген дыбыс қысымы деңгейінің мәні (L_{WA})	78 дБ
Өлшенген дыбыс күшінің деңгейіндегі дәлсіздік (L_{pA})	3 дБ
А санаты бойынша өлшенген қысым бірліктері түріндегі шудың әдеттегі деңгейі (K_{WA})	67 дБ
Дыбыс қысымының деңгейі бойынша дәлсіздік (K_{pA})	3 дБ

Діріл туралы ақпарат

	HDE 500-A22
Жалпы діріл мәні (a_{car})	0,5 м/с ²
Дәлсіздік (K_{ah})	1,5 м/с ²

5 Қызмет көрсету

5.1 Қауіпсіздік техникасы мен пайдалану бойынша нұсқаулардың барлығын ұстанаңыз.

ЕСКЕРТУ

Химиялық заттардан болатын қауіп Мақсатынан тыс пайдалану жарақат алуға апарып соғуы мүмкін.

- ▶ Қолдану алдында өнімнің қауіпсіздік паспортының талаптарын, орауышта берілген нұсқауларды және үлдірлі ыдысты пайдалану бойынша нұсқаулық талаптарын ескеріңіз.

5.2 Аккумуляторды енгізу

- ▶ Аккумуляторды өнім ішіне артынан жылжытыңыз да, ол тіреліп бекітілуі керек.

5.3 Аккумуляторды шығару

- ▶ Аккумуляторды шығарыңыз.

5.4 Кассета мен үлдірлі ыдысты енгізу

АБАЙЛАҢЫЗ

Қысылу қаупі Кассетаны мұқиятсыз бұраған кезде қол қысылып қалуы мүмкін.

- ▶ Кассетаны бұрғанда қолдарды оны бекіту аймағында ұстамаңыз.

АБАЙЛАҢЫЗ

Жарақат алу қаупі Химиялық заттардан болатын қауіп.

- ▶ Кассеталарда зақымдар немесе кірдің бар-жоғын тексеріңіз. Піспектердің екеуі де кассетада алға және артқа оңай және толық жылжуы керек. **Зақымдалған және/немесе қатты ластанған кассеталарды ауыстырыңыз.**

1. Құлыптан босату түймесін басыңыз.



2. Беру штоктарын тірелгенше кері тартыңыз.
3. Кассетаны орнатып, жоғары бұраңыз.
4. Үлдірлі ыдыстың үстіндегі статикалық араластырғышты айналдырыңыз.
5. Үлдірлі ыдысты кассета ішіне жылжытыңыз.
6. Кассетаны өнім ішіне жылжытыңыз.

5.5 Картриджді енгізу

1. Құлыптан босату түймесін басыңыз.
2. Беру штоктарын тірелгенше кері тартыңыз.
3. Картриджді орнатыңыз.
4. Картридждің үстіндегі статикалық араластырғышты айналдырыңыз.
5. Картриджді өнім ішіне жылжытыңыз.

5.6 Шығарылған ерітіндіні тастау

ЕСКЕРТУ

Жарақат алу қаупі Химиялық заттардан болатын қауіп.

- ▶ Сығып шығару құрылғысын өзіңізге немесе басқа адамдарға бағыттамаңыз. Мақсатынан тыс пайдалану жарақат алуға апарып соғуы мүмкін.

ЕСКЕРТУ

Жарақат алу қаупі Химиялық заттардан болатын қауіп.

- ▶ Мөлшерлеуді тек статикалық араластырғыш бұрап бекітілген кезде бастаңыз. Мақсатынан тыс пайдалану жарақат алуға апарып соғуы мүмкін.



Ағынды статикалық араластырғышты әр алмастырған сайын тоқтату керек. Басында шығатын ерітінді пайдалануға жарамайды.

1. Мөлшерлегіш айырып-қосқышты күйіне орнатыңыз.
2. Басылатын түймені араластырғыш толығымен толғанша басып тұрыңыз.
3. Мөлшерлегіш айырып-қосқышты сәйкес ерітінді мөлшеріне орнатыңыз.
 - ◀ 1 = 1 жүріс (шамамен 5 мл)
 - ◀ 15 = 1 жүріс (шамамен 75 мл)
4. Шығарылған ерітіндіні тастаңыз.

5.7 Ерітінді енгізу



Әр процедура кезінде жаңа статикалық араластырғышты пайдаланыңыз. Өйтпесе ерітіндінің тым аз мөлшері шығарылады.

1. Басылатын түймені басыңыз.
2. Ерітіндіні енгізіңіз.

5.8 Кассета мен үлдірлі ыдысты шығарып алу

1. Мөлшерлегіш айырып-қосқышты күйіне орнатыңыз.
2. Құлыптан босату түймесін басыңыз.
3. Беру штоктарын тірелгенше кері тартыңыз.
4. Кассетаны жоғары бұраңыз.
5. Үлдірлі ыдысты алып тастаңыз.
6. Кассетаны өнімнен шығарып алыңыз.

5.9 Картриджді шығарып алу

1. Мөлшерлегіш айырып-қосқышты күйіне орнатыңыз.
2. Құлыптан босату түймесін басыңыз.

3. Беру штоктарын тірелгенше кері тартыңыз.
4. Картриджді жоғары бұраңыз.
5. Картриджді өнімнен шығарып алыңыз.

6 Аккумуляторлық аспаптарға күтім және техникалық қызмет көрсету

ЕСКЕРТУ

Аккумулятор енгізілген кезде жарақат алу қаупі бар !

- ▶ Күтім және техникалық қызмет көрсету бойынша кез келген жұмыстарды орындамас бұрын әрдайым аккумуляторды шығарыңыз!

Аспапқа қызмет көрсету

- Қатты жабысқан кірді мұқият кетіріңіз.
- Желдету ойықтарын құрғақ қылшақпен жайлап тазалаңыз.
- Корпусты тек сәл суланған шүберекпен тазалаңыз. Ешқандай силикон қамтитын күтім құралдарын пайдаланбаңыз, өйткені олар пластмасса бөлшектерін зақымдауы мүмкін.

Литий-иондық аккумуляторға қызмет көрсету

- Аккумуляторды май мен майлағыштан таза күйінде ұстаңыз.
- Корпусты тек сәл суланған шүберекпен тазалаңыз. Ешқандай силикон қамтитын күтім құралдарын пайдаланбаңыз, өйткені олар пластмасса бөлшектерін зақымдауы мүмкін.
- Ылғалдың кіруін болдырмаңыз.

Техникалық қызмет көрсету

- Барлық көзге көрінетін бөлшектерде зақымдардың бар-жоғын және басқару элементтерінің ақаусыз жұмысын тексеріңіз.
- Зақымдалған және/немесе ақаулы аккумуляторлық аспапты қолданбаңыз. Бірден **Hilti** қызмет көрсету орталығына жөндетіңіз.
- Күтім және техникалық қызмет көрсету жұмыстарынан кейін барлық қорғауш құрылғыларды орнатып, жұмысын тексеріңіз.

7 Ақаулықтардағы көмек

Бұл кестеде келтірілмеген немесе өзіңіз түзете алмайтын ақаулықтар орын алғанда, **Hilti** қызмет көрсету орталығына хабарласыңыз.

7.1 Ақаулықтардағы көмек

Бұл кестеде келтірілмеген немесе өзіңіз түзете алмайтын ақаулықтар орын алғанда, **Hilti** қызмет көрсету орталығына хабарласыңыз.

Ақаулық	Ықтимал себеп	Шешім
Аспап жұмыс істемейді.	Аккумулятор толығымен салынбаған.	▶ Аккумуляторды қос шырт еткен дыбыс естілгенше бекітіңіз.
	Аккумулятор заряды бос.	▶ Аккумуляторды алмастырып, бос аккумуляторды зарядтаңыз.
	Мөлшерлегіш айырып-қосқыш «0» күйінде	▶ Қажет мөлшерлеуді таңдаңыз.
Аспап жұмыс істемей тұр және бүкіл төрт жарық диоды жыпылықтап тұр.	Шамадан тыс жүктемеден қорғау іске қосылады; Статикалық араластырығыштағы ерітінді қатып қалды	▶ Статикалық араластырығышты алмастырыңыз.
	Шамадан тыс жүктемеден қорғау іске қосылады; Сығып шығару күші аспап үшін тым жоғары	▶ Ыдыс температурасын жоғарылатыңыз. Қолданысқа сәйкес аспапты таңдаңыз.
	Үлдірлі ыдыс бос	▶ Бос үлдірлі ыдысты ауыстырыңыз.



Ақаулық	Ықтимал себеп	Шешім
Аспап қызмет етпейді және бір жарық диоды жыпылықтайды.	Аккумулятор заряды бос.	▶ Аккумуляторды алмастырып, бос аккумуляторды зарядтаңыз.
	Аккумулятор қызып немесе суып кетті.	▶ Аккумуляторды алмастырыңыз.
Аккумулятор заряды әдеттегіден тезірек бітеді.	Қоршаған орта температурасы тым төмен.	▶ Аккумуляторды ұзақ уақытта бөлме температурасында жылытыңыз.
Аккумулятор бекітілгенде оған тән «қос шерту дыбысы» естілмейді.	Аккумулятордағы құлып шоқылары кірленген.	▶ Тіреуіш шығыңқы жерлерін тазалаңыз және аккумуляторды салыңыз. Мәселе шешілмесе, Hilti сервис орталығына хабарласыңыз.
Аспапта немесе аккумуляторда қатты қызу пайда болды.	Аспапқа шамадан тыс жүктеме түскен (пайдалану шегі асырылған).	▶ Барлық жұмыстар алдында өнімнің қуат талаптарын тексеріңіз. Техникалық деректерді қараңыз.
	Электрлік ақаулық	▶ Мәселе шешілмесе, Hilti қызмет көрсету орталығына хабарласыңыз.
Кассета құрылғыға салынбайды.	Үлдірлі ыдыс кассетаға толық салынбаған.	▶ Үлдірлі ыдысты кассета ішіне тірелгенше жылжытыңыз.
	Беру штогы толық шығарылмаған	▶ Бұғаттаудан шығару түймесін басып, беру штогын толығымен артқа тартыңыз.
Кассета естілетін «шерту» дыбысымен бекітілмейді	Бекітетін шығыңқы жер ласталған	▶ Тіреуіш шығыңқы жерлерін тазалаңыз.
	Бекітетін шығыңқы жер ақаулы	▶ Басқа кассетаны орнатып, Hilti қызмет көрсету орталығына хабарласыңыз.
Араластырғыштан ешқандай өнім ақпайды	Статикалық араластырғыштағы ерітінді қатып қалды	▶ Қатып қалған араластырғышты бұрап шығарып, жаңа араластырғышты бұрап орнатыңыз.

8 Аккумуляторлық аспаптарды тасымалдау және сақтау

Тасымалдау

АБАЙЛАҢЫЗ

Тасымалдау кезіндегі кенет іске қосылу !

- ▶ Өніміңізді әрдайым аккумуляторын шығарып алып тасымалдаңыз!
- ▶ Аккумуляторларды шығарыңыз.
- ▶ Аспап пен аккумуляторларды бөлек орауыштарда тасымалдаңыз.
- ▶ Аккумуляторларды ешқашан үймеде тасымалдамаңыз.
- ▶ Аспапты немесе аккумуляторларды ұзақ уақыт тасымалдаған соң, оларды пайдалану алдында зақымдарының бар-жоғын тексеріңіз.

Сақтау

АБАЙЛАҢЫЗ

Бүлінген немесе заряды таусылған аккумуляторлардан күтілмеген зақымдалу !

- ▶ Өніміңізді әрдайым аккумуляторын шығарып алып сақтаңыз!
- ▶ Аспап пен аккумуляторларды мүмкіндігінше салқын және құрғақ күйінде сақтаңыз.
- ▶ Аккумуляторларды ешқашан күн, жылу көздерінің астында немесе әйнек артында сақтамаңыз.



- ▶ Аспап пен аккумуляторларды балалар мен рұқсаты жоқ адамдардың қолы жетпейтін жерде сақтаңыз.
- ▶ Аспапты немесе аккумуляторларды ұзақ уақыт сақтаған соң, оларды пайдалану алдында зақымдарының бар-жоғын тексеріңіз.

8.1 Сығып шығару құрылғыларын тасымалдау және сақтау

- ▶ Мөлшерлегіш айырып-қосқышты тасымалдау және сақтау **0** күйіне орнатыңыз.

9 Көдеге жарату

 **Hilti** аспаптары қайта өңдеу үшін жарамды көптеген материалдардың санын қамтиды. Көдеге жарату алдында материалдарды мұқият сұрыптау керек. Көптеген елдерде **Hilti** компаниясы ескі аспабыңызды қайта өңдеу үшін қайта қабылдайды. **Hilti** қызмет көрсету орталығынан немесе дилеріңізден сұраңыз.

Аккумуляторды көдеге жарату

Аккумуляторларды нұсқаулардан тыс көдеге жарату нәтижесінде газ не сұйықтықтың шығуы денсаулыққа қауіп төндіруі мүмкін.

- ▶ Зақымдалған аккумуляторларды жіберуге немесе жөнелтуге болмайды!
- ▶ Қысқа тұйықталуға жол бермеу үшін, қосылымдарды ток өткізбейтін материалмен жауып қойыңыз.
- ▶ Аккумуляторларды балалардың қолына жетпейтіндей етіп көдеге жаратыңыз.
- ▶ Аккумуляторды **Hilti Store** дүкенінде көдеге жаратыңыз немесе жергілікті көдеге жарату кәсіпорнына хабарласыңыз.



- ▶ Электр құралдарды, электрондық құрылғылар мен аккумуляторларды тұрмыстық қоқыспен бірге тастамаңыз!

10 Қытайдың RoHS директивасы (зиянды заттектердің пайдаланылуын шектеу ережесі)

Төмендегі сілтеме бойынша зиянды заттектердің кестесі келтірілген: qr.hilti.com/r5250.

RoHS кестесінің сілтемесі осы құжаттаманың соңында QR коды ретінде берілген.

11 Өндіруші кепілдігі

- ▶ Кепілдік шарттары туралы сұрақтарыңыз болса, жергілікті **Hilti** серіктесіне хабарласыңыз.



1 Данни за документацията

1.1 Към настоящата документация

- Преди въвеждане в експлоатация прочетете настоящата документация. Това е предпоставка за безопасна работа и безаварийна употреба.
- Съблюдавайте указанията за безопасност и предупреждение в настоящата документация и върху продукта.
- Съхранявайте Ръководството за експлоатация винаги заедно с продукта и предавайте продукта на други лица само заедно с настоящото ръководство.

1.2 Условни обозначения

1.2.1 Предупредителни указания

Предупредителните указания предупреждават за опасност в зоната около продукта. Използват се следните сигнални думи:

ОПАСНОСТ

ОПАСНОСТ !

- ▶ Отнася се за непосредствена опасност от заплаха, която води до тежки телесни наранявания или смърт.

ПРЕДУПРЕЖДЕНИЕ

ПРЕДУПРЕЖДЕНИЕ !

- ▶ Отнася се за възможна опасност от заплаха, която може да доведе до тежки телесни наранявания или смърт.





ПРЕДПАЗЛИВОСТ

ПРЕДПАЗЛИВОСТ !

- ▶ Отнася се за възможна опасна ситуация, която може да доведе до леки телесни наранявания или материални щети.





1.2.2 Символи в документацията

В настоящата документация се използват следните символи:

	Преди употреба прочетете Ръководството за експлоатация
	Препоръки при употреба и друга полезна информация
	Боравене с рециклируеми материали
	Не изхвърляйте електроуреди и акумулатори в битовите отпадъци

1.2.3 Символи във фигурите

Във фигурите се използват следните символи:

	Тези числа препращат към съответната фигура в началото на настоящото ръководство
	Номерацията възпроизвежда последователното изпълнение на работните стъпки в изображението и може да се различава от работните стъпки в текста
	Позиционните номера се използват във фигурата Преглед и препращат към номерата на легендата в Раздел Преглед на продукта
	Този знак трябва да предизвика Вашето специално внимание при работа с продукта.
	Безжичен пренос на данни

1.3 Условни обозначения

1.3.1 Символи

Върху продукта се използват следните символи:

	Национална система за третиране на отпадъци
	Позиция Изкл.
	Постоянно дозиране
	Обемно дозиране

2 Безопасност

2.1 Информация за продукта

Продуктите са предназначени за професионални потребители и могат да бъдат обслужвани, поддържани в изправност и ремонтирани само от оторизиран компетентен персонал. Този персонал трябва да бъде специално инструктиран за възможните опасности. Продуктът и неговите приспособления могат да бъдат опасни, ако бъдат експлоатирани неправомерно от неквалифициран персонал или ако бъдат използвани не по предназначение.

Обозначението на типа и серийният номер са отбелязани върху типовата табелка.

- ▶ Пренесете серийния номер в представената по-долу таблица. Вие се нуждаете от данните за продукта, когато се обръщате с въпроси към нашето представителство или сервизен отдел.

Данни за продукта

Тип:	HDE 500-A22
Поколение:	01
Сериен номер:	

2.2 Декларация за съответствие

Ние декларираме на собствена отговорност, че описаният тук продукт отговаря на действащите директиви и стандарти. Копие на Декларацията за съответствие ще намерите в края на настоящата документация.

Тук се съхранява Техническата документация:

Hilti Entwicklungsgesellschaft mbH | Zulassung Geräte | Hiltistraße 6 | 86916 Kaufering, DE

2.3 Общи указания за безопасност при електроинструменти

ПРЕДУПРЕЖДЕНИЕ! Запознайте се с всички указания за безопасност и инструкции. Неспазването на приведените по-долу указания за безопасност и инструкции може да причини електрически удар, пожар и/или тежки наранявания.

Съхранявайте всички указания за безопасност и инструкции за бъдещи справки.

Безопасност на работното място

- ▶ **Поддържайте работното си място чисто и добре осветено.** Безпорядъкът или недостатъчното осветление в работната зона могат да доведат до злополуки.
- ▶ **Не работете с електроинструмента във взривоопасна среда, където има горими течности, газове или прах.** В електроинструментите се отделят искри, които могат да възпламенят прахове или изпарения.
- ▶ **Дръжте деца и странични лица на безопасно разстояние, докато работите с електроинструмента.** Ако вниманието Ви бъде отклонено, може да загубите контрол върху уреда.

Безопасност при работа с електроинструменти

- ▶ **Избягвайте допира на тялото Ви до заземени повърхности като тръби, отоплителни уреди, печки и хладилници.** Рискът от възникване на токов удар се увеличава, когато тялото Ви е заземено.
- ▶ **Предпазвайте електроинструментите от дъжд или влага.** Проникването на вода в електроинструмента увеличава риска от електрически удар.

Безопасен начин на работа

- ▶ **Бъдете концентрирани, следете внимателно действията си и постъпвайте разумно при работа с електроинструменти. Не използвайте електроинструмент, когато сте уморени или се намирате под въздействие на наркотици, алкохол или медикаменти.** Само един момент на невнимание при използването на електроинструмента може да доведе до сериозни наранявания.
- ▶ **Носете лични предпазни средства и работете винаги със защитни очила.** Носенето на лични предпазни средства, като противопопрахова маска, обезопасени обувки със стабилен грайфер, защитна каска или антфони, според вида и употребата на електроинструмента, намалява риска от наранявания.
- ▶ **Внимавайте да не включите неволно електроинструмента. Уверете се, че електроинструментът е изключен, преди да го свържете към акумулатора, преди да го вдигнете или пренасяте.** Ако при носене на електроинструмента държите пръста си върху пусковия прекъсвач или ако свържете включения уред към електрозахранването, съществува опасност от злополука.
- ▶ **Преди да включите електроинструмента, се уверете, че сте отстранили от него всички инструменти за настройка или гаечни ключове.** Инструмент или ключ, който се намира на въртящо се звено, може да доведе до наранявания.
- ▶ **Избягвайте неудобните положения на тялото. Работете при стабилно положение на тялото и пазете равновесие във всеки един момент.** Така ще можете да контролирате електроинструмента по-добре, ако възникнат неочаквани ситуации.
- ▶ **Работете с подходящо облекло. Не работете с широки и дълги дрехи или украшения. Дръжте косата, дрехите и ръкавиците далече от въртящи се части.** Свободните дрехи, украшенията или дългите коси могат да бъдат захванати и увлечени от въртящи се части.
- ▶ **Ако могат да бъдат монтирани съоръжения за събиране и изсмукване на прах, уверете се, че те са включени и се използват правилно.** Използването на прахоуловител може да намали породените от прахове опасности.

Използване и обслужване на електроинструмента

- ▶ **Не претоварвайте уреда. Използвайте електроинструмента само съобразно неговото предназначение.** Ще работите по-добре и по-безопасно, ако използвате подходящия електроинструмент в посочения диапазон на мощност.
- ▶ **Не използвайте електроинструмент, чийто прекъсвач е повреден.** Електроинструмент, който не може повече да бъде включван или изключван, е опасен и трябва да бъде ремонтиран.
- ▶ **Отстранете акумулатора, преди да предприемете действия по настройките на уреда, смяната на принадлежностите или преди да приберете уреда.** Тази предпазна мярка предотвратява опасността от задействане на електроинструмента по невнимание.
- ▶ **Съхранявайте неизползвани в момента електроинструменти извън досега на деца. Не допускате уредът да бъде използван от лица, които не са запознати с него или не са прочели настоящите инструкции.** Когато са в ръцете на неопитни потребители, електроинструментите могат да бъдат опасни.
- ▶ **Отнасяйте се към електроинструментите грижливо. Проверявайте дали подвижните елементи функционират безупречно и не заклинват, дали има счупени или повредени части, които нарушават функциите на електроинструмента. Преди да използвате уреда, предайте повредените части за ремонт.** Много от злополуките се дължат на лошо поддържани електроинструменти.
- ▶ **Поддържайте режещите инструменти винаги добре заточени и чисти.** Добре поддържаните режещи инструменти с остри ръбове заклинват по-рядко и се водят по-лесно.
- ▶ **Използвайте електроинструменти, принадлежности, сменяеми инструменти и т.н. съгласно настоящите инструкции. Съобразявайте се и с конкретните работни условия и с дейностите, които трябва да бъдат извършвани.** Употребата на електроинструменти за цели, различни от предвидените от производителя, може да доведе до опасни ситуации.

Използване и обслужване на акумулаторния инструмент

- ▶ **Зареждайте акумулаторите само с препоръчани от производителя зарядни устройства.** При зарядно устройство, подходящо за определен вид акумулатори, съществува опасност от пожар, ако то се използва с други акумулатори.
- ▶ **Използвайте в електроинструментите само предвидените за съответния модел акумулатори.** Употребата на други акумулатори може да доведе до наранявания и опасност от пожар.
- ▶ **Съхранявайте неизползваните акумулатори далече от кламери, монети, ключове, пирони, винтове или други дребни метални предмети, тъй като те могат да предизвикат късо съединение в контактите.** При късо съединение на акумулатора може да се получат изгаряния или да възникне пожар.
- ▶ **Ако акумулаторът се използва неправилно, от него може да излезе течност. Избягвайте контакт с течността.** Излизащата от акумулатора течност може да причини кожни раздразнения

или изгаряния. При случаен контакт промийте мястото с вода. Ако течността попадне в очите, потърсете допълнително лекарска помощ.

Сервизиране

- ▶ **Ремонтът на електроинструмента Ви трябва да се извършва само от квалифицирани специалисти и само с оригинални резервни части.** По този начин се гарантира съхранение на безопасността на електроинструмента.

2.4 Грижливо отношение към акумулатори и внимателно боравене с тях

- ▶ Спазвайте специалните нормативни разпоредби за транспорт, съхранение и експлоатация на литиево-йонни акумулатори.
- ▶ Дръжте акумулаторите далече от високи температури, пряка слънчева светлина и огън.
- ▶ Акумулаторите не трябва да се разглобяват, смачкват, да се нагреват над 80°C или да се изгарят.
- ▶ Не използвайте или не зареждайте акумулатори, които са били ударени, паднали са от височина повече от един метър или са били повредени по друг начин. В този случай винаги се свързвайте с Вашия **Hilti сервиз**.
- ▶ Ако акумулаторът е много горещ на пипане, той може да има дефект. Поставете продукта на незапалимо място, достатъчно отдалечено от запалими материали, където той може да бъде наблюдаван, и го оставете да се охлади. В този случай винаги се свързвайте с Вашия **Hilti сервиз**.

3 Описание

3.1 Преглед

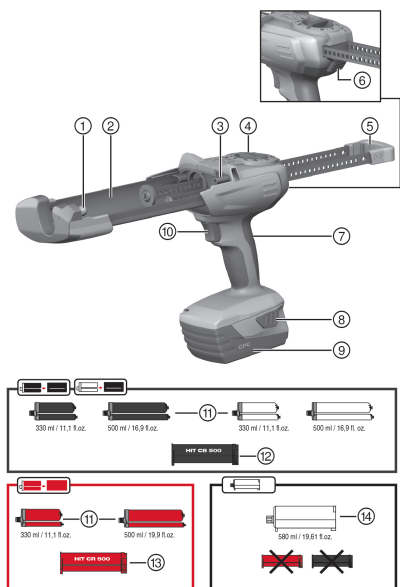

- 1 Предна опорна шийка за вграждане на касетата/заряда
- 2 Държач за прием на касетата/заряда
- 3 Задна опорна шийка за вграждане на касетата/заряда
- 4 Избиращ прекъсвач за дозиране
- 5 Паралелни подаваеми опори с дръжка
- 6 Бутон за деблокиране
- 7 Ръкохватка
- 8 Бутони за деблокиране на акумулатор с допълнителна функция Активиране на индикацията за състоянието на зареждане
- 9 Акумулатор
- 10 Прекъсвач за налягане

Принадлежности

- 11 Фолийна опаковка
- 12 Касета черна
- 13 Касета червена
- 14 Заряд

3.2 Употреба по предназначение

Уредът е предназначен за изпразване на **Hilti** фолийни опаковки и заряди и за дозиране на съдържанието им. Акумулаторният нагнетателен уред HDE 500-A22 е предназначен само за преработка на **Hilti** фолийни опаковки с вместимост 330 мл или 500 мл, както и на заряди с вместимост 580 мл.

Продуктът може да бъде използван с една касета или с един заряд:

- ▶ Черна касета: За преработка на системи разтвори на **Hilti** с черни или бели фолийни опаковки.
- ▶ Червена касета: За преработка на системи разтвори на **Hilti** с червени фолийни опаковки.



- ▶ Заряд: За използване на системи разтвори на **Hilti** без касета.
- ▶ За този продукт използвайте само литиево-йонните акумулатори на **Hilti** от тип B22.
- ▶ За тези акумулатори използвайте само зарядните устройства на **Hilti** от серия C4/36.

3.3 Обем на доставката

Нагнетателен уред и Ръководство за експлоатация

Други системни продукти, разрешени за Вашия продукт, ще намерите във Вашия **Hilti Store** или на: www.hilti.group | CALL: www.hilti.com

4 Технически данни

	HDE 500-A22
Тегло	2,68 кг
Номинално напрежение	21,6 В

4.1 Информация за шума и стойности на вибрациите съгласно EN 62841

Посочените в настоящите инструкции стойности на звуковото налягане и на вибрациите са били измерени в съответствие със стандартизиран метод на измерване и могат да бъдат използвани при сравняването на електроинструменти помежду им. Те са подходящи и за предварителна оценка на натоварването от трептения.

Посочените данни представят основните приложения на електроинструмента. Ако обаче електроинструментът се използва за други приложения, с различни сменяеми инструменти или при недостатъчна поддръжка, в данните може да се появят отклонения. Това може значително да повиши натоварването от трептения през целия период на експлоатация.

За точна преценка на натоварването от трептения трябва да се вземат предвид и периодите, в които уредът е изключен или работи, но не е в реална експлоатация. Това може значително да намали натоварването от трептения през целия период на експлоатация.

Определете допълнителни мерки за безопасност с цел защита на работещия срещу въздействието на звука и/или вибрациите, като например: поддръжка на електроинструмент и сменяеми инструменти, поддържане на топли ръце, организация на работните процеси.

Информация за шума

	HDE 500-A22
Типово ниво на звуковата мощност по крива А (L_{WA})	78 дБ
Отклонение при измерено ниво на звукова мощност (L_{pA})	3 дБ
Типово ниво на звуково налягане на емисиите по крива А (K_{WA})	67 дБ
Отклонение при ниво на звуково налягане (K_{pA})	3 дБ

Информация за вибрациите

	HDE 500-A22
Обща стойност на вибрациите (a_h)	0,5 м/с ²
Отклонение (K_{ah})	1,5 м/с ²

5 Експлоатация

5.1 Съблюдавайте всички указания за безопасност и инструкции за употреба.

ПРЕДУПРЕЖДЕНИЕ

Опасност от химикали Неправилната употреба може да доведе до наранявания.

- ▶ Преди приложението съблюдавайте таблицата с параметри за безопасност на продукта, указанията върху опаковката и инструкцията за употреба на фолиятата опаковка.

5.2 Поставяне на акумулатор

- ▶ Плъзнете акумулатора от задната страна в продукта, докато се застопори с ясно щракване в крайна позиция.

5.3 Изваждане на акумулатор 3

- ▶ Извадете акумулатора.

5.4 Поставяне на касета и фолийна опаковка 4

ПРЕДПАЗЛИВОСТ

Опасност от приклеждане Ръцете могат да бъдат приклепени при невнимателно завъртане на касетата.

- ▶ При завъртане на касетата не дръжете ръцете в областта на приемника на касетата.

ПРЕДПАЗЛИВОСТ

Опасност от нараняване Опасност от химикали.

- ▶ Проверявайте касетата за наличие на повреди или замърсявания. Двете бутала трябва лесно и изцяло да могат да се придвижват напред и назад в касетата. **Подменяйте повредените и/или силно замърсени касети.**

1. Натиснете бутона за деблокиране.
2. Издърпайте подаващите щанги назад в крайна позиция.
3. Монтирайте касетата и завъртете касетата нагоре.
4. Завъртете статичния смесител върху фолийната опаковка.
5. Плъзнете фолийната опаковка в касетата.
6. Завъртете касетата в продукта.

5.5 Поставяне на заряд 5

1. Натиснете бутона за деблокиране.
2. Издърпайте подаващите щанги назад в крайна позиция.
3. Монтирайте заряда.
4. Завъртете статичния смесител върху заряда.
5. Наклонете заряда в продукта.

5.6 Изхвърляне на начална част от разтвор 5

ПРЕДУПРЕЖДЕНИЕ

Опасност от нараняване Опасност от химикали.

- ▶ Не насочвайте нагнетателния уред срещу себе си или срещу други лица. Неправилната употреба може да доведе до наранявания.

ПРЕДУПРЕЖДЕНИЕ

Опасност от нараняване Опасност от химикали.

- ▶ Започнете с дозирането само при завинтен статичен смесител. Неправилната употреба може да доведе до наранявания.



Началната част следва да бъде изхвърляна след всяка смяна на статичния смесител. Изтичащият в началото разтвор не е подходящ за приложение.

1. Поставете избирация прекъсвач за дозиране на ►►.
2. Натискайте прекъсвача на налягането, докато смесителят се напълни докрай.
3. Поставете избирация прекъсвач за дозиране на съответното количество начален разтвор 1, 15.
 - ◀ 1 = 1 ход (прибл. 5 мл)
 - ◀ 15 = 1 ход (прибл. 75 мл)
4. Изхвърлете началната част от разтвора.



5.7 Впръскване на разтвор



При всяко приложение използвайте нов статичен смесител. Ако не спазите това изискване, ще изтече твърде малко разтвор.

1. Натиснете прекъсвача на налягането.
2. Впръскайте разтвора.

5.8 Изваждане на касета и фолийна опаковка

1. Поставете избирация прекъсвач за дозиране на **0**.
2. Натиснете бутона за деблокиране.
3. Издърпайте подаващите щанги назад в крайна позиция.
4. Завъртете касетата нагоре.
5. Отстранете фолийната опаковка.
6. Извадете касетата от продукта.

5.9 Изваждане на заряд

1. Поставете избирация прекъсвач за дозиране на **0**.
2. Натиснете бутона за деблокиране.
3. Издърпайте подаващите щанги назад в крайна позиция.
4. Завъртете заряда нагоре.
5. Извадете заряда от продукта.

6 Обслужване и поддръжка на акумулаторни уреди



ПРЕДУПРЕЖДЕНИЕ

Опасност от нараняване при поставен акумулатор !

- ▶ Винаги изваждайте акумулатора преди всяка дейност по обслужване и поддръжка!

Грижи за уреда

- Отстранявайте внимателно напластените замърсявания.
- Почиствайте внимателно вентилационните отвори със суха четка.
- Почиствайте корпуса само с леко навлажнена кърпа. Не използвайте препарати за почистване със силикон, тъй като те могат да увредят пластмасовите части.

Грижи за литиево-йонни акумулатори

- Поддържайте акумулатора почистен от масла и смазки.
- Почиствайте корпуса само с леко навлажнена кърпа. Не използвайте препарати за почистване със силикон, тъй като те могат да увредят пластмасовите части.
- Не допускате проникване на влага.

Поддръжка

- Редовно проверявайте всички видими части за наличие на повреди, а елементите за управление - за изправно функциониране.
- Не работете с акумулаторния уред при наличие на повреди и/или смущения във функциите. Незабавно предайте уреда в сервиз на **Hilti** за ремонт.
- След извършване на работи по обслужване и поддръжка монтирайте всички защитни устройства и проверете функциите.

7 Помощ при наличие на смущения

При наличие на смущения, които не са посочени в таблицата или които Вие сами не можете да отстраните, моля, обърнете се към нашия сервиз на **Hilti**.

7.1 Помощ при наличие на смущения

При наличие на смущения, които не са посочени в таблицата или които Вие сами не можете да отстраните, моля, обърнете се към нашия сервиз на **Hilti**.



2030483

Български

109

Смущение	Възможна причина	Решение
Уредът не функционира.	Акумулаторът не е пъхнат изцяло.	▶ Застопорете акумулатора с ясно двойно щракване.
	Акумулаторът е разреден.	▶ Сменете акумулатора и заредете изтощения акумулатор.
	Избиращият превключвател за дозиране е на 0	▶ Изберете желаното дозиране.
Уредът не функционира и всички четири светодиода мигат.	Включва се защитата срещу претоварване; Масата на разтвора в статичния смесител е втвърдена	▶ Сменете статичния смесител.
	Включва се защитата срещу претоварване; Силите на нагнетяване са твърде големи за уреда	▶ Увеличете температурата на опаковката. Изберете уреда съобразно приложението.
	Фолийната опаковка е празна	▶ Сменете празната фолийна опаковка.
Уредът не функционира и един светодиод мига.	Акумулаторът е разреден.	▶ Сменете акумулатора и заредете изтощения акумулатор.
	Акумулаторът е твърде горещ или твърде студен.	▶ Сменете акумулатора.
Акумулаторът се изтощава по-бързо от обикновено.	Много ниска околна температура.	▶ Оставете акумулатора да се затопли бавно до стайна температура.
Акумулаторът не се застопорява с ясно двойно щракване.	Фиксиращите планки на акумулатора са замърсени.	▶ Почистете фиксиращите планки и застопорете акумулатора. Ако проблемът не е отстранен, потърсете сервис на Hilti .
Силно нагорещяване на уреда или акумулатора.	Уредът е претоварен (използван е извън границата на приложение).	▶ Преди всякакви дейности съблюдавайте данните за мощност на Вашия продукт. Виж Технически данни.
	Електрическа повреда	▶ Обърнете се към сервис на Hilti , ако проблемът продължава да е налице.
Касетата не може да бъде поставена в уреда.	Фолийната опаковка не е поставена докрай в касетата.	▶ Поставете фолийната опаковка в касетата в крайна позиция.
	Подаващата щанга не е издърпана докрай назад	▶ Натиснете бутона за освобождаване и издърпайте подаващата щанга докрай назад.
Касетата не се застопорява с ясно "щракване"	Фиксиращите планки са замърсени	▶ Почистете фиксиращите планки.
	Фиксиращите планки са дефектни	▶ Поставете нова касета и се обърнете към сервис на Hilti .
От смесителя не изтича продукт	Масата на разтвора в статичния смесител е втвърдена	▶ Отвийте втвърдения смесител и завийте нов смесител.

8 Транспорт и съхранение на акумулаторни уреди

Транспорт



ПРЕДПАЗЛИВОСТ

Неволно включване при транспортиране !

- ▶ Винаги транспортирайте Вашите продукти без поставени акумулатори!
- ▶ Извадете акумулатора.
- ▶ Транспортирайте уреда и акумулаторите опаковани поотделно.
- ▶ Не транспортирайте акумулаторите в насипно състояние.



- ▶ След продължително транспортиране преди употреба проверявайте уреда и акумулаторите за наличие на повреди.

Съхранение

ПРЕДПАЗЛИВОСТ

Неволна повреда, дължаща се на дефектни или изтичащи акумулатори !

- ▶ Винаги съхранявайте Вашите продукти без поставени акумулатори!
- ▶ Съхранявайте уреда и акумулаторите по възможност на сухо и прохладно място.
- ▶ Никога не съхранявайте акумулаторите на слънце, върху отоплителни уреди или зад стъкла на прозорци.
- ▶ Съхранявайте уреда и акумулаторите далеч от достъпа на деца и неоторизирани лица.
- ▶ След продължително съхранение преди употреба проверявайте уреда и акумулаторите за наличие на повреди.

8.1 Транспортиране и съхранение на нагнетателни уреди

- ▶ Поставете избирация прекъсвач за дозиране при транспортиране и съхранение на **0**.

9 Третиране на отпадъци

Уредите на Hilti са произведени в по-голямата си част от материали за многократна употреба. Предпоставка за многократното им използване е тяхното правилно разделяне. В много страни фирмата Hilti изкупува обратно Вашите употребявани уреди. Попитайте отдела на Hilti за обслужване на клиенти или Вашия търговски представител.

Изхвърляне на акумулатори

Поради неправилно изхвърляне на акумулатори може да възникне опасност за здравето при излизане на газове или течности.

- ▶ Не доставяйте или не изпращайте повредени акумулатори!
- ▶ Покривайте връзките с непроводим материал, за да предотвратите къси съединения.
- ▶ Изхвърляйте акумулаторите по такъв начин, че да не могат да попаднат в ръцете на деца.
- ▶ Изхвърляйте акумулатора във Вашия **Hilti Store** или се свържете с местната компания за управление на отпадъците.



- ▶ Не изхвърляйте електроинструменти, електронни устройства и акумулатори в битовите отпадъци!

10 Китай RoHS (Директива за ограничаване на употребата на опасни вещества)

Таблица с опасни вещества ще намерите на следния линк: qr.hilti.com/r5250.

Линк към RoHS таблица ще намерите в края на настоящата документация като QR-код.

11 Гаранция на производителя

- ▶ При въпроси относно гаранционните условия, моля, обърнете се към Вашия партньор на Hilti по места.



2030483

1 Date privind documentația

1.1 Referitor la această documentație

- Înainte de punerea în funcțiune, citiți complet această documentație. Aceasta este condiția necesară pentru un lucru în siguranță și pentru o manevrare fără defecțiuni.
- Aveți în vedere indicațiile de securitate și de avertizare din această documentație și de pe produs.
- Păstrați întotdeauna manualul de utilizare în preajma produsului și predați-l altor persoane numai împreună cu aceste manual.

1.2 Explicitarea simbolurilor

1.2.1 Indicații de avertizare

Indicațiile de avertizare avertizează împotriva pericolelor care apar în lucrul cu produsul. Sunt utilizate următoarele cuvinte-semnal:

PERICOL

PERICOL !

- ▶ Pentru un pericol iminent și direct, care duce la vătămări corporale sau la accidente mortale.

ATENȚIONARE

ATENȚIONARE !

- ▶ Pentru un pericol iminent și posibil, care poate duce la vătămări corporale sau la accidente mortale.





AVERTISMENT

AVERTISMENT !

- ▶ Pentru situații care pot fi periculoase și pot provoca răni ușoare sau pagube materiale.





1.2.2 Simboluri în documentație

În această documentație sunt utilizate următoarele simboluri:

	Citiți manualul de utilizare înainte de folosire
	Indicații de folosire și alte informații utile
	Lucrul cu materiale reutilizabile
	Nu aruncați aparatele electrice și acumulatorii în containerele de gunoi menajer

1.2.3 Simboluri în imagini

Următoarele simboluri sunt utilizate în imagini:

	Aceste numere fac trimitere la imaginea respectivă de la începutul acestor instrucțiuni
	Numerotarea reflectă ordinea etapelor de lucru în imagine și poate să difere de etapele de lucru din text
	Numerale pozițiilor sunt utilizate în figura Vedere generală și fac trimitere la numerele din legendă în paragraful Vedere generală a produsului
	Acest semn are rolul de a stimula o atenție deosebită din partea dumneavoastră în lucrul cu produsul.
	Transmisie fără fir a datelor

1.3 Explicitarea simbolurilor

1.3.1 Simboluri

Pe produs sunt utilizate următoarele simboluri:



	Sistem național de valorificare a deșeurilor
0	Poziția Oprit
	Dozare permanentă
1...15	Dozare volumică

2 Securitate

2.1 Informații despre produs

Produsele **HILTI** sunt destinate utilizatorilor profesioniști, iar operarea cu acestea, întreținerea și repararea lor sunt activități permise numai personalului autorizat și instruit. Acest personal trebuie să fie instruit în mod special cu privire la potențialele pericole. Produsul și mijloacele sale auxiliare pot genera pericole dacă sunt utilizate necorespunzător sau folosite inadecvat destinației de către personal neinstruit. Indicativul de model și numărul de serie sunt indicate pe plăcuța de identificare.

- ▶ Transcrieți numărul de serie în tabelul următor. Datele despre produs vă sunt necesare în cazul solicitărilor de informații la reprezentanța noastră sau la centrul de service.

Date despre produs

Tip:	HDE 500-A22
Generația:	01
Număr de serie:	

2.2 Declarație de conformitate

Declarăm pe propria răspundere că produsul descris aici este conform cu directivele și normele în vigoare. O imagine a declarației de conformitate găsiți la finalul acestei documentații.

Documentațiile tehnice sunt stocate aici:

Hilti Entwicklungsgesellschaft mbH | Zulassung Geräte | Hiltistraße 6 | 86916 Kaufering, DE

2.3 Instrucțiuni de ordin general privind securitatea și protecția muncii pentru sculele electrice

⚠ ATENȚIONARE! Citiți toate instrucțiunile de protecție a muncii și instrucțiunile de lucru. Neglijențele în respectarea instrucțiunilor de protecție a muncii și a instrucțiunilor de lucru pot provoca electrocutări, incendii și/ sau accidentări grave.

Păstrați toate instrucțiunile de protecție a muncii și instrucțiunile de lucru pentru consultare în viitor.

Securitatea în locul de muncă

- ▶ **Mențineți curățenia și un iluminat bun în zona de lucru.** Dezordinea sau iluminatul insuficient în zona de lucru pot constitui surse de accidente.
- ▶ **Nu lucrați cu scula electrică în medii cu pericol de explozie, în care sunt prezente lichide, gaze sau pulberi inflamabile.** Sculele electrice generează scântei care pot aprinde pulberile sau vaporii.
- ▶ **Nu permiteți accesul copiilor și al altor persoane în zona de lucru pe parcursul utilizării sculei electrice.** În cazul distragerii atenției, puteți pierde controlul asupra mașinii.

Securitatea electrică

- ▶ **Evitați contactul corpului cu suprafețele legate la pământ, cum ar fi țevi, sisteme de încălzire, sobe și frigidere.** Există un risc major de electrocutare atunci când corpul se află în contact cu obiecte legate la pământ.
- ▶ **Ferțiți sculele electrice de influența ploii și umidității.** Pătrunderea apei în scula electrică crește riscul de electrocutare.

Securitatea persoanelor

- ▶ **Procedați cu atenție, concentrați-vă la ceea ce faceți și lucrați în mod rațional atunci când manevrați o sculă electrică.** Nu folosiți nicio sculă electrică dacă sunteți obosit sau vă aflați sub influența drogurilor, alcoolului sau medicamentelor. Un moment de neatenție în folosirea sculei electrice poate duce la accidentări serioase.
- ▶ **Purtați echipament personal de protecție și, întotdeauna, ochelari de protecție.** Folosirea echipamentelor personale de protecție, ca de ex. masca anti-praf, încălțămintea antiderapantă, casca de

protecție sau căștile antifonice, în funcție de tipul sculei electrice și de natura aplicației de lucru, duce la diminuarea riscului de accidentare.

- ▶ **Împiedicați pornirea involuntară a mașinii. Asigurați-vă că scula electrică este deconectată, înainte de a o racorda la acumulator, de a o lua din locul de lucru sau de a o transporta.** Situațiile în care transportați scula electrică ținând degetul pe întrerupător sau racordați mașina în stare pornită la alimentarea electrică pot duce la accidente.
- ▶ **Înainte de a porni scula electrică, îndepărtați uneltele de reglaj sau cheile fixe.** Un accesoriu de lucru sau o cheie fixă, aflate într-o componentă rotativă a mașinii, pot provoca vătămări corporale.
- ▶ **Evitați o poziție anormală a corpului. Asigurați-vă o poziție stabilă și păstrați-vă întotdeauna echilibrul.** În acest fel, veți putea controla mai bine scula electrică în situații neașteptate.
- ▶ **Purtați îmbrăcăminte de lucru adecvată. Nu purtați haine largi sau bijuterii. Țineți părul, îmbrăcăminte și mănușile departe de componentele aflate în mișcare.** Îmbrăcăminte largă, bijuteriile sau părul lung pot fi prinse de piesele aflate în mișcare.
- ▶ **Dacă există posibilitatea montării unor accesorii de aspirare și captare a prafului, asigurați-vă că acestea sunt racordate și folosite corect.** Utilizarea unui sistem de aspirare a prafului poate diminua pericolul provocat de praf.

Utilizarea și manevrarea sculei electrice

- ▶ **Nu suprasolicitați mașina. Folosiți scula electrică special destinată lucrării dumneavoastră.** Cu scula electrică adecvată, lucrați mai bine și mai sigur în domeniul de putere specificat.
- ▶ **Nu folosiți nicio sculă electrică având întrerupătorul defect.** O sculă electrică ce nu mai permite pornirea sau oprirea sa este periculoasă și trebuie reparată.
- ▶ **Înlăturați acumulatorul, înainte de executarea unor reglaje la mașină, de a schimba accesorii sau de a pune mașina de-o parte.** Această măsură de precauție reduce riscul unei porniri involuntare a sculei electrice.
- ▶ **Păstrați sculele electrice în locuri inaccesibile copiilor, atunci când nu le utilizați. Nu permiteți folosirea mașinii de către persoane care nu sunt familiarizate cu aceasta sau care nu au citit instrucțiunile de față.** Sculele electrice sunt periculoase atunci când sunt folosite de persoane fără experiență.
- ▶ **Îngrijiiți cu atenție sculele electrice. Controlați funcționarea impecabilă a componentelor mobile și verificați dacă acestea nu se blochează, dacă există piese sparte sau care prezintă deteriorări de natură să influențeze negativ funcționarea sculei electrice. Dispuneți repararea pieselor deteriorate înainte de punerea în exploatare a mașinii.** Multe accidente se produc din cauza întreținerii defectuoase a sculelor electrice.
- ▶ **Păstrați accesoriile așchietoare bine ascuțite și curate.** Accesoriile așchietoare întreținute atent, cu muchii așchietoare bine ascuțite se blochează mai greu și pot fi conduse mai ușor.
- ▶ **Utilizați scula electrică, accesorii, dispozitivele de lucru etc. corespunzător acestor instrucțiuni. Țineți seama de condițiile de lucru și de activitatea care urmează a fi desfășurată.** Folosirea unor scule electrice destinate altor aplicații de lucru decât cele prevăzute poate conduce la situații periculoase.

Utilizarea și manevrarea sculei cu acumulatori

- ▶ **Încărcați acumulatorii numai în redresoarele recomandate de producător.** Pentru un redresor adecvat unui anumit tip de acumulatori, apare pericolul de incendiu dacă acesta este utilizat cu alți acumulatori.
- ▶ **Utilizați numai acumulatorii prevăzuți special pentru sculele electrice.** Folosirea altor acumulatori poate duce la accidentări și poate provoca pericol de incendiu.
- ▶ **Țineți acumulatorii nefolosiți la distanță de birou, monede, chei, cuie, șuruburi sau alte obiecte metalice mici, care ar putea provoca scurtcircuitarea contactelor.** Un scurtcircuit între contactele acumulatorului poate avea ca urmări arsuri sau incendii.
- ▶ **La folosirea în mod eronat, este posibilă eliminarea de lichid din acumulatori. Evitați contactul cu acesta.** Lichidul ieșit din acumulatori poate provoca iritații ale pielii sau arsuri. În cazul contactului accidental, spălați cu apă. Dacă lichidul ajunge în ochi, solicitați suplimentar asistență medicală.

Service

- ▶ **Încredințați repararea sculei electrice a dumneavoastră numai personalului calificat de specialitate și numai în condițiile folosirii pieselor de schimb originale.** În acest fel, este garantată menținerea siguranței de exploatare a sculei electrice.

2.4 Manevrarea și folosirea cu precauție a acumulatorilor

- ▶ Respectați directivele speciale pentru transportul, depozitarea și exploatarea acumulatorilor Li-Ion.
- ▶ Feriți acumulatorii de influența temperaturilor înalte, de expunere directă la soare și de foc.



- ▶ Nu este permisă dezmembrarea, strivirea, încălzirea la peste 80°C sau arderea acumulatorilor.
- ▶ Nu utilizați sau încărcați niciun acumulator care a suferit o lovitură, a căzut de la peste un metru sau a fost deteriorat într-un alt mod. În acest caz, luați legătura cu întotdeauna cu **Hilti Service**.
- ▶ Dacă acumulatorul se înfierbântă prea puternic pentru a putea fi ținut în mână, este posibil ca el să fie defect. Așezați produsul într-un loc neinflamabil la o distanță suficientă față de materiale inflamabile, unde poate fi ținut sub observație și lăsați-l să se răcească. În acest caz, luați legătura cu întotdeauna cu **Hilti Service**.

3 Descriere

3.1 Vedere generală

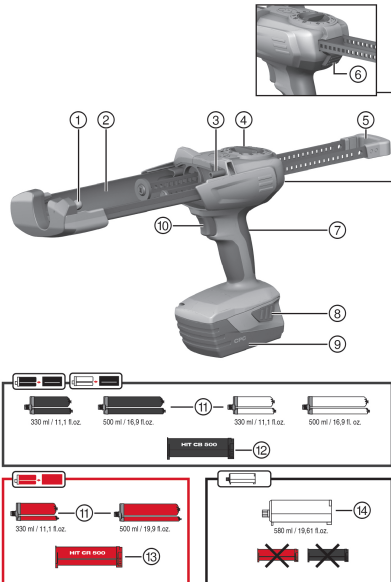

- ① Știft de reazem frontal pentru montarea casetei/capsei
- ② Suport de susținere pentru preluarea casetei/capsei
- ③ Știft de reazem posterior pentru montarea casetei/capsei
- ④ Selector de dozare
- ⑤ Bare de avans paralele cu mâner
- ⑥ Tastă pentru deblocare
- ⑦ Mâner
- ⑧ Taste pentru deblocare pentru acumulator cu funcție auxiliară de activare a indicatorului stării de încărcare
- ⑨ Acumulator
- ⑩ Comutator tip buton

Accesorii

- ⑪ Ambalajul din folie
- ⑫ Casetă neagră
- ⑬ Casetă roșie
- ⑭ Capsă

3.2 Utilizarea conformă cu destinația

Aparatul este destinat golirii ambalajului din folie și capselor **Hilti** și dozării conținutului acestora. Aparatul de injectare prin presare cu acumulatori HDE 500-A22 este destinat exclusiv prelucrării ambalajelor din folie **Hilti** cu capacitatea de 330 ml sau 500 ml, precum și a capselor cu capacitatea de 580 ml.

Produsul poate fi acționat cu o casetă sau cu o capsă:

- ▶ Casetă neagră: pentru prelucrarea sistemelor cu mortar **Hilti** cu ambalaje din folie negre sau albe.
- ▶ Casetă roșie: pentru prelucrarea sistemelor cu mortar **Hilti** cu ambalaje din folie roșii.
- ▶ Capsă: pentru utilizarea sistemelor cu mortar **Hilti** fără casetă.
- ▶ Utilizați pentru acest produs numai acumulatorii Li-Ion **Hilti** din seria de tip B22.
- ▶ Utilizați pentru acești acumulatori numai redresoarele **Hilti** din seria C4/36.

3.3 Setul de livrare

Aparat de injectare prin presare și manual de utilizare

Alte produse din sistem, avizate pentru produsul dumneavoastră, găsiți la centrul dumneavoastră **Hilti Store** sau la: www.hilti.group | SUA: www.hilti.com

4 Date tehnice

	HDE 500-A22
Greutate	2,68 kg
Tensiunea nominală	21,6 V

4.1 Datele privind zgomotul și valorile vibrațiilor conform EN 62841

Valorile presiunii acustice și ale vibrațiilor indicate în aceste instrucțiuni au fost măsurate corespunzător unui procedeu standardizat de măsură și pot fi utilizate pentru compararea reciprocă a sculelor electrice. Ele sunt adecvate și pentru o apreciere provizorie a valorilor de expunere.

Datele indicate se referă la aplicațiile principale de lucru ale sculei electrice. Firește că, dacă scula electrică este utilizată pentru alte aplicații de lucru cu dispozitive de lucru neprevăzute sau cu o întreținere insuficientă, datele pot să difere. Acest lucru poate ridica în mod considerabil valorile de expunere pe întreaga durată de lucru.

Pentru o apreciere exactă a valorilor de expunere, trebuie să se ia în calcul și timpii în care aparatul este deconectat sau în care el funcționează, dar nu execută efectiv nicio activitate. Acest lucru poate reduce în mod considerabil valorile de expunere pe întreaga durată de lucru.

Stabiliți măsuri de securitate suplimentare pentru protecția operatorului față de efectele sonore și ale vibrațiilor, ca de exemplu: întreținerea sculei electrice și a dispozitivelor de lucru, menținerea mâinilor în stare caldă, organizarea proceselor de lucru.

Datele privind zgomotul

	HDE 500-A22
Nivelul tipic al puterii acustice, evaluat după curba de filtrare A (L_{WA})	78 dB
Insecuritatea pentru nivelul măsurat al puterii acustice (L_{pA})	3 dB
Nivelul tipic al presiunii acustice emise, evaluată după curba de filtrare A (K_{WA})	67 dB
Insecuritatea pentru nivelul presiunii acustice (K_{pA})	3 dB

Informații referitoare la vibrații

	HDE 500-A22
Valoarea totală a vibrațiilor (a_n)	0,5 m/s ²
Insecuritatea (K_{an})	1,5 m/s ²

5 Modul de utilizare

5.1 Respectați toate instrucțiunile de protecție a muncii și manualele de utilizare.

ATENȚIONARE

Pericol provocat de substanțele chimice Folosirea improprie poate duce la accidentări.

- ▶ Înainte de aplicația de lucru, accordați atenție fișei cu datele de securitate a produsului, indicațiilor de pe ambalaj și manualului de utilizare pentru ambalajul din folie.

5.2 Introducerea acumulatorului

- ▶ Introduceți prin glisare acumulatorul din spate în produs, până când acesta se fixează în poziție la opritor cu zgomotul specific.

5.3 Extragerea acumulatorului

- ▶ Scoateți acumulatorul.

5.4 Așezarea casetei și ambalajului din folie în aparat

AVERTISMENT

Pericol de strângere Măinile pot fi prinse când caseta este rabatată spre interior fără atenția necesară.

- ▶ Nu țineți mâinile în zona adaptorului casetei la rabatarea în interior a casetei.



AVERTISMENT

Pericol de accidentare Pericol provocat de substanțele chimice.

- ▶ Verificați dacă există deteriorări sau murdărie la casetă. Cele două pistoane trebuie să funcționeze ușor în casetă și să permită o mișcare completă înainte și înapoi. **Înlocuiți casetele deteriorate și/sau murdărite intens.**

1. Apăsăți tasta pentru deblocare.
2. Trageți înapoi barele de avans până la opritor.
3. Montați caseta și pivotați caseta în sus.
4. Rotiți amestecătorul static pe ambalaj din folie.
5. Introduceți prin glisare ambalajul din folie în casetă.
6. Pivotați caseta în produs.

5.5 Așezarea capsei în aparat

1. Apăsăți tasta pentru deblocare.
2. Trageți înapoi barele de avans până la opritor.
3. Montați capsă.
4. Rotiți amestecătorul static pe capsă.
5. Pivotați capsă în produs.

5.6 Aruncarea primelor jeturi de mortar

ATENȚIONARE

Pericol de accidentare Pericol provocat de substanțele chimice.

- ▶ Nu îndreptați aparatul de injectare prin presare spre propria persoană sau spre alte persoane. Folosirea improprie poate duce la accidentări.

ATENȚIONARE

Pericol de accidentare Pericol provocat de substanțele chimice.

- ▶ Începeți dozarea numai cu amestecătorul static înșurubat. Folosirea improprie poate duce la accidentări.



Primele jeturi trebuie să fie aruncate după fiecare schimbare a amestecătorului static. Mortarul care iese la început nu este adecvat pentru aplicația de lucru.

1. Fixați selectorul de dozare pe ▶▶.
2. Apăsăți comutatorul tip buton, până când amestecătorul este umplut complet.
3. Fixați selectorul de dozare pe cantitatea corespunzătoare a primelor jeturi de mortar 1, 15.
 - ◀ 1 = 1 cursă (aprox. 5 ml)
 - ◀ 15 = 1 cursă (aprox. 75 ml)
4. Aruncați primele jeturi de mortar.

5.7 Injectare mortar



Utilizați un amestecător static nou la fiecare aplicație de lucru. Nerespectarea acestei indicații duce la o ieșire prea scăzută de mortar.

1. Apăsăți comutatorul tip buton.
2. Injectați mortarul.

5.8 Extragerea casetei și ambalajului din folie

1. Fixați selectorul de dozare pe 0.
2. Apăsăți tasta pentru deblocare.
3. Trageți înapoi barele de avans până la opritor.
4. Rabatați caseta în sus.

5. Îndepărtați ambalajul din folie.
6. Scoateți caseta afară din produs.

5.9 Extragerea capsei

1. Fixați selectorul de dozare pe **0**.
2. Apăsăți tasta pentru deblocare.
3. Trageți înapoi barele de avans până la oprit.
4. Pivotați capsă în sus.
5. Scoateți capsă din produs.

6 Îngrijirea și întreținerea aparatelor cu acumulatori



ATENȚIONARE

Pericol de accidentare când acumulatorul este introdus !

- ▶ Înaintea tuturor lucrărilor de îngrijire și întreținere, extrageți întotdeauna acumulatorul!

Îngrijirea aparatului

- Îndepărtați cu precauție murdăria aderentă.
- Curățați fantele de aerisire cu multă atenție, folosind o perie uscată.
- Curățați carcasa numai cu o cârpă ușor umezită. Nu utilizați produse de îngrijire care conțin silicon, deoarece acestea pot ataca piesele din plastic.

Îngrijirea acumulatorilor Li-Ion

- Păstrați acumulatorul curat și fără urme de ulei și unsoare.
- Curățați carcasa numai cu o cârpă ușor umezită. Nu utilizați produse de îngrijire care conțin silicon, deoarece acestea pot ataca piesele din plastic.
- Evitați pătrunderea umidității.

Întreținerea

- Verificați regulat la toate piesele vizibile dacă există deteriorări și funcționare impecabilă a elementelor de comandă.
- În caz de deteriorări și/ sau disfuncționalități, nu puneți în exploatare aparatul cu acumulator. Dispuneți imediat repararea la centrul de service **Hilti**.
- După lucrările de îngrijire și întreținere atașați toate dispozitivele de protecție și verificați funcționarea.

7 Asistență în caz de avarii

În cazul avariilor care nu sunt prezentate în acest tabel sau pe care nu le puteți remedia prin mijloace proprii, vă rugăm să vă adresați centrul nostru de service **Hilti**.

7.1 Asistență în caz de avarii

În cazul avariilor care nu sunt prezentate în acest tabel sau pe care nu le puteți remedia prin mijloace proprii, vă rugăm să vă adresați centrul nostru de service **Hilti**.

Avarie	Cauza posibilă	Soluție
Aparatul nu funcționează.	Acumulatorul nu este complet introdus.	▶ Fixați acumulatorul cu zgomotul caracteristic de dublu clic.
	Acumulatorul este descărcat.	▶ Schimbați acumulatorul și încărcați acumulatorul gol.
	Selectorul de dozare pe 0	▶ Alegeți o dozare dorită.
Mașina nu funcționează și toate cele patru LED-uri se aprind intermitent.	Protecția la suprasarcină reacționează; Masa de mortar întărită în amestecătorul static	▶ Înlocuiți amestecătorul static.
	Protecția la suprasarcină reacționează; forțele de extragere prin presare prea mari pentru aparat	▶ Creșteți temperatura ambalajului. Alegeți aparatul corespunzător aplicației de lucru.
	Ambalajul din folie gol	▶ Înlocuiți ambalajul din folie gol.



Avarie	Cauza posibilă	Soluție
Mașina nu funcționează și un LED se aprinde intermitent.	Acumulatorul este descărcat.	► Schimbați acumulatorul și încărcați acumulatorul gol.
	Acumulatorul prea fierbinte sau prea rece.	► Schimbați acumulatorul.
Acumulatorul se goleşte mai repede decât în mod obișnuit.	Temperatura ambiantă foarte scăzută.	► Lăsați acumulatorul să se încălzească lent la temperatura camerei.
Acumulatorul nu se fixează cu zgomotul caracteristic de dublu clic.	Ciocurile de fixare de la acumulator murdărite.	► Curățați ciocurile de fixare și fixați acumulatorul în poziție. Dacă problema persistă, apelați la centrul de service Hilti .
Dezvoltare puternică de căldură în mașină sau acumulator.	Mașina este suprasolicitată (limita de aplicabilitate depășită).	► Înaintea tuturor lucrărilor aveți în vedere datele privitoare la puterea produsului dumneavoastră. Vezi Date tehnice.
	Defect electric	► Luați legătura cu centrul de service Hilti dacă problema persistă.
Casetă nu se poate rabata în interior în aparat.	Nu introduceți prin glisare complet ambalajul din folie în casetă.	► Introduceți prin glisare ambalajul din folie în casetă până la opritor.
	Bara de avans nu este retrasă complet	► Apăsăți tasta pentru deblocare și retrageți complet bara de avans.
Casetă nu se fixează cu zgomotul caracteristic de „clic”	Ciocurile de fixare murdărite	► Curățați ciocurile de fixare.
	Ciocurile de fixare defecte	► Introduceți o altă casetă și apelați la centrul de service Hilti .
Din amestecător nu iese produs	Masa de mortar întărită în amestecătorul static	► Deșurubați amestecătorul întărit și înșurubați un amestecător nou.

8 Transportul și depozitarea aparatelor cu acumulatori

Transportul

AVERTISMENT

Ponire involuntară la transport !

- Transportați întotdeauna produsele dumneavoastră fără acumulatori introduși!
- Extrageți acumulatorii.
- Transportați mașina și acumulatorii ambalați individual.
- Nu transportați niciodată acumulatorii în stare vrac.
- După un transport mai îndelungat, controlați înainte de folosire dacă mașina și acumulatorii prezintă deteriorări.

Depozitarea

AVERTISMENT

Deteriorare involuntară cauzată de acumulatori defecți sau din care iese lichid !

- Depozitați întotdeauna produsele dumneavoastră fără acumulatori introduși!
- Depozitați mașina și acumulatorii pe cât posibil în spații răcoroase și uscate.
- Nu depozitați niciodată acumulatorii în soare, pe sisteme de încălzire sau în spatele geamurilor de sticlă.
- Depozitați mașina și acumulatorii în spații inaccesibile pentru copii și persoane neautorizate.
- După o depozitare mai îndelungat, controlați înainte de folosire dacă mașina și acumulatorii prezintă deteriorări.



8.1 Transportul și depozitarea aparatelor de injectare prin presare

- ▶ Fixați selectorul de dozare pentru transport și depozitare pe **0**.

9 Dezafectarea și evacuarea ca deșeuri

 Aparatele **Hilti** sunt fabricate într-o proporție mare din materiale reutilizabile. Condiția necesară pentru reciclare este separarea corectă a materialelor. În multe țări, **Hilti** preia aparatele dumneavoastră vechi pentru revalorificare. Solicitați relații la centrul pentru clienți **Hilti** sau la consilierul dumneavoastră de vânzări.

Evacuarea ca deșeu a acumulatorilor

Dacă dezafectarea și evacuarea ca deșeuri ale acumulatorilor sunt executate impropriu, pot apărea pericole pentru sănătate din cauza ieșirii de gaze sau lichide.

- ▶ Nu expediați sau trimiteți niciun acumulator deteriorat!
- ▶ Acoperiți racordurile cu un material neconductor electric, pentru a evita scurtcircuitele.
- ▶ Evacuați ca deșeu acumulatorii astfel încât ei să nu poată ajunge în mâinile copiilor.
- ▶ Evacuați acumulatorul ca deșeu la magazinul dumneavoastră **Hilti Store** sau adresați-vă companiei responsabile cu deșeurile din zona dumneavoastră.



- ▶ Nu aruncați sculele electrice, aparatele electronice și acumulatorii în containerele de gunoi menajer!

10 China RoHS (directiva privind limitarea utilizării substanțelor periculoase)

Prin link-ul următor ajungeți la tabelul substanțelor periculoase: qr.hilti.com/r5250.

Un link referitor la tabelul RoHS găsiți la finalul acestei documentații sub formă de cod QR.

11 Garanția producătorului

- ▶ Pentru relații suplimentare referitoare la condițiile de garanție, vă rugăm să vă adresați partenerului dumneavoastră local **Hilti**.



1 Dokümantasyon verileri

1.1 Bu doküman için

- Çalıştırmadan önce bu dokümanı okuyunuz. Bu, güvenli çalışma ve arzasız kullanım için ön koşuldur.
- Bu dokümanda ve ürün üzerinde bulunan güvenlik ve uyarı bilgilerine dikkat ediniz.
- Kullanım kılavuzunu her zaman ürün üzerinde bulundurunuz ve ürünü sadece bu kılavuz ile birlikte başka kişilere veriniz.

1.2 Resim açıklaması

1.2.1 Uyarı bilgileri

Uyarı bilgileri, ürün ile çalışırken ortaya çıkabilecek tehlikelere karşı uyarır. Aşağıdaki uyarı metinleri kullanılır:

TEHLİKE

TEHLİKE !

- ▶ Ağır vücut yaralanmalarına veya doğrudan ölüme sebep olabilecek tehlikeler için.

İKAZ

İKAZ !

- ▶ Ağır yaralanmalara veya ölüme neden olabilecek tehlikeler için.





DİKKAT

DİKKAT !

- ▶ Hafif vücut yaralanmalarına veya maddi hasarlara yol açabilecek olası tehlikeli durumlar için.





1.2.2 Dokümandaki semboller

Bu dokümanda aşağıdaki semboller kullanılmıştır:

	Kullanmadan önce kullanım kılavuzunu okuyunuz
	Kullanım uyarıları ve diğer gerekli bilgiler
	Geri dönüşümlü malzemeler ile çalışma
	Elektrikli aletleri ve aküleri evdeki çöplere atmayınız

1.2.3 Resimlerdeki semboller



Resimlerde aşağıdaki semboller kullanılmıştır:

	Bu sayılar, kılavuzun başlangıcındaki ilgili resimlere atanmıştır
	Numaralandırma, resimdeki çalışma adımlarının sırasını göstermektedir ve metindeki çalışma adımlarından farklı olabilir
	Pozisyon numaraları Genel bakış resminde kullanılır ve Ürüne genel bakış bölümündeki açıklama numaralarına referans niteliğindedir
	Bu işaret, ürün ile çalışırken dikkatinizi çekmek için koyulmuştur.
	Kablosuz veri aktarımı

1.3 Resim açıklaması

1.3.1 Semboller

Üründe aşağıdaki semboller kullanılmıştır:

	Ulusal atık değerlendirme sistemi
0	Konum
	Sürekli dozajlama
1...15	Hacim dozajlaması

2 Güvenlik

2.1 Ürün bilgileri

HILTI ürünleri profesyonel kullanıcıların kullanımı için öngörülmüştür ve sadece yetkili personel tarafından kullanılabilir ve bakımı yapılabilir. Bu personel, meydana gelebilecek tehlikeler hakkında özel olarak eğitim görmüş olmalıdır. Aletin ve ilgili yardımcı gereçlerin eğitimsiz personel tarafından usulüne uygun olmayan şekilde kullanılması ve amaçları dışında çalıştırılması sonucu tehlikeli durumlar söz konusu olabilir.

Tip tanımı ve seri numarası, tip plakası üzerinde belirtilmiştir.

- Seri numarasını aşağıdaki tabloya aktarınız. Ürün bilgileri acente veya servis merkezini aradığınızda sorulabilir.

Ürün bilgileri

Tip:	HDE 500-A22
Nesil:	01
Seri numarası:	

2.2 Uygunluk beyanı

Burada tanımlanan ürünün, geçerli yönetmeliklere ve normlara uygun olduğunu kendi sorumluluğumuzda beyan ederiz. Bu dokümantasyonun sonunda uygunluk beyanının bir kopyasını bulabilirsiniz.

Teknik dokümantasyonlar eklidir:

Hilti Entwicklungsgesellschaft mbH | Zulassung Geräte | Hiltistraße 6 | 86916 Kaufering, DE

2.3 Elektrikli el aletleri için genel güvenlik uyarıları

⚠ İKAZ! Tüm güvenlik uyarılarını ve talimatlarını okuyunuz. Güvenlik uyarılarına ve talimatlara uyulmadaki ihmallere elektrik çarpması, yanma ve/veya ağır yaralanmalara sebep olabilir.

Tüm güvenlik uyarılarını ve kullanım talimatlarını muhafaza ediniz.

İş yeri güvenliği

- **Çalışma alanınızı temiz ve aydınlık tutunuz.** Düzensiz veya aydınlatma olmayan çalışma alanları kazalara yol açabilir.
- **Yanıcı sıvıların, gazların veya tozların bulunduğu patlama tehlikesi olan yerlerde elektrikli el aleti ile çalışmayınız.** Elektrikli el aletleri, toz veya buharı yakabilecek kıvılcım oluşturur.
- **Elektrikli el aletini kullanırken çocukları ve diğer kişileri uzak tutunuz.** Dikkatiniz dağılırsa aletin kontrolünü kaybedebilirsiniz.

Elektrik güvenliği

- **Topraklanan yüzeyler (örneğin borular, ısıtma sistemleri, ocaklar ve buzdolapları) ile temastan kaçınınız.** Vücudunuzun toprakla teması var ise yüksek bir elektrik çarpması riski söz konusudur.
- **Elektrikli el aletini kullanırken veya ıslaklıktan uzak tutunuz.** Elektrikli el aletine su girmesi, elektrik çarpması riskini artırır.

Kişilerin güvenliği

- **Dikkatli olunuz, ne yaptığınıza dikkat ediniz ve elektrikli el aleti ile çalışırken mantıklı davranınız.** Yorgunsanız veya uyusturucu, alkol veya ilaç etkisi altında iseniz elektrikli el aletini kullanmayınız. Elektrikli el aletini kullanırken bir anlık dikkatsizlik ciddi yaralanmalara neden olabilir.
- **Kişisel koruyucu donanım ve her zaman bir koruyucu gözlük takınız.** Elektrikli el aletinin türüne ve kullanımına göre toz maskesi, kaymayan güvenlik ayakkabısı, koruyucu kask veya kulaklık gibi kişisel koruyucu donanımların kullanılması yaralanma riskini azaltır.



- **İstem dışı çalışmayı önleyiniz. Aküyü bağlamadan, yerleştirmeden veya taşımadan önce elektrikli el aletin kapalı olduğundan emin olunuz.** Elektrikli el aletini taşırken parmağınız şalterde ise veya alet açık konumda güç kaynağına takılırsa bu durum kazalara yol açabilir.
- **Elektrikli el aletini devreye almadan önce ayar aletlerini veya vidalama anahtarlarını çıkartınız.** Dönen bir alet parçasında bulunan bir alet veya anahtar yaralanmalara yol açabilir.
- **Aşırı bir vücut hareketinden sakınınız. Güvenli bir duruş sağlayınız ve her zaman dengeli tutunuz.** Böylece beklenmedik durumlarda elektrikli el aletini daha iyi kontrol edebilirsiniz.
- **Uygun kıyafetler giyiniz. Bol kıyafetler giymeyiniz veya takı takmayınız. Saçları, kıyafetleri ve eldivenleri hareket eden parçalardan uzak tutunuz.** Bol kıyafetler, takı veya uzun saçlar hareket eden parçalara takılabilir.
- **Toz emme ve tutma tertibatları monte edilebiliyorsa bunların bağlı olduğundan ve doğru kullanıldığından emin olunuz.** Bu toz emme tertibatının kullanımı tozdan kaynaklanabilecek tehlikeleri azaltabilir.

Elektrikli el aletinin kullanımı ve çalıştırılması

- **Aleti çok fazla zorlamayın. Çalışmanız için uygun olan elektrikli el aletini kullanın.** Uygun elektrikli el aleti ile bildirilen hizmet alanında daha iyi ve güvenli çalışırsın.
- **Şalteri bozuk olan elektrikli el aletini kullanmayınız.** Açılıp kapatılmayan bir elektrikli el aleti tehlikelidir ve tamir edilmesi gerekir.
- **Aletin ayarlarını yapmadan, aksesuar parçalarını değiştirmeden veya aleti başka bir yere koymadan önce aküyü çıkartınız.** Bu önlem, elektrikli el aletinin istem dışı çalışmasını engeller.
- **Kullanılmayan elektrikli el aletlerin çocukların erişemeyeceği yerde muhafaza edin. Aleti iyi tanımayan veya bu talimatları okumamış kişilere aleti kullandırmayın.** Elektrikli el aletleri bilgisiz kişiler tarafından kullanılırsa tehlikelidir.
- **Elektrikli el aletlerinin bakımını özenle yapınız. Hareketli parçaların kusursuz çalıştığı ve sıkışmadığı, parçaların kırılıp kırılmadığı veya hasar görüp görmediği, elektrikli el aleti fonksiyonlarının kısıtlanma durumlarını kontrol ediniz. Hasarlı parçaları aleti kullanmadan önce tamir ettiriniz.** Birçok kazanın nedeni bakımı kötü yapılan elektrikli el aletleridir.
- **Kesme aletlerini keskin ve temiz tutun.** Özenle bakımı yapılmış keskin bıçak kenarı olan kesme aletleri daha az sıkışır ve kullanımı daha rahattır.
- **Elektrikli el aletini, aksesuarları, ek aletleri vb. bu talimatlara göre kullanın. Çalışma şartlarını ve yapılacak işi de ayrıca göz önünde bulundurun.** Elektrikli el aletlerinin öngörülen kullanımı dışında kullanılması tehlikeli durumlara yol açabilir.

Akülü el aletinin kullanımı ve çalıştırılması

- **Aküler sadece üretici tarafından tavsiye edilen şarj cihazları ile şarj ediniz.** Belirli bir akü için uygun olan bir şarj cihazı, başka akülerle kullanılırsa yanma tehlikesi vardır.
- **Elektrikli el aletlerinde sadece bunun için öngörülen aküler kullanılmalıdır.** Başka akülerin kullanılması yaralanmalara ve yanma tehlikelerine yol açabilir.
- **Kullanılmayan aküleri, kontakların köprülenmesine sebep olabilecek ataçlar, madeni paralar, anahtarlar, çiviler, vidalar veya diğer küçük metal cisimlerden uzak tutunuz.** Akü kontakları arasındaki kısa devre yanmalara veya alev oluşumuna sebep olabilir.
- **Yanlış kullanımda aküden sıvı çıkabilir. Bunlar ile teması önleyiniz.** Dışarı akan akü sıvısı cilt tahrişine ve yanmalarına yol açabilir. Yanlışlıkla temasta sıvı ile durulayınız. Bu sıvı gözle temas ederse ayrıca tıbbi yardım alınız.

Servis

- **Elektrikli el aletinizi sadece kalifiye uzman personele ve sadece orijinal yedek parçalar ile tamir ettiriniz.** Böylece elektrikli el aletinin güvenliğini korunduğundan emin olunur.

2.4 Akülü aletlerin özenli çalıştırılması ve kullanımı

- Lityum İyon akülerin taşıma, depolama ve kullanımına yönelik özel talimatları dikkate alınız.
- Aküler, yüksek sıcaklıklarda, doğrudan güneş ışığından ve ateşten uzak tutulmalıdır.
- Aküler parçalarına ayrılmamalı, ezilmemeli, 80°C üzerine ısıtılmamalı veya yakılmamalıdır.
- Darbe almış, bir metreden daha yüksek bir yerden düşmüş veya başka bir şekilde hasar görmüş aküleri kullanmayınız veya şarj etmeyiniz. Bu durumda her zaman **Hilti servisi** ile irtibat kurunuz.
- Akü tutulamayacak kadar sıcaksa arızalı olabilir. Ürünü yanıcı malzemelerden yeterli bir uzaklıkta, gözlemleyebileceğiniz yanmaz bir zemin üzerine koyunuz ve soğuması için bırakınız. Bu durumda her zaman **Hilti servisi** ile irtibat kurunuz.



3 Tanımlama

3.1 Genel bakış

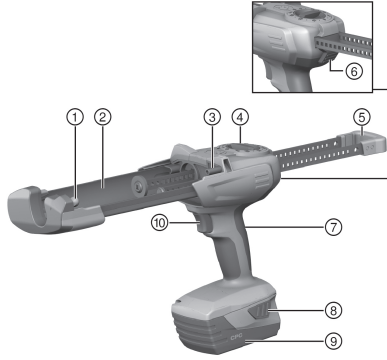

- ① Kasetin/kartuşun takılması için ön yatak muy-lusu
- ② Kasetin/kartuşun girişindeki tutucu
- ③ Kasetin/kartuşun takılması için arka yatak muy-lusu
- ④ Dozajlama şalteri
- ⑤ Tutamaklı paralel itme çubukları
- ⑥ Kilit açma düğmesi
- ⑦ Tutamak
- ⑧ Şarj durumu göstergesini etkinleştirme ek fonksiyonlu akü için kilit açma düğmesi
- ⑨ Akü
- ⑩ Buton

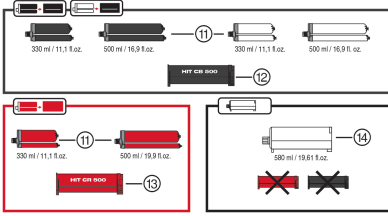

Aksesuar

- ⑪ Folyo tüpü
- ⑫ Siyah kaset
- ⑬ Kırmızı kaset
- ⑭ Kartuş

3.2 Usulüne uygun kullanım

Ürün, **Hilti** folyo tüplerini ve kartuşları boşaltmak ve içeriğini dozajlamak için uygundur. Akülü uygulama tabancası HDE 500-A22 sadece 330 ml veya 500 ml içeriğe sahip **Hilti** folyo tüplerin ve 580 ml içeriğe sahip kartuşların işlenmesi için uygundur.

Ürün bir kasetle veya bir kartuşla kullanılabilir:

- ▶ Siyah kaset: Siyah veya beyaz folyo tüplü **Hilti** harc sistemlerinin işlenmesi için.
- ▶ Kırmızı kaset: Kırmızı folyo tüplü **Hilti** harc sistemlerinin işlenmesi için.
- ▶ Kartuş: Kasetsiz **Hilti** harc sistemlerinin kullanımı için.
- ▶ Bu ürün için sadece B22 tip serisi **Hilti** Lityum İyon aküler kullanınız.
- ▶ Bu aküler için sadece C4/36 serisi **Hilti** şarj cihazları kullanınız.

3.3 Teslimat kapsamı

Uygulama tabancası ve kullanım kılavuzu

Ürünleriniz için izin verilen diğer sistem ürünlerini **Hilti Store** veya şu adreste bulabilirsiniz: www.hilti.group
| USA: www.hilti.com

4 Teknik veriler

	HDE 500-A22
Ağırlık	2,68 kg
Nominal gerilim	21,6 V



4.1 EN 62841 uyarınca ses bilgisi ve titreşim değerleri

Bu talimatlarda belirtilen ses basıncı ve titreşim değerleri, ilgili normlara uygun bir ölçüm metodu ile ölçülmüştür ve elektrikli el aletlerinin birbirleri ile karşılaştırılması için kullanılabilir. Zorlanmaların geçici olarak değerlendirilmesine de uygundur.

Belirtilen değerler, elektrikli el aletinin ana kullanım alanlarını temsil eder. Elektrikli el aletinin, farklı ek aletlerle veya yetersiz bakım yapılmış şekilde kullanılması durumunda, yerler sapma gösterebilir. Bu durum, toplam çalışma süresi boyunca zorlanmayı belirgin şekilde yükseltebilir.

Doğru bir zorlanma değerlendirmesi için aletin kapatıldığı veya çalışır konumda olduğu ve ayrıca kullanımda olmadığı zamanlar da dikkate alınmalıdır. Bu durum, toplam çalışma süresi boyunca zorlanmayı belirgin şekilde azaltabilir.

Kullanıcıyı ses ve/veya titreşimin etkilerinden koruyacak ek güvenlik önlemleri belirleyiniz, örneğin: Elektrikli el aletinin ve ek aletlerin bakımının yapılması, ellerin sıcak tutulması, iş akışlarının düzenlenmesi.

Ses bilgileri

	HDE 500-A22
Standart A olarak değerlendirilen ses gücü seviyesi (L_{WA})	78 dB
Öçülen ses gücü seviyesi için emniyetsizlik (L_{pA})	3 dB
Standart A olarak değerlendirilen emisyon ses basıncı seviyesi (K_{WA})	67 dB
Ses basıncı seviyesi için emniyetsizlik (K_{pA})	3 dB

Vibrasyon bilgileri

	HDE 500-A22
Titreşim toplam değeri (a_h)	0,5 m/sn ²
Emniyetsizlik (K_{ah})	1,5 m/sn ²

5 Kullanım

5.1 Tüm güvenlik uyarılarına ve kullanım kılavuzlarına uyunuz.

İKAZ

Kimyasallar nedeniyle tehlike Amacına uygun olmayan kullanım, yaralanmalara neden olabilir.

- Kullanmadan önce ürünün güvenlik bilgileri sayfasını, ambalaj üzerindeki uyarıları ve folyo tüp kullanım kılavuzunu dikkate alınız.

5.2 Akünün yerleştirilmesi

- Aküyü ürünün arkasından öne doğru, yerine oturduğu duyuluncaya kadar itiniz.

5.3 Akünün çıkartılması

- Aküyü çıkartınız.

5.4 Kasetin ve folyo tüpünün yerleştirilmesi

DİKKAT

Sıkışma tehlikesi Eller, kasetin dikkatsiz biçimde içe döndürülmesi sırasında sıkışabilir.

- Kaseti içeri doğru döndürürken ellerinizi kaset giriş bölümünde tutmayınız.

DİKKAT

Yaralanma tehlikesi Kimyasallar nedeniyle tehlike.

- Kasette hasar ve/veya kirlenme olup olmadığını kontrol ediniz. Her iki piston da kasetin içinde kolayca ve tamamen ileri-geri hareket edebilmelidir. **Hasarlı ve/veya aşırı kirli kasetleri değiştiriniz.**

1. Kilit açma düğmesine basınız.
2. İtme çubuklarını dayanak noktasına kadar geri çekiniz.
3. Kaseti monte ediniz ve kaseti yukarı kaldırınız.
4. Statik karıştırıcıyı döndürerek folyo tüpe oturtunuz.

5. Folyo t p  kasete yerleřtiriniz.
6. Kaseti  r ne yerleřtiriniz.

5.5 Kartuřun yerleřtirilmesi 5

1. Kilit ama d ğmesine basınız.
2. İtme ubuklarını dayanak noktasına kadar geri ekiniz.
3. Kartuřu monte ediniz.
4. Statik karıřtırıcıyı d nd rerek kartuřa oturtunuz.
5. Kartuřu  r ne yerleřtiriniz.

5.6 İlk ıkan harcın bořaltılması 6

İKAZ

Yaralanma tehlikesi Kimyasallar nedeniyle tehlike.

- Uygulama tabancasını kendinize veya bařkalarına dođru tutmayınız. Amacına uygun olmayan kullanım, yaralanmalara neden olabilir.

İKAZ

Yaralanma tehlikesi Kimyasallar nedeniyle tehlike.

- Dozajlama iřlemine sadece vidalanmıř statik karıřtırıcı ile bařlayınız. Amacına uygun olmayan kullanım, yaralanmalara neden olabilir.



Giriř parası her statik karıřtırıcı deđiřiminden sonra ıkarılmalıdır.
İlk ıkan har kullanıma uygun deđildir.

1. Dozajlama řalterini ►► konumuna getiriniz.
2. Karıřtırıcı tamamen doluncaya kadar butona basınız.
3. Dozajlama řalterini uygun ilk ıkan har miktarına $1_{ml} 15$ getiriniz.
 - ◀ 1 = 1 Strok (yakl. 5 ml)
 - ◀ 15 = 1 strok (yakl. 75 ml)
4. İlk ıkan harcı bořaltınız.

5.7 Harcın enjekte edilmesi 7



Her kullanımda yeni bir statik karıřtırıcı kullanınız. Buna uyulmaması durumunda yeterince har dıřarı ıkıyabilir.

1. Butona basınız.
2. Harcı enjekte ediniz.

5.8 Kasetin ve folyo t p n n ıkarılması 8

1. Dozajlama řalterini 0 konumuna getiriniz.
2. Kilit ama d ğmesine basınız.
3. İtme ubuklarını dayanak noktasına kadar geri ekiniz.
4. Kaseti yukarı kaldırınız.
5. Folyo t p  ıkarınız.
6. Kaseti  r nden ıkarınız.

5.9 Kartuřun ıkarılması 9

1. Dozajlama řalterini 0 konumuna getiriniz.
2. Kilit ama d ğmesine basınız.
3. İtme ubuklarını dayanak noktasına kadar geri ekiniz.
4. Kartuřu yukarı kaldırınız.
5. Kartuřu  r nden ıkarınız.



6 Akü aletlerinin koruyucu bakım ve onarım bilgileri



İKAZ

Takılı aküden dolayı yaralanma tehlikesi !

- Tüm bakım ve onarım çalışmalarından önce her zaman aküyü çıkarınız!

Alet bakımı

- Yapışmış olan kir dikkatlice çıkarılmalıdır.
- Havalandırma deliklerini kuru bir fırça ile dikkatlice temizleyiniz.
- Gövde sadece hafif nemli bir bezle temizlenmelidir. Plastik parçalara yapışabileceğinden silikon içerikli bakım maddeleri kullanılmamalıdır.

Lityum İyon akülerin bakımı

- Akü temiz ve yağ ve gresten uzak tutulmalıdır.
- Gövde sadece hafif nemli bir bezle temizlenmelidir. Plastik parçalara yapışabileceğinden silikon içerikli bakım maddeleri kullanılmamalıdır.
- Aletin içine nem girişi engellenmelidir.

Bakım

- Görünür tüm parçalarda hasar olup olmadığı ve kumanda elemanlarının sorunsuz şekilde çalıştığı kontrol edilmelidir.
- Hasar ve/veya fonksiyon arızaları durumunda, akülü el aleti çalıştırılmamalıdır. Derhal **Hilti** servisi tarafından onarılmalıdır.
- Bakım ve onarım çalışmalarından sonra tüm koruma tertibatları yerleştirilmeli ve fonksiyonları kontrol edilmelidir.

7 Arıza durumunda yardım

Bu tabloda listelenmemiş veya kendi başınıza gideremediğiniz arızalarda lütfen yetkili **Hilti** servisimiz ile irtibat kurunuz.

7.1 Arıza durumunda yardım

Bu tabloda listelenmemiş veya kendi başınıza gideremediğiniz arızalarda lütfen yetkili **Hilti** servisimiz ile irtibat kurunuz.

Arıza	Olası sebepler	Çözüm
Alet çalışmıyor.	Akü yerine tamamen takılmamış.	► Aküyü duyulabilir bir çift klik sesi ile yerine oturtunuz.
	Akü deşarj olmuş.	► Aküyü değiştiriniz ve boş aküyü şarj ediniz.
	Dozajlama şalteri 0'da	► İsteddiğiniz dozajlamayı seçiniz.
Alet çalışmıyor ve dört LED'in hepsi yanıp sönüyor.	Zorlanma emniyeti devreye giriyor; Statik karıştırıcı içindeki harç kütleleri sertleşmiş	► Statik karıştırıcıyı değiştiriniz.
	Zorlanma emniyeti devreye giriyor; Baskı kuvveti alet için çok yüksek	► Tüp sıcaklığını arttırınız. Uygulama için uygun bir alet seçiniz.
	Folyo tüp boş	► Boş folyo tüpü değiştiriniz.
Alet çalışmıyor ve bir LED yanıp sönüyor.	Akü deşarj olmuş.	► Aküyü değiştiriniz ve boş aküyü şarj ediniz.
	Akü çok sıcak veya çok soğuk.	► Aküyü değiştiriniz.
Akü normalden daha hızlı boşalıyor.	Çok düşük ortam sıcaklığı.	► Aküyü yavaşça oda sıcaklığına ulaşacak biçimde ısınmaya bırakınız.
Akü paketi duyulabilir bir çift klik sesi ile yerine oturmuyor.	Akünün kilit tırnakları kirlenmiş.	► Kilit tırnaklarını temizleyiniz ve aküyü yerine oturtunuz. Problem devam ederse Hilti Service ile irtibat kurunuz.



Anıza	Olası sebepler	Çözüm
Alette veya aküde yoğun ısı oluşumu.	Alet aşırı yüklenmiş (kullanım sınırı aşılmış).	► Tüm çalışmalardan önce ürününüzün performans verilerini dikkate alınız. Bkz. teknik veriler.
	Elektrik anzası	► Sorun devam ediyorsa Hilti Service ile irtibat kurunuz.
Kaset alete yerleştirilmemelidir.	Folyo tüp kasete tam olarak yerleştirilmemiş.	► Folyo tüpü dayanak noktasına kadar kasete itiniz.
	İtme çubuğu tam olarak geri çekilmemiş	► Kilit açma butonuna basınız ve itme çubuğunu tamamen geri çekiniz.
Kaset duyulur bir "klik" sesi ile yerine oturmuyor	Kilit tırnakları kirlî	► Kilit tırnaklarını temizleyiniz.
	Kilit tırnakları arızalı	► Başka bir kaset yerleştiriniz ve Hilti Service ile irtibat kurunuz.
Karıştırıcıdan ürün akmıyor	Statik karıştırıcı içindeki harç kütleli sertleşmiş	► Sertleşen harcın bulunduğu karıştırıcıyı sökünüz ve yeni bir karıştırıcı takınız.

8 Akü aletlerinin taşınması ve depolanması

Taşıma

DİKKAT

Taşıma sırasında aletin istem dışı çalışması !

- Ürünlerinizi her zaman aküler takılı olmadan taşıyınız!
- Akülerin çıkarılması.
- Alet ve aküler ayrı ayrı paketlenerek taşınır.
- Aküler kesinlikle sıkıca bağlanmamış koruma ile taşınmamalıdır.
- Uzun süren depolama sonrası kullanmadan önce aletin ve akülerin hasar görmüş olup olmadığını kontrol ediniz.

Depolama

DİKKAT

Arızalı veya akan aküler nedeniyle beklenmeyen hasar oluşumu !

- Ürünlerinizi her zaman aküleri yerleştirmeden depolayınız!
- Aleti ve aküleri mümkün olduğunca soğuk ve kuru yerde depolayınız.
- Aküleri kesinlikle güneşte, sıcakta veya cam levhaların arkasında depolamayınız.
- Aleti ve aküleri çocukların ve yetki verilmeyen kişilerin ulaşamayacağı yerlerde depolayınız.
- Uzun süren depolama sonrası kullanmadan önce aletin ve akülerin hasar görmüş olup olmadığını kontrol ediniz.

8.1 Uygulama tabancalarının taşınması ve depolanması

- Dozajlama şalterini taşıma ve depolama için **0** konumuna getiriniz.

9 İmha

Hilti aletleri yüksek oranda geri dönüşümlü malzemelerden üretilmiştir. Geri dönüşüm için gerekli koşul, usulüne uygun malzeme ayrımıdır. Çoğu ülkede **Hilti**, eski aletlerini yeniden değerlendirmek üzere geri alır. Bu konuda **Hilti** müşteri hizmetlerinden veya satış temsilcinizden bilgi alabilirsiniz.

Akülerin imha edilmesi

Akülerin usulüne uygun imha edilmemesi halinde, dışarı çıkan gaz ve sıvılar nedeniyle sağlık sorunları oluşabilir.

- Hasar görmüş aküleri hiç bir şekilde göndermeyiniz!
- Kısa devreleri önlemek için, akünün bağlantılarını iletken olmayan bir malzeme ile kapatınız.
- Aküleri, çocukların ellerine geçmeyecek şekilde imha ediniz.
- Aküyü size en yakın **Hilti Store**'da imha ediniz veya imha etmek için yetkili şirketinize başvurunuz.





- ▶ Elektrikli el aletlerini, elektronik cihazları ve aküleri evdeki çöplere atmayınız!

10 Çin RoHS (Tehlikeli madde kullanımını kısıtlama direktifi)

Aşağıdaki linkte tehlikeli maddeler tablosunu bulabilirsiniz: qr.hilti.com/r5250.
RoHS tablosunun linkini bu dokümanın sonunda karekod olarak bulabilirsiniz.

11 Üretici garantisi

- ▶ Garanti koşullarına ilişkin sorularınız için lütfen yerel **Hilti** iş ortağınıza başvurunuz.



1.1 حول هذا المستند

- اقرأ هذه المستندات بالكامل قبل التشغيل. يعتبر هذا شرطاً للعمل بشكل آمن والاستخدام بدون اختلالات.
- تراعى إرشادات الأمان والإرشادات التحذيرية الواردة في هذا المستند وعلى الجهاز.
- احتفظ بدليل الاستعمال دائماً مع المنتج، ولا تعطي الجهاز لآخرين إلا مرفقاً بهذا الدليل.

2.1 شرح العلامات

1.2.1 إرشادات تحذيرية

تنبه الإرشادات التحذيرية إلى الأخطار الناشئة عند التعامل مع الجهاز. يتم استخدام الكلمات الدلالية التالية:

خطر **خطر!**

◀ تشير لخطر مباشر يؤدي لإصابات جسدية خطيرة أو إلى الوفاة.

تحذير **تحذير!**





◀ تشير لخطر محتمل قد يؤدي لإصابات جسدية خطيرة أو إلى الوفاة.

احترس **احترس!**

◀ تشير لموقف خطر محتمل يمكن أن يؤدي لإصابات جسدية خفيفة أو أضرار مادية.



2.2.1 الرموز في المستند

يتم استخدام الرموز التالية في هذا المستند:

قبل الاستخدام اقرأ دليل الاستعمال	
إرشادات الاستخدام ومعلومات أخرى مفيدة	
التعامل مع مواد قابلة لإعادة التدوير	
لا تتخلص من الأجهزة الكهربائية البطاريات ضمن القمامة المنزلية	

3.2.1 الرموز في الصور

تستخدم الرموز التالية في الرسوم التوضيحية:

2	تشير هذه الأعداد إلى الصور المعنية بمطلع هذا الدليل
3	ترقيم الصور يمثل ترتيب خطوات العمل في الصور، وقد يختلف عن ترقيم خطوات العمل في النص
11	يتم استخدام أرقام المواضع في صورة العرض العام وهي تشير إلى أرقام تعليق الصورة في فصل عرض عام للمنتج
	ينبغي أن تسترعي هذه العلامة اهتماماً خاصاً عند التعامل مع المنتج.
	نقل البيانات لاسلكياً

3.1 شرح العلامات

1.3.1 الرموز

يتم استخدام الرموز التالية على المنتج:

نظام إعادة تدوير المخلفات المحلي	
وضع الإطفاء	0
الضغ المستمر	
الضغ على دفعات	1...15

2 السلامة

1.2 معلومات المنتج

منتجات **Hilti** مصممة للمستخدمين المحترفين ويقتصر استعمالها وصيانتها وإصلاحها على الأشخاص المعتمدين والمدربين جيدا. هؤلاء الأشخاص يجب أن يكونوا قد تلقوا تدريباً خاصاً على الأخطار الطارئة. قد يتسبب الجهاز وأدواته المساعدة في حدوث أخطار إذا تم التعامل معها بشكل غير سليم فنياً من قبل أشخاص غير مدربين أو تم استخدامها بشكل غير مطابق للتعليمات. يوجد مسمى الطراز والرقم المسلسل على لوحة الصنع.

◀ انقل الرقم المسلسل في الجدول التالي. ستحتاج إلى بيانات المنتج في حالة الاستفسارات الموجهة إلى ممثلينا أو مركز الخدمة.

بيانات الجهاز

HDE 500-A22	الطراز:
01	الجيل:
	الرقم المسلسل:

2.2 بيان المطابقة

نقر على مسئوليتنا الفردية بأن المنتج المشروع هنا متوافق مع التشريعات والمواصفات المعمول بها. تجد صورة لبيان المطابقة في نهاية هذا المستند.

المستندات الفنية محفوظة هنا:

Hilti Entwicklungsgesellschaft mbH | Zulassung Geräte | Hiltistraße 6 | 86916 Kaufering, DE

3.2 إرشادات السلامة العامة المتعلقة بالأدوات الكهربائية

⚠ تحذير! احرص على قراءة جميع إرشادات السلامة والتعليمات. أي تقصير أو إهمال في تطبيق إرشادات السلامة والتعليمات قد يتسبب في حدوث صدمة كهربائية أو حرق و/أو إصابات خطيرة. احتفظ بجميع مستندات إرشادات السلامة والتعليمات لاستخدامها عند الحاجة إليها فيما بعد.

سلامة مكان العمل

- ◀ حافظ على نطاق عملك نظيفاً ومضاءً بشكل جيد. الفوضى أو أماكن العمل غير المضاءة يمكن أن تؤدي لوقوع حوادث.
- ◀ لا تعمل بالأدوات الكهربائية في محيط معرض لخطر الانفجار يتواجد به سوائل أو غازات أو أنواع غبار قابلة للاشتعال. الأدوات الكهربائية تولد شرراً يمكن أن يؤدي لإشعال الغبار والأبخرة.
- ◀ احرص على إبعاد الأطفال والأشخاص الآخرين أثناء استخدام الأداة الكهربائية. في حالة انصراف انتباهك قد تفقد السيطرة على الجهاز.

السلامة الكهربائية

- ◀ تجنب تلامس الجسم مع الأسطح المؤرضة مثل المواسير وأجهزة التدفئة والمواعد والثلاجات. ينشأ خطر متزايد من حدوث صدمة كهربائية عندما يكون جسمك متصلاً بالأرض.
- ◀ بعد الأدوات الكهربائية عن الأمطار أو البلل. تسرب الماء إلى داخل الأداة الكهربائية يزيد من خطر حدوث صدمة كهربائية.

سلامة الأشخاص

- ◀ كن يقظاً وانتبه لما تفعل وتعامل مع الأداة الكهربائية بتعقل عند العمل بها. لا تستخدم الأداة الكهربائية عندما تكون متعباً أو تحت تأثير المخدرات أو الكحوليات أو العقاقير. فقد يتسبب عدم الانتباه للحظة واحدة أثناء استخدام الأداة الكهربائية في حدوث إصابات خطيرة.

- ◀ ارتد تجهيزات وقاية شخصية وارتد دائماً نظارة واقية. ارتداء تجهيزات وقاية شخصية، مثل قناع الوقاية من الغبار وأحذية الأمان المضادة للانزلاق وخوذة الوقاية أو واقى السمع، تبعاً لنوع واستخدام الأداة الكهربائية، يقلل من خطر الإصابات.
- ◀ تجنب التشغيل بشكل غير مقصود. تأكد أن الأداة الكهربائية مطفأة قبل توصيلها بالبطارية وقبل رفعها أو حملها. إذا كان إصبعك على المفتاح عند حمل الأداة الكهربائية أو كان الجهاز في وضع التشغيل عند التوصيل بالكهرباء، فقد يؤدي ذلك لوقوع حوادث.
- ◀ أبعد أدوات الضبط أو مفاتيح ربط البراغي قبل تشغيل الأداة الكهربائية. الأداة أو المفتاح المتواجد في جزء دوار من الجهاز يمكن أن يؤدي لحدوث إصابات.
- ◀ تجنب اتخاذ وضع غير طبيعي للجسم. احرص على أن تكون واقفاً بأمان وحافظ على توازنك في جميع الأوقات. من خلال ذلك تستطيع السيطرة على الأداة الكهربائية بشكل أفضل في المواقف المفاجئة.
- ◀ ارتد ملابس مناسبة. لا ترتد ملابس فضفاضة أو حلي. احرص على أن يكون الشعر والملابس والقفازات بعيدة عن الأجزاء المتحركة. الملابس الفضفاضة أو الحلي أو الشعر الطويل يمكن أن تشبك في الأجزاء المتحركة.
- ◀ إذا أمكن تركيب تجهيزات شفت وتجميع الغبار، فتأكد أنها موصلة ومستخدمة بشكل سليم. استخدام تجهيزة شفت الغبار يمكن أن يقلل الأخطار الناتجة عن الغبار.
- استخدام الأداة الكهربائية والتعامل معها**
- ◀ لا تفرط في التمثيل على الجهاز. استخدم الأداة الكهربائية المناسبة للعمل الذي تقوم به. استخدام الأداة الكهربائية المناسبة يتبع لك العمل بشكل أفضل وأكثر أماناً في نطاق العمل المقرر.
- ◀ لا تستخدم أداة كهربائية ذات مفتاح تالف. الأداة الكهربائية التي لم يعد يمكن تشغيلها أو إطفائها تمثل خطورة ويجب إصلاحها.
- ◀ اخلع البطارية من الجهاز قبل إجراء عمليات ضبط الجهاز، أو استبدال أجزاء الملحقات أو عند ترك الجهاز دون استخدام. هذا الإجراء الوقائي يمنع بدء تشغيل الأداة الكهربائية دون قصد.
- ◀ احتفظ بالأدوات الكهربائية غير المستخدمة بعيداً عن متناول الأطفال. لا تسمح باستخدام الجهاز من قبل أشخاص ليسوا على دراية به أو لم يقرأوا هذه التعليمات. الأدوات الكهربائية خطيرة في حالة استخدامها من قبل أشخاص ليست لديهم الخبرة الواجبة.
- ◀ احرص على العناية التامة بالأدوات الكهربائية. افحص الأجزاء المتحركة من حيث أدائها لوظيفتها بدون مشاكل وعدم انحصارها وافحصها من حيث وجود أجزاء مكسورة أو متعرضة للضرر يمكن أن تؤثر سلباً على وظيفة الأداة الكهربائية. اعمل على إصلاح الأجزاء التالفة قبل استخدام الجهاز. الكثير من الحوادث مصدرها الأدوات الكهربائية التي تم صيانتها بشكل رديء.
- ◀ حافظ على أدوات القطع حادة ونظيفة. تتميز أدوات القطع ذات حواف القطع المادة المعتنى بها بدقة بأنها أقل عرضة للتعثُر وأسهل في التعامل.
- ◀ استخدم الأداة الكهربائية والملحقات وأدوات العمل وخلافه طبقاً لهذه التعليمات. احرص في هذه الأثناء على مراعاة اشتراطات العمل والمهمة المراد تنفيذها. استخدام الأدوات الكهربائية في تطبيقات غير تلك المقررة لها يمكن أن يؤدي لمواقف خطيرة.
- استخدام الأداة العاملة بالبطارية والتعامل معها**
- ◀ لا تشحن البطارية إلا في أجهزة شحن موصى بها من قبل الجبة الصانعة. بالنسبة لجهاز الشحن المناسب لنوع معين من البطاريات، ينشأ خطر الحريق عند استخدامه مع بطاريات أخرى.
- ◀ لا تضع في الأدوات الكهربائية سوى البطاريات المخصصة لها. استخدام بطاريات أخرى يمكن أن يؤدي لوقوع إصابات وخطر الحريق.
- ◀ أبعد البطارية غير المستخدمة عن مشابك الورق وقطع النقود المعدنية والمفاتيح والمسامير والبراغي أو الأشياء المعدنية الصغيرة الأخرى التي يمكن أن تتسبب في توصيل الملامسين لبعضهما. حدوث قفلة كهربائية بين أطراف توصيل البطارية يمكن أن ينتج عنه حدوث حروق أو نشوب حريق.
- ◀ عند الاستخدام بشكل خاطئ يمكن أن يتسرب سائل من البطارية. تجنب ملامسته. سائل البطارية المتسرب يمكن أن يؤدي لتبج البشرة أو حدوث حروق. اشطفه بالماء في حالة ملامسته عن طريق الخطأ. إذا وصل السائل للعينين، فاطلب معاونة طبية بصفة إضافية.
- الخدمة**
- ◀ اعمل على إصلاح أداتك الكهربائية على أيدي فنيين معتمدين فقط والاقتصر على استخدام قطع الغيار الأصلية. وبذلك تتأكد أن سلامة الأداة الكهربائية تظل قائمة.



4.2 التعامل بعناية مع الأجهزة العاملة بالبطاريات واستخدامها

- تراعى التعليمات الخاصة لنقل وتخزين وتشغيل بطاريات أيونات الليثيوم.
- أبعد البطاريات عن النار ودرجات الحرارة المرتفعة وأشعة الشمس المباشرة.
- لا يجوز تفكيك البطاريات أو سحقها أو وضعها في درجة حرارة أعلى من 80°م أو حرقها.
- لا تستخدم أو تشحن البطاريات التي تعرضت لصدمة، أو سقطت من ارتفاع يزيد على متر أو تعرضت لأية أضرار أخرى. في هذه الحالة، تواصل دائما مع خدمة Hilti.
- في حالة السخونة الشديدة للبطارية بحيث يتعذر الإمساك بها، فقد تكون تالفة. ضع المنتج في مكان غير قابل للاشتعال وعلى مسافة كافية من الخامات القابلة للاشتعال، وحيث يمكن مراقبته، وانتركة حتى يبرد. في هذه الحالة، تواصل دائما مع خدمة Hilti.

3 الشرح

1.3 عرض عام

- 1 الخابور المحملي الأمامي لتركيب العلبة/الخرطوشة
- 2 مبيت العلبة/الخرطوشة
- 3 الخابور المحملي الخلفي لتركيب العلبة/الخرطوشة
- 4 مفتاح اختيار وضع الضخ
- 5 قضبان دفع متوازية مع مقبض
- 6 زر التحرير
- 7 المقبض
- 8 أزرار تحرير البطارية مزودة بوظيفة إضافية لتفعيل بيان حالة الشحن
- 9 البطارية
- 10 المفتاح الانضغاطي

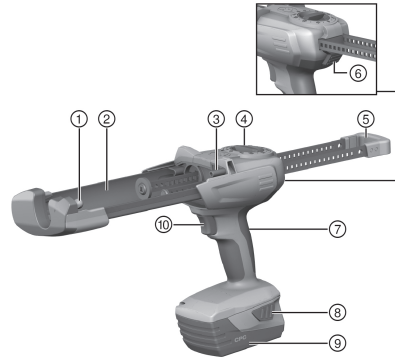

الملحقات

- 11 الأنبوب
- 12 علبة سوداء
- 13 علبة حمراء
- 14 الخرطوشة

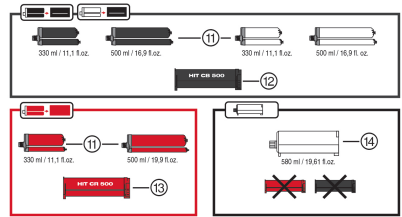

2.3 الاستخدام المطابق للتعليمات

المنتج مخصص لتفريغ أنبوب وخرطوش Hilti وضخ محتوياتهم. الكاس المشغل بالبطارية HDE 500-A22 مخصص فقط للتعامل مع أنابيب Hilti سعة 330 مليلتر أو 500 مليلتر وكذلك الخرطوش سعة 580 مليلتر. يمكن تشغيل المنتج بعلبة أو خرطوشة:

- العلبة السوداء: للتعامل مع أنظمة الملاط من Hilti ذات الأنابيب الحمراء أو البيضاء.
- العلبة الحمراء: للتعامل مع أنظمة الملاط من Hilti ذات الأنابيب الحمراء.
- الخرطوشة: للاستخدام مع أنظمة الملاط من Hilti غير المزودة بعلبة.
- اقتصر على استخدام بطاريات أيونات الليثيوم من Hilti من النوع B22 لهذا المنتج.
- اقتصر على استخدام أجهزة شحن Hilti من الفئة C4/36 لهذه البطاريات.

3.3 مجموعة التجهيزات المورد

الكاس ودليل الاستعمال

4 المواصفات الفنية

HDE 500-A22	
2.68 كجم	الوزن
21.6 فلت	الجهد الكهربائي الاسمي

1.4 قيم الضوضاء والاهتزاز طبقا للمواصفة EN 62841

تم قياس ضغط الصوت وقيم الاهتزاز الواردة في هذا الدليل طبقا لأحد معايير القياس المحددة ويمكن الاستعانة بها في إجراء مقارنة بين الأدوات الكهربائية مع بعضها البعض. وهي مناسبة أيضا لتقدير حجم المخاطر بصورة أولية.

المواصفات الواردة تتعلق بالاستخدامات الأساسية للأداة الكهربائية. أما إذا تم استخدام الأداة الكهربائية في تطبيقات أخرى مع أدوات شغل مخالفة للمواصفات أو دون صيانة كافية، ففي هذه الحالة قد تختلف المواصفات. وقد يزيد هذا من نسبة المخاطر طوال مدة العمل بصورة واضحة. وللحصول على تقدير دقيق لحجم المخاطر ينبغي أيضا مراعاة الأوقات التي يتم فيها إيقاف الجهاز أو التي يتم فيها تشغيل الجهاز ولكن دون استخدام حقيقي. وقد يقلل هذا من نسبة المخاطر طوال مدة العمل بصورة واضحة. احرص على اتخاذ إجراءات إضافية للسلامة من شأنها حماية المستخدم من تأثير الضجيج و/أو الاهتزازات مثل: صيانة الأداة الكهربائية وأدوات الشغل والمفاظ على الأيدي في حالة دافئة وتنظيم مراحل العمل.

معلومات الضجيج

HDE 500-A22	
78 ديسيبل	مستوى شدة الصوت الاعتيادي مصنف بالفئة A (L_{WA})
3 ديسيبل	نسبة تفاوت مستوى شدة الصوت المُقاس (L_{pA})
67 ديسيبل	مستوى ضغط الصوت الاعتيادي المنبعث مصنف بالفئة A (K_{WA})
3 ديسيبل	نسبة التفاوت بالنسبة لمستوى ضغط الصوت المنبعث (K_{pA})

معلومات الاهتزاز

HDE 500-A22	
0.5 م/ثانية ²	القيمة الإجمالية للاهتزازات (a_h)
1.5 م/ثانية ²	نسبة التفاوت (K_{ah})

5 الاستعمال

1.5 احرص على مراعاة جميع إرشادات السلامة وتعليمات الاستعمال.

تحذير

خطر بسبب المواد الكيميائية الاستخدام بشكل غير سليم يمكن أن يؤدي لحدوث إصابات.
 قبل الاستخدام يجب الاطلاع على مواصفات سلامة المنتج والإرشادات الواردة على العبوة ودليل استعمال الأنبوب.

2.5 تركيب البطارية

أدخل البطارية في المنتج من أسفل إلى أن تثبت في موضعها بصوت مسموع.

3.5 خلع البطارية

اخلع البطارية.

4.5 إدخال العلبة والأنبوب 4

⚠️ احترس:

خطر الانحصار إدخال الخرطوشة دون انتباه يمكن أن يؤدي إلى انحصار اليدين.
 عند إدخال الخرطوشة احرص على ألا تدخل يدك في نطاق مبيت الخرطوشة.

⚠️ احترس:

خطر الإصابة خطر بسبب المواد الكيميائية.
 افحص الخرطوشة من حيث وجود أضرار أو اتساخات. يجب أن تتميز حركة الكباسين في الخرطوشة بالسلاسة والقدرة على التقدم للأمام والرجوع للخلف حتى النهاية. **استبدل الخراطيش التالفة و/أو المتسخة بشدة.**

1. اضغط على زر التمرير.
2. اسحب قضيب الدفع للخلف حتى النهاية.
3. قم بتركيب العلبة وحرك العلبة إلى أعلى.
4. أدر الخلاط الإستاتيكي على الأنبوب.
5. ادفع الأنبوب في الخرطوشة.
6. حرك العلبة في المنتج.

5.5 إدخال الخرطوشة 5

1. اضغط على زر التمرير.
2. اسحب قضيب الدفع للخلف حتى النهاية.
3. قم بتركيب الخرطوشة.
4. أدر الخلاط الإستاتيكي على الخرطوشة.
5. حرك الخرطوشة في المنتج.

6.5 التخلص من الكمية الأولى للملاط 6

⚠️ تحذير

خطر الإصابة خطر بسبب المواد الكيميائية.
 لا تقم بتوجيه الكابس إليك أو إلى أي شخص آخر. الاستخدام بشكل غير سليم يمكن أن يؤدي لحدوث إصابات.

⚠️ تحذير

خطر الإصابة خطر بسبب المواد الكيميائية.
 لا تبدأ عملية الضغ إلا مع تركيب الخلاط الإستاتيكي. الاستخدام بشكل غير سليم يمكن أن يؤدي لحدوث إصابات.

i ينبغي التخلص من كمية الملاط الأولية بعد كل تغيير للخلاط الإستاتيكي.
 الملاط الخارج من الخلاط في البداية غير مناسب للاستخدام.

1. اجعل مفتاح اختيار وضع الضغ على ▶▶
2. اضغط على المفتاح الانضغاطي إلى أن يمتلئ الخلاط عن آخره.
3. اجعل مفتاح اختيار وضع الضغ على كمية الملاط الأولية المعنية 1.5 ▶
 ▶ 1 = شوط واحد (حوالي 5 مليلتر)
 ▶ 15 = شوط واحد (حوالي 75 مليلتر)
4. تخلص من كمية الملاط الأولية.



استخدم خلاط استاتيكي جديد عند كل تطبيق. عدم مراعاة الإرشادات يؤدي إلى تسرب ملاط قليل للغاية.

1. اضغط على المفتاح الانضغاطي.
2. قم بحقن الملاط.

8.5 إخراج العلبه والأنبوب

1. اجعل مفتاح اختيار وضع الضغ على 0.
2. اضغط على زر التحرير.
3. اسحب قضيب الدفع للخلف حتى النهاية.
4. حرّك الخرطوشة إلى أعلى.
5. أخرج الأنبوب.
6. أخرج العلبه من المنتج.

9.5 إخراج الخرطوشة

1. اجعل مفتاح اختيار وضع الضغ على 0.
2. اضغط على زر التحرير.
3. اسحب قضيب الدفع للخلف حتى النهاية.
4. حرّك الخرطوشة لأعلى.
5. أخرج الخرطوشة من المنتج.

6 العناية بالأجهزة العاملة بالبطاريات وصيانتها



تحذير

خطر الإصابة عند تكون البطارية مركبة !

احرص على خلع البطارية دائما قبل جميع أعمال الإصلاح والعناية!

العناية بالجهاز

- قم بإزالة الاتساخ الملتصق بحرص.
- قم بتنظيف فتحات التهوية بحرص باستخدام فرشاة جافة.
- نظف جسم الجهاز باستخدام قطعة قماش مبللة بعض الشيء. لا تستخدم مواد عناية تحتوي على السيليكون لما قد تتسبب فيه من الإضرار بالأجزاء البلاستيكية.

العناية ببطاريات أيونات الليثيوم

- حافظ على البطارية نظيفة وخالية من الزيت والشحم.
- نظف جسم الجهاز باستخدام قطعة قماش مبللة بعض الشيء. لا تستخدم مواد عناية تحتوي على السيليكون لما قد تتسبب فيه من الإضرار بالأجزاء البلاستيكية.
- تجنب تسرب الرطوبة إليها.

الصيانة

- افحص جميع الأجزاء المرئية من حيث وجود أضرار وافحص عناصر الاستعمال من حيث كفاءتها الوظيفية.
- في حالة وجود أضرار و/أو اختلالات وظيفية لا تقم بتشغيل الجهاز المشغل ببطارية. احرص على الفور على إصلاحه لدى مركز خدمة Hilti.
- بعد أعمال العناية والإصلاح قم بتركيب جميع تجهيزات الحماية وافحصها من حيث الأداء الوظيفي.

7 المساعدة في حالات الاختلالات

عند حدوث اختلالات غير مذكورة في الجدول أو يتعذر عليك معالجتها بنفسك، فيرجى التوجه إلى مركز خدمة Hilti.



عند حدوث اختلالات غير مذكورة في الجدول أو يتعذر عليك معالجتها بنفسك، فيرجى التوجه إلى مركز خدمة Hilti.

الخلل	السبب المحتمل	الحل
الجهاز لا يعمل.	لم يتم إدخال البطارية حتى النهاية.	◀ قم بتثبيت البطارية حتى سماع صوت كليك مزدوج.
	البطارية فارغة الشحنة.	◀ قم بتغيير البطارية واشحن البطارية الفارغة.
	مفتاح اختيار وضع الضغ على الوضع 0	◀ اختر وضع الضغ المرغوب.
الجهاز لا يعمل وتومض جميع لمبات LED الأربع.	وسيلة الحماية من التحميل الزائد تقوم بعملها، كمية الملام في الخلاط الإستاتيكي متصلبة	◀ قم بتغيير الخلاط الإستاتيكي.
	وسيلة الحماية من التحميل الزائد تقوم بعملها، قوى الكيس أشد من قدرة الجهاز	◀ قم بزيادة درجة حرارة العبوة. اختر الجهاز تبعاً لطبيعة الاستخدام.
	الأنبوب فارغ	◀ قم بتغيير الأنبوب الفارغ.
الجهاز لا يعمل، وتومض لمبة LED واحدة.	البطارية فارغة الشحنة.	◀ قم بتغيير البطارية واشحن البطارية الفارغة.
	البطارية ساخنة للغاية أو باردة للغاية.	◀ قم بتغيير البطارية.
شحنة البطارية تفرغ بشكل أسرع من المعتاد.	درجة حرارة محيطية شديدة الانخفاض.	◀ اترك البطارية تسخن ببطء حتى درجة حرارة الغرفة.
البطارية لا تثبت بصوت كليك مزدوج مسموع.	أطراف تثبيت البطارية متسخة.	◀ قم بتنظيف موضع التثبيت ثم ضع البطارية في مكانها. إذا استمر وجود المشكلة، توجه إلى مركز خدمة Hilti.
تنشأ سخونة شديدة بالجهاز أو البطارية.	هناك تحميل زائد على الجهاز (تم تجاوز حد الاستخدام).	◀ يرجى مراعاة بيانات القدرة الفاصلة بالمنتج قبل إجراء الأعمال. انظر المواصفات الفنية.
	عطل كهربائي	◀ توجه إلى مركز خدمة Hilti إذا ظلت المشكلة قائمة.
الخرطوشة لا تدخل في الجهاز.	لم يتم إدخال الأنبوب في الخرطوشة عن آخره.	◀ ادفع الأنبوب في الخرطوشة حتى النهاية.
	لم يتم إرجاع قضيب الدفع بشكل كامل	◀ اضغط على زر التحرير واسحب قضيب الدفع بالكامل للخلف.
الخرطوشة لا تثبت بصوت «كليك» مسموع	أطراف التثبيت متسخة	◀ قم بتنظيف أطراف التثبيت.
	أطراف التثبيت تالفة	◀ قم بتركيب خرطوشة أخرى وتوجه إلى مركز خدمة Hilti.
لا يتدفق أي منتج من الخلاط	كمية الملام في الخلاط الإستاتيكي متصلبة	◀ قم بفك الخلاط المتصلب، واربط الخلاط الجديد.

8 نقل وتخزين الأجهزة العاملة بالبطاريات

النقل

⚠ احترس:

التشغيل غير مقصود عند النقل!

◀ قم بنقل المنتج دائماً بدون البطاريات!

- ◀ اخلع البطاريات.
- ◀ يتم نقل الجهاز والبطاريات في عبوات منفردة على حده.
- ◀ تجنب نقل البطاريات في كميات سائبة.



◀ بعد النقل لمسافة طويلة أو التخزين افحص الجهاز والبطاريات قبل الاستخدام من حيث وجود أضرار.

التخزين

⚠ احترس:

أضرار غير مقصودة بسبب البطاريات التالفة أو التي بها تسريب.!

- ◀ قم بتخزين المنتج دائماً بدون البطاريات!
- ◀ يجب تخزين الجهاز والبطاريات في مكان جاف وبارد قدر الإمكان.
- ◀ تجنب تخزين البطاريات تحت أشعة الشمس أو على أجهزة التدفئة أو خلف النوافذ الزجاجية.
- ◀ احرص على تخزين الجهاز والبطاريات في مكان يصعب على الأطفال وغير المؤهلين لاستخدامه الوصول إليه.
- ◀ بعد النقل لمسافة طويلة أو التخزين افحص الجهاز والبطاريات قبل الاستخدام من حيث وجود أضرار.

1.8 نقل وتخزين الكابسات

◀ لغرض النقل والتخزين، اضبط مفتاح اختيار وضع الضغ على الوضع **0**.

9 التكيين

♻️ أجهزة **Hilti** مصنوعة بنسبة كبيرة من مواد قابلة لإعادة التدوير. يشترط لإعادة التدوير أن يتم فصل الغامات بشكل سليم فنياً. في العديد من الدول تقوم شركة **Hilti** باستغلال الأجهزة القديمة لإعادة تدويرها. وللمعلومات حول ذلك اتصل بخدمة عملاء **Hilti** أو الموزع القريب منك.

التخلص من البطاريات

- قد يُشكل التخلص من البطاريات بطريقة غير مطابقة للتعليمات خطراً على الصحة، وذلك من خلال تسرب الغازات أو السوائل.
- ◀ لا تقم بإرسال أو توريد بطاريات تالفة!
 - ◀ قم بتغطية التوصيلات باستخدام مادة غير موصلة للكهرباء وذلك لتجنب حدوث قفلات كهربائية.
 - ◀ تخلص من البطاريات بحيث لا تصل إلى متناول الأطفال.
 - ◀ تخلص من البطارية لدى متجر **Hilti Store** أو توجه إلى مركز التخلص من النفايات المختص.

◀ لا تلق الأدوات الكهربائية، الأجهزة الإلكترونية والبطاريات ضمن القمامة المنزلية!



10 مواصفة RoHS الخاصة بالصين (مواصفة تقييد استخدام المواد الخطيرة)

تجد جدول المواد الخطيرة تحت الرابط التالي: qr.hilti.com/r5250.
تجد رابطاً بخصوص جدول RoHS في نهاية هذا المستند ككود QR.

11 ضمان الجبة الصانعة

◀ في حالة وجود أية استفسارات بخصوص شروط الضمان، يرجى التوجه إلى وكيل **Hilti** المحلي الذي تتعامل معه.

1 文書について

1.1 本書について

- ご使用前に本書をすべてお読みください。このことは、安全な作業と問題のない取扱いのための前提条件となります。
- 本書および製品に記載されている安全上の注意と警告表示に注意してください。
- 取扱説明書は常に製品とともに保管し、他の人が使用する場合には、製品と取扱説明書を一緒にお渡しください。

1.2 記号の説明

1.2.1 警告表示

警告表示は製品の取扱いにおける危険について警告するものです。以下の注意喚起語が使用されています：



危険

危険！

▶ この表記は、重傷あるいは死亡事故につながる危険性がある場合に注意を促すために使われます。



警告

警告！

▶ この表記は、重傷あるいは死亡事故につながる可能性がある場合に注意を促すために使われます。



注意

注意！

▶ この表記は、軽傷あるいは物財の損傷が発生する可能性がある場合に使われます。

1.2.2 本書の記号

本書では、以下の記号が使用されています：



使用前に取扱説明書をお読みください



本製品を効率良く取り扱うための注意事項や役に立つ情報



リサイクル可能な部品の取扱い



工具およびバッテリーを一般ゴミとして廃棄してはなりません

1.2.3 図中の記号

図中では以下の記号が使用されています：



この数字は本取扱説明書冒頭にある該当図を示しています

3

付番は図中の作業手順の順序に対応していて、本文の作業手順とは一致しない場合があります



概要図には項目番号が付されていて、製品概要セクションの凡例の番号に対応しています



この記号は、製品の取扱いの際に特に注意が必要なことを示しています。



無線データ転送

1.3 記号の説明

1.3.1 記号

製品には以下の記号が使用されています：

	各国の廃品回収システム
0	オフ位置
	連続吐出
1...15	吐出量

2 安全

2.1 製品情報

HILTI 製品はプロ仕様で製作されており、その使用、保守、修理を行うのは、認定を受けトレーニングされた人のみに限ります。これらの人は、遭遇し得る危険に関する情報を入手していなければなりません。製品およびアクセサリーの使用法を知らない者による誤使用、あるいは規定外の使用は危険です。

機種名および製造番号は銘板に表示されています。

- ▶ 製造番号を以下の表に書き写しておいてください。ヒルティ代理店やサービスセンターへお問い合わせの際には、製品データが必要になります。

製品データ

機種名：	HDE 500-A22
製品世代：	01
製造番号：	

2.2 適合宣言

当社は、単独の責任において本書で説明している製品が有効な基準と標準規格に適合していることを宣言します。適合宣言書の複写は本書の末尾にあります。

技術資料は本書の後続の頁に記載されています：

Hilti Entwicklungsgesellschaft mbH | Zulassung Geräte | Hiltistraße 6 | 86916 Kaufering, DE

2.3 電動工具の一般安全注意事項

⚠ 警告事項！ 安全上の注意および指示事項をすべてお読みください。これらを守らないと、感電、火災および / または重傷事故の危険があります。

安全上の注意および指示事項が書かれた説明書はすべて大切に保管してください。

作業環境に関する安全

- ▶ 作業場はきれいに保ち、十分に明るくしてください。ちらかった暗い場所での作業は事故の原因となります。
- ▶ 爆発の危険性のある環境（可燃性液体、ガスおよび粉じんのある場所）では電動工具を使用しないでください。電動工具から火花が飛散し、粉じんや揮発性ガスに引火する恐れがあります。
- ▶ 電動工具の使用で、子供や無関係者を作業場へ近づけないでください。作業中に気がそらされると、本体のコントロールを失ってしまう恐れがあります。

電気に関する安全注意事項

- ▶ パイプ、ラジエーター、電子レンジ、冷蔵庫などのアースされた面に体の一部が触れないようにしてください。体が触れると感電の危険が大きくなります。
- ▶ 電動工具を雨や湿気から保護してください。電動工具に水が浸入すると、感電の危険が大きくなります。

作業者に関する安全

- ▶ 電動工具を使用の際には、油断せずに十分注意し、常識をもった作業をおこなってください。疲れている場合、薬物、医薬品服用およびアルコール飲用による影響下にある場合には電動工具を使用しないでください。電動工具使用中の一瞬の不注意が重傷の原因となることがあります。
- ▶ 個人用保護具および保護メガネを常に着用してください。負傷の危険を低減するために、電動工具の使用状況に応じた粉じんマスク、耐滑性の安全靴、ヘルメット、耳栓などの個人用保護具を着用してください。
- ▶ 電動工具の不意な始動は避けてください。電動工具をバッテリーに接続する前や持ち上げたり運んだりする前に、電動工具がオフになっていることを確認してください。電動工具のスイッチに指を掛けたまま運んだり、スイッチオンになっている本体を電源に接続すると、事故の原因となる恐れがあります。



- ▶ 電動工具のスイッチを入れる前に、必ず調節キーやレンチを取り外してください。調節キーやレンチが本体の回転部に装着されたままでは、けがの原因となる恐れがあります。
- ▶ 作業中は不安定な姿勢をとらないでください。足元を安定させ、常にバランスを保つようにしてください。これにより、万一電動工具が異常状況に陥った場合にも、適切な対応が可能となります。
- ▶ 作業に適した作業着を着用してください。だぶだぶの衣服や装身具を着用しないでください。髪、衣服、手袋を本体の可動部に近づけないでください。だぶだぶの衣服、装身具、長い髪が可動部に巻き込まれる恐れがあります。
- ▶ 吸じんシステムの接続が可能な場合には、これらのシステムが適切に接続、使用されていることを確認してください。吸じんシステムを利用することにより、粉じん公害を防げます。

電動工具の使用および取扱い

- ▶ 無理のある使用を避けてください。作業用途に適した電動工具を使用してください。適切な電動工具の使用により、能率よく、スムーズかつ安全な作業が行えます。
- ▶ スイッチが故障している場合には、電動工具を使用しないでください。スイッチで始動および停止操作のできない電動工具は危険ですので、修理が必要です。
- ▶ 本体の設定やアクセサリーの交換を行う前や本体を保管する前には、バッテリーを取り外してください。この安全処置により、電動工具の不意の始動を防止することができます。
- ▶ 電動工具をご使用にならない場合には、子供の手の届かない場所に保管してください。本体に関する知識のない方、本説明書をお読みなない方による本体のご使用は避けてください。未経験者による電動工具の使用は危険です。
- ▶ 電動工具は慎重に手入れしてください。可動部分が引っ掛かりなく正常に作動しているか、電動工具の運転に影響を及ぼす各部分が破損・損傷していないかを確認してください。電動工具を再度ご使用になる前に、損傷部分の修理を依頼してください。発生事故の多くは保守管理の不十分な電動工具の使用が原因となっています。
- ▶ 先端工具は鋭利で汚れない状態を保ってください。お手入れのゆきとどいた先端工具を使用すると、作業が簡単かつ、スムーズになります。
- ▶ 電動工具、アクセサリー、先端工具などは、それらの説明書に記載されている指示に従って使用してください。その際は、作業環境および用途についてもご注意ください。指定された用途以外に電動工具を使用すると危険な状況をまねく恐れがあります。

バッテリー工具の使用および取扱い

- ▶ バッテリーを充電する場合は、必ずメーカー推奨の充電器を使用してください。特定タイプのバッテリー専用の充電器を他のバッテリーに使用すると、火災の恐れがあります。
- ▶ 電動工具には、必ず指定されたバッテリーを使用してください。指定以外のバッテリーを使用すると、負傷や火災の恐れがあります。
- ▶ 使用されていないバッテリーの近くに、事務用クリップ、硬貨、キー、釘、ネジ、その他の小さな金属物を置かないでください。電気接点の短絡が起こることがあります。バッテリーの電気接点間が短絡すると、火傷や火災が発生する危険があります。
- ▶ バッテリーを正しく使用しないと、液漏れが発生することがあります。その場合、漏れた液には触れないでください。流出したバッテリー液により、皮膚が刺激を受けたり火傷を負う恐れがあります。誤ってバッテリー液に触れてしまった場合は、水で洗い流してください。バッテリー液が眼に入った場合は、水で洗い流して医師の診断を受けてください。

サービス

- ▶ 電動工具の修理は必ず認定サービスセンターにお申し付けください。また、必ず純正部品を使用してください。これにより電動工具の安全性が確実に維持されます。

2.4 バッテリーの慎重な取扱いおよび使用

- ▶ Li-Ion バッテリーの搬送、保管、作動については特別規定を守ってください。
- ▶ バッテリーは高温、直射日光および火気を避けて保管してください。
- ▶ バッテリーを分解したり、挟んだり、80 °C 以上に加熱したり、燃やしたりしないでください。
- ▶ 衝撃を受けたことのあるバッテリー、1 m を超える高さから落下したことのあるバッテリー、あるいはその他の損傷を被っているバッテリーを使用あるいは充電しないでください。この場合には、必ず最寄りの Hilti サービスセンターにご連絡ください。
- ▶ バッテリーが掴むことのできないほどに熱くなっている場合は、故障している可能性があります。製品を監視可能な火気のない場所に可燃性の資材から十分に距離をとって置き、冷ましてください。この場合には、必ず最寄りの Hilti サービスセンターにご連絡ください。

3 製品の説明

3.1 概要

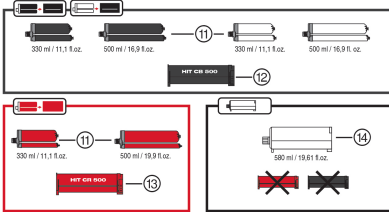
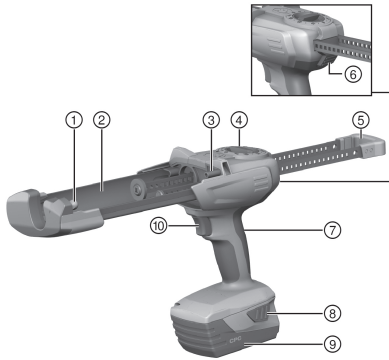

- ① フォイルパックホルダー / カートリッジ取
け用の前側ラグ
- ② フォイルパックホルダー / カートリッジ支持
用のホルダー
- ③ フォイルパックホルダー / カートリッジ取
け用の後側ラグ
- ④ 吐出選択スイッチ
- ⑤ グリップ付き 2 連ピストンロッド
- ⑥ リリースボタン
- ⑦ グリップ
- ⑧ 追加機能 (充電状態インジケータ-作動)
付きバッテリーリリースボタン
- ⑨ バッテリー
- ⑩ 押しボタン

アクセサリ

- ⑪ フォイルパック
- ⑫ フォイルパックホルダー (黒)
- ⑬ フォイルパックホルダー (赤)
- ⑭ カートリッジ

3.2 正しい使用

本製品は、Hilti フォイルパックおよびカートリッジから樹脂を吐出する目的に使用します。HDE 500-A22 充電式ディスペンサーは、Hilti のフォイルパック (内容量: 330 ml または 500 ml) およびカートリッジ (内容量: 580 ml) にのみ使用することができます。

本製品は、フォイルパックホルダーあるいはカートリッジとともに使用することができます:

- ▶ 黒のフォイルパックホルダー: 黒または白のフォイルパックを使用してのHilti 樹脂システムの作業用。
- ▶ 赤のフォイルパックホルダー: 赤のフォイルパックを使用してのHilti 樹脂システムの作業用。
- ▶ カートリッジ: フォイルパックホルダーなしでのHilti 樹脂システムの作業用。
- ▶ 本製品には、必ずHilti の B22 シリーズの Li-Ion バッテリーを使用してください。
- ▶ これらのバッテリーには、必ずHilti の C4/36 シリーズの充電器を使用してください。

3.3 本体標準セット構成

ディスペンサーおよび取扱説明書

その他のご使用の製品用に許可されたシステム製品については、弊社営業担当またはHilti Store にお問い合わせいただくか、あるいはwww.hilti.group | USA: www.hilti.com でご確認ください。

4 製品仕様

	HDE 500-A22
重量	2.68 kg
定格電圧	21.6 V

4.1 騒音および振動値について (EN 62841 準拠)

本説明書に記載されているサウンドプレッシャー値および振動値は、規格に準拠した測定方法に基づいて測定したものです。電動工具を比較するのにご使用いただけます。曝露値の暫定的な予測にも適しています。



記載されているデータは、電動工具の主要な使用方法に対する値です。電動工具を他の用途で使用したり、異なる先端工具を取り付けて使用したり、手入れや保守が十分でないまま使用した場合には、データが異なることがあります。このような相違により、作業時間全体で曝露値が著しく高くなる可能性があります。曝露値を正確に予測するためには、本体のスイッチをオフにしている時間や、本体が作動していても実際には使用していない時間も考慮しなければなりません。このような相違により、作業時間全体で曝露値が著しく低くなる可能性があります。

作業者を騒音および / または振動による作用から保護するために、他にも安全対策を立ててください（例：電動工具および先端工具の手入れや保守、手を冷やさないようにする、作業手順の編成）。

騒音について

	HDE 500-A22
サウンドパワーレベル (L_{WA})	78 dB
サウンドパワーレベル (測定値) の不確実性 (L_{pA})	3 dB
サウンドプレッシャーレベル (K_{WA})	67 dB
サウンドプレッシャーレベルの不確実性 (K_{pA})	3 dB

振動について

	HDE 500-A22
合計振動値 (a_h)	0.5 m/s ²
不確実性 (K_{ah})	1.5 m/s ²

5 ご使用方法

5.1 すべての安全上の注意と取扱説明書の指示を守ってください。

警告

化学物質による危険 誤った使用方法は負傷の原因となります。

- ▶ ご使用になる前に、製品の安全データシート、梱包に記載された注意事項およびフォイルパックの取扱説明書をご覧ください。

5.2 バッテリーを装着する

- ▶ ストッパーにロックする音が聞こえるまで、バッテリーを本製品の後部から挿入します。

5.3 バッテリーを取り外す

- ▶ バッテリーを取り外します。

5.4 フォイルパックホルダーとフォイルパックを装填する

注意

はさみごみの危険 フォイルパックホルダーが意図せず旋回して手をはさむことがあります。

- ▶ フォイルパックホルダー取り付けの際は、フォイルパックホルダーの支持部付近に手をおかないください。

注意

負傷の危険 化学物質による危険があります。

- ▶ フォイルパックホルダーに損傷または汚れがないか点検してください。2本のピストンは、フォイルパックホルダー内で円滑に動き、前後いっぱいまで移動できなければなりません。損傷したフォイルパックホルダーや汚れの激しいフォイルパックホルダーは交換してください。

1. リリースボタンを押します。
2. ピストンロッドをストップ位置まで引き戻します。
3. フォイルパックホルダーを取り付けて、上方へ向けます。
4. ミキシングノズルをフォイルパックに取り付けます。
5. フォイルパックをフォイルパックホルダーに挿入します。
6. フォイルパックホルダーを回して本製品にセットします。

5.5 カートリッジを装填する 5

1. リリースボタンを押します。
2. ピストンロッドをストップ位置まで引き戻します。
3. カートリッジを取り付けます。
4. ミキシングノズルをカートリッジに取り付けます。
5. カートリッジを回して本製品にセットします。

5.6 最初に吐出する樹脂を捨てる 6

警告

負傷の危険 化学物質による危険があります。

- ▶ ディスペンサーを、決して自分や他の人に向けてください。誤った使用方法は負傷の原因となります。

警告

負傷の危険 化学物質による危険があります。

- ▶ 吐出は、必ずミキシングノズルを取り付けた状態で開始してください。誤った使用方法は負傷の原因となります。

ミキシングノズルを交換した際は、その都度最初に吐出する樹脂は捨ててください。作業の開始時に吐出される樹脂は使用には適しません。

1. 吐出選択スイッチを の位置にします。
2. ミキシングノズルが完全に充填されるまで押しボタンを押してください。
3. 吐出選択スイッチを適切な捨て樹脂量 の位置にします。
 - ◀ 1 = 1 ストローク (約 5 ml)
 - ◀ 15 = 1 ストローク (約 75 ml)
4. 最初に吐出する樹脂は使用しないで捨ててください。

5.7 樹脂を注入する 7

使用の際はその都度新しいミキシングノズルを使用してください。これを守らないと、フォイルパックからの吐出量が少なくなってしまうます。

1. 押しボタンを押します。
2. 樹脂を注入します。

5.8 フォイルパックホルダーとフォイルパックを取り外す 8

1. 吐出選択スイッチを の位置にします。
2. リリースボタンを押します。
3. ピストンロッドをストップ位置まで引き戻します。
4. フォイルパックホルダーを上方へ向けます。
5. フォイルパックを取り外します。
6. フォイルパックホルダーを本製品から取り外します。

5.9 カートリッジを取り外す 9

1. 吐出選択スイッチを の位置にします。
2. リリースボタンを押します。
3. ピストンロッドをストップ位置まで引き戻します。
4. カートリッジを上方へ向けます。
5. カートリッジを本製品から取り外します。



6 バッテリー装置の手入れと保守

警告

バッテリーを装着した状態における負傷の危険！

- ▶ 手入れや保守作業の前に必ずバッテリーを取り外してください！

本体の手入れ

- 強固に付着した汚れは慎重に除去してください。
- 通気溝を乾いたブラシで入念に清掃してください。
- ハウジングは必ず軽く湿らせた布で清掃してください。シリコンを含んだ清掃用具はプラスチック部品をいためる可能性があるので使用しないでください。

Li-Ion バッテリーの手入れ

- バッテリーは清潔に保ち、オイルやグリスで汚さないようにしてください。
- ハウジングは必ず軽く湿らせた布で清掃してください。シリコンを含んだ清掃用具はプラスチック部品をいためる可能性があるので使用しないでください。
- 湿気が入り込まないようにしてください。

保守

- 目視確認可能なすべての部品について損傷の有無を、操作エレメントについては問題なく機能することを定期的に点検してください。
- 損傷および / または機能に問題のある場合は、バッテリー装置を使用しないでください。直ちにHilti サービスセンターに修理を依頼してください。
- 手入れおよび保守作業の後には、すべての安全機構を取り付けて機能を点検してください。

7 故障時のヒント

この表に記載されていない、あるいはご自身で解消することのできない故障が発生した場合には、弊社営業担当またはHilti サービスセンターにご連絡ください。

7.1 故障時のヒント

この表に記載されていない、あるいはご自身で解消することのできない故障が発生した場合には、弊社営業担当またはHilti サービスセンターにご連絡ください。

故障	考えられる原因	解決策
本体が作動しない。	バッテリーが完全に装着されていない。	▶ バッテリーを「カチッカチツ」と音がするまでロックする。
	バッテリーが放電している。	▶ バッテリーを交換し、空のバッテリーを充電する。
	吐出選択スイッチが「0」	▶ 希望の吐出を選択する。
本体が作動せず、4 個すべてのLED が点滅。	過負荷保護機構の作動、ミキシングノズル内の樹脂の硬化	▶ ミキシングノズルを交換する。
	過負荷保護機構の作動、本体に対して吐出力が大きすぎる	▶ フォイルバック温度を高める。用途に適した本体を選択する。
	フォイルバックが空	▶ 空のフォイルバックを交換する。
本体が作動せず、LED が 1 個点滅する。	バッテリーが放電している。	▶ バッテリーを交換し、空のバッテリーを充電する。
	バッテリーの温度が高すぎる、または低すぎる。	▶ バッテリーを交換する。
バッテリーの消耗が通常よりも早い。	周囲温度が低すぎる。	▶ バッテリーをゆっくり室温まで暖める。
バッテリーが「カチッカチツ」と音がするまでロックされない。	バッテリーのロックノッチが汚れている。	▶ ロックノッチを清掃してバッテリーをロックする。問題が再発する場合はHilti サービスセンターに連絡する。
本体あるいはバッテリーが熱くなる。	本体に負荷がかかり過ぎている（適用基準を超えている）。	▶ 作業前に製品の仕様について確認する。製品仕様を参照。

故障	考えられる原因	解決策
本体あるいはバッテリーが熱くなる。	電氣的故障	▶ 問題が再発する場合はHilti サービスセンターに連絡する。
オイルバックホルダーを本体に取り付けることができない。	オイルバックが完全にオイルバックホルダーに挿入されていない。	▶ オイルバックをストップ位置までオイルバックホルダーに挿入する。
	ピストンロッドが完全に戻っていない	▶ リリースボタンを押し、ピストンロッドを完全に引き戻す。
オイルバックホルダーがロックする「カチッ」という音が聞こえない	ロックノッチが汚れている	▶ ロックノッチを清掃する。
	ロックノッチの故障	▶ 他のオイルバックホルダーを装着し、Hilti サービスセンターに連絡する。
製品がミキシングノズルから流出しない	ミキシングノズル内の樹脂の硬化	▶ 硬化したミキシングノズルを外し、新しいミキシングノズルを取り付ける。

8 バッテリー装置の搬送および保管

搬送

注意

搬送時の予期しない始動！

- ▶ お使いの製品は、必ずバッテリーを装着していない状態で搬送してください！
- ▶ バッテリーを取り外します。
- ▶ 本体とバッテリーは個別に梱包して搬送してください。
- ▶ バッテリーは決して梱包しない状態で搬送しないでください。
- ▶ 本体とバッテリーを長距離にわたって搬送した後は、使用前に損傷がないかチェックしてください。

保管上の注意事項

注意

故障したあるいは液漏れしたバッテリーによる予期しない損傷！

- ▶ お使いの製品は、必ずバッテリーを装着していない状態で保管してください！
- ▶ 本体とバッテリーは、できるだけ涼しくて乾燥した場所に保管してください。
- ▶ バッテリーを太陽の直射下、ラジエーターの上、窓際等で保管しないでください。
- ▶ 本体とバッテリーは、子供や権限のない人が手を触れることのないようにして保管してください。
- ▶ 本体とバッテリーを長期間にわたって保管した後は、使用前に損傷がないかチェックしてください。

8.1 ディスペンサーの搬送および保管

- ▶ 保管および搬送時には吐出選択スイッチを **0** の位置にします。

9 廃棄

Hilti 製品の大部分の部品はリサイクル可能です。リサイクル前にそれぞれの部品は分別して回収されなければなりません。多くの国でHiltiは、古い電動工具をリサイクルのために回収しています。詳細については弊社営業担当またはHilti 代理店・販売店にお尋ねください。

バッテリーを廃棄する

バッテリーを誤った方法で廃棄すると、漏出するガスあるいはバッテリー液により健康を損なう危険があります。

- ▶ 損傷したバッテリーを送付しないでください！
- ▶ 短絡を防止するために接続部を非導電性のもので覆ってください。
- ▶ バッテリーは子供が手を触れることのないように廃棄してください。
- ▶ バッテリーの廃棄は、最寄りのHilti Store あるいは適切な廃棄物処理業者に依頼してください。



- ▶ 電動工具、電子機器およびバッテリーを一般ゴミとして廃棄してはなりません！



10 中国版 RoHS (有害物質使用制限に関するガイドライン)

下記のリンクより、有害物質を記載した表を確認できます：qr.hilti.com/r5250。
本書の最終ページに RoHS 表にリンクした QR コードがあります。

11 メーカー保証

- ▶ 保証条件に関するご質問は、最寄りの Hilti 代理店・販売店までお問い合わせください。



1 문서 관련 기재사항

1.1 본 문서에 대해

- 처음 사용하기 전에 본 문서 전체를 읽으십시오. 안전하게 작업하고 문제 없이 취급하기 위한 전제가 됩니다.
- 본 문서 및 제품에 나와 있는 안전 지침 및 경고 지침에 유의하십시오.
- 항상 제품에 있는 사용 설명서를 잘 보관하고 제품은 반드시 본 지침과 함께 다른 사람에게 전달하십시오.

1.2 기호 설명

1.2.1 경고사항

본 제품을 다루면서 발생할 수 있는 위험에 대한 경고사항. 다음과 같은 시그널 워드가 사용됩니다.



위험

위험!

- ▶ 이 기호는 직접적인 위험을 표시합니다. 만약 지키지 않으면 심각한 부상을 당하거나 사망할 수도 있습니다.



경고

경고!

- ▶ 이 기호는 잠재적인 위험을 표시합니다. 만약 지키지 않으면 심각한 부상을 당하거나 사망할 수도 있습니다.



주의

주의!

- ▶ 이 기호는 특별히 중요한 안전상의 주의사항을 표시합니다. 만약 지키지 않으면, 심각한 부상 또는 물적 손실을 입을 수 있습니다.

1.2.2 문서에 사용된 기호

본 문서에서 사용되는 기호는 다음과 같습니다.

	사용하기 전에 사용설명서를 읽으십시오.
	적용 지침 및 기타 유용한 사용정보
	재사용이 가능한 자재 취급방법
	전기 기기 및 배터리를 일반 가정의 쓰레기처럼 폐기해서는 안 됨

1.2.3 그림에 사용된 기호

다음과 같은 기호가 그림에 사용됩니다.

	이 숫자는 본 설명서의 첫 부분에 있는 해당 그림을 나타냅니다.
	매겨진 숫자는 작업 단계의 순서를 나타내며, 텍스트에 매겨진 작업 단계와 차이가 있을 수 있습니다.
	항목 번호는 개요 그림에서 사용되며, 제품 개요 단락에 나와 있는 기호 설명 번호를 나타냅니다.
	이 표시는 제품을 다룰 때, 특별히 주의할 사항을 나타냅니다.
	무선 데이터 전송

1.3 기호 설명

1.3.1 기호

다음과 같은 기호가 제품에 사용됨



	국가 폐기물 처리 시스템
0	OFF 위치
	장기계량
1...15	용량계량

2 안전

2.1 제품 정보

HILTI 제품은 전문가용으로 설계되어 있으며, 해당 교육을 이수한 공인된 작업자를 통해서만 조작, 유지 보수 및 수리 작업을 진행할 수 있습니다. 이 기술자는 발생할 수 있는 위험에 대해 특별 교육을 받은 상태여야 합니다. 교육을 받지 않은 사람이 제품을 부적절하게 취급하거나 규정에 맞지 않게 사용할 경우에는 기기와 그 보조기구에 의해 부상을 당할 위험이 있습니다.

형식 명칭 및 일련 번호는 형식 라벨에 제시되어 있습니다.

- ▶ 일련 번호를 다음의 표에 옮기십시오. 대리점 또는 서비스 센터에 문의할 경우 제품 제원이 필요합니다.

제품 제원

모델:	HDE 500-A22
세대:	01
일련 번호:	

2.2 적합성 선언

폐사는 전적으로 책임을 지고 여기에 기술된 제품이 통용되는 기준과 규격에 일치함을 공표합니다. 적합성 증명서 사본은 본 문서 끝 부분에서 확인할 수 있습니다.

기술 문서는 이곳에 기술되어 있습니다.

Hilti Entwicklungsgesellschaft mbH | Zulassung Geräte | Hiltistraße 6 | 86916 Kaufering, DE

2.3 전동 공구에 대한 일반적인 안전상의 주의사항

⚠ 경고! 모든 안전상의 주의사항과 지침을 읽으십시오. 안전상의 주의사항과 지침을 준수하지 않을 경우, 화재 위험이 있으며 감전 그리고/또는 중상을 입을 수 있습니다.

앞으로 모든 안전상 주의사항과 지침을 보관하십시오.

작업장 안전수칙

- ▶ 작업장을 항상 깨끗이 하고 조명이 잘 들도록 하십시오. 어수선한 작업환경 또는 어두운 작업장은 사고를 초래할 수 있습니다.
- ▶ 인화성 액체, 가스 또는 먼지가 있어 폭발 위험이 있는 환경에서는 전동 공구를 사용하지 마십시오. 전동 공구는 먼지나 증기를 점화시킬 수 있는 스파크를 일으킵니다.
- ▶ 전동 공구를 사용할 때, 어린이들이나 다른 사람들이 작업장에 접근하지 못하도록 하십시오. 다른 사람의 방해로 인해 기기를 통제하기 어렵습니다.

전기에 관한 안전수칙

- ▶ 파이프, 히터, 전기레일, 냉장고와 같은 접지 표면에 신체 접촉을 피하십시오.. 신체에 닿을 경우 감전될 위험이 높습니다.
- ▶ 전동 공구가 비에 맞지 않도록 하고 습한 장소에 두지 마십시오. 전동 공구에 물이 들어가면 감전될 위험이 높습니다.

사용자 안전수칙

- ▶ 신중하게 작업하십시오. 작업에 정신을 집중하고 전동공구를 사용할 때 경솔하게 행동하지 마십시오. 피곤하거나 항정신성 약물, 술 또는 약물 복용 시에는 전동공구를 사용하지 마십시오. 전동공구 사용 시에 유의하지 않을 경우 심각한 부상을 초래할 수 있습니다.
- ▶ 안전 장비를 갖추고 보안경을 착용하십시오. 전동 공구의 종류와 사용에 따라, 먼지 보호 마스크, 미끄럼 방지용 안전 신발, 안전모 또는 귀마개 등과 같은 안전한 보호장비를 착용하면 부상의 위험을 줄일 수 있습니다.
- ▶ 실수로 기기가 작동하지 않도록 주의하십시오. 전동공구를 배터리에 연결하거나 설치 또는 운반하는 경우, 전동공구의 전원이 꺼져 있는지 확인하십시오. 전동공구 운반 시 스위치에 손가락을 대거나 스위치가 켜진 상태에서 전원을 연결하면 사고를 유발할 수 있습니다.

- ▶ 전동 공구의 스위치를 켜기 전, 조정공구 또는 렌치를 제거하십시오. 기기 회전부에 남아있는 공구나 렌치로 인해 부상을 입을 수 있습니다.
- ▶ 작업 시 비정상적인 자세는 피하십시오. 안전한 작업자세가 되도록 하고, 항상 균형을 유지하십시오. 이렇게 하여 예기치 않은 상황에서도 전동 공구를 잘 제어할 수 있습니다.
- ▶ 적합한 작업복을 착용하십시오. 헐렁한 복장이나 장식품을 착용하지 마십시오. 작동하는 기기 가동 부위에 머리, 옷 그리고 장갑이 가까이 닿지 않도록 주의하십시오. 헐렁한 복장, 장식품 혹은 긴 머리가 가동 부위에 말려 들어갈 수 있습니다.
- ▶ 먼지 제거장치나 수거장치를 설치할 수 있는 기기의 경우, 이 장치들이 연결되어 있는지 그리고 제대로 작동되는지를 확인하십시오. 먼지 포집장치 사용은 먼지로 인한 위험을 줄여줄 수 있습니다.

전동 공구의 취급과 사용

- ▶ 기기에 과부하가 걸리지 않도록 하십시오. 귀하의 작업에 적합한 전동 공구를 사용하십시오. 적합한 전동 공구를 사용하면, 지정된 성능 한도 내에서 더 효율적으로 안전하게 작업할 수 있습니다.
- ▶ 스위치가 고장난 전동 공구는 사용하지 마십시오. 스위치가 작동되지 않는 전동 공구는 위험하므로, 반드시 수리를 해야 합니다.
- ▶ 기기를 설정하거나 부품을 교환하거나 기기를 치우기 전에 배터리를 제거하십시오. 이러한 조치는 실수로 전동공구가 작동하지 않도록 방지합니다.
- ▶ 사용하지 않는 전동공구는 어린이들의 손이 닿지 않는 곳에 보관하십시오. 기기 사용에 익숙치 않거나 또는 이 안전수칙을 읽지 않은 사람이 기기를 사용해서는 안됩니다. 비숙련자가 전동공구를 사용하면 위험합니다.
- ▶ 전동공구를 조심스럽게 관리하십시오. 기기의 가동 부위가 완벽하게 작동하는지, 끼여 있지 않은지, 혹은 부품이 손상되거나 파손되어 있어 전동공구의 기능을 저하시키지 않는지 점검하십시오. 기기 사용 전 손상된 부품을 수리하도록 하십시오. 제대로 관리되지 않은 전동공구는 많은 사고를 유발합니다.
- ▶ 절단기기는 날카롭고 깨끗하게 관리하십시오. 날카로운 절단면이 있고 잘 관리된 절단기기는 기이는 경우가 드물고 조절하기도 쉽습니다.
- ▶ 본 지침에 따라 전동 공구, 액세서리, 공구 비트 등을 사용하십시오. 이 때 작업 조건과 실시하려는 작업 내용을 고려하십시오. 원래 사용 분야가 아닌 다른 작업에 전동 공구를 사용할 경우, 위험한 상황을 초래할 수 있습니다.

배터리 공구의 취급과 사용

- ▶ 제조사가 권장한 충전기에만 배터리를 충전시키십시오. 특정한 형식의 배터리를 사용하도록 규정되어 있는 충전기에 다른 배터리를 사용할 경우 화재 발생의 위험이 있습니다.
- ▶ 전동 공구에 적합하게 규정된 배터리만 사용하십시오. 다른 배터리를 사용하면 부상을 입을 수 있고, 화재가 발생할 수 있습니다.
- ▶ 배터리를 사용하지 않을 경우 클립, 동전, 키, 못, 나사 또는 다른 소형 금속 물질로부터 사용하지 않는 배터리를 멀리 떨어뜨려 놓아주십시오. 배터리 간 단락으로 인한 연소 또는 화재를 초래할 수 있습니다.
- ▶ 잘못 사용할 경우, 배터리로부터 전해액이 흘러나올 수 있습니다. 전해액을 직접 만지지 마십시오. 배터리로부터 흘러나온 전해액은 피부를 손상시킬 수 있으며, 화재를 발생시킬 수 있습니다. 의도치 않게 닿은 경우 물로 씻어내십시오. 이 용액이 눈에 들어간 경우, 의사의 도움을 받아 추가적 조치를 취하십시오.

서비스

- ▶ 전동 공구는 반드시 자격을 갖춘 전문가에 의해 그리고 순정 대체부품만 이용하여 수리해야 합니다. 이렇게 하여 전동 공구의 안전성을 계속해서 유지할 수 있습니다.

2.4 배터리의 올바른 사용방법과 취급방법

- ▶ 리튬 이온 배터리의 운반, 보관 및 사용에 대한 특수 지침에 유의하십시오.
- ▶ 배터리를 고열, 직사광선 및 화염 근처에 두지 마십시오.
- ▶ 배터리를 분해하거나 강한 압력 또는 80°C 이상의 열을 가하거나 연소시켜서는 안됩니다.
- ▶ 충격 받은 적이 있거나, 1미터가 넘는 높이에서 떨어진 적이 있거나 혹은 다른 방식으로 손상된 배터리는 절대 사용하지 않거나 충전하지 마십시오. 이러한 경우 항상 Hilti 서비스 센터로 문의해 주시기 바랍니다.
- ▶ 배터리를 잡기에 너무 뜨거운 경우에는 고장일 수 있습니다. 가연성 소재와 충분한 간격을 유지하면서, 관찰이 가능한 비연소 장소에 제품을 설치하고 제품을 냉각시키십시오. 이러한 경우 항상 Hilti 서비스 센터로 문의해 주시기 바랍니다.



3 제품 설명

3.1 개요

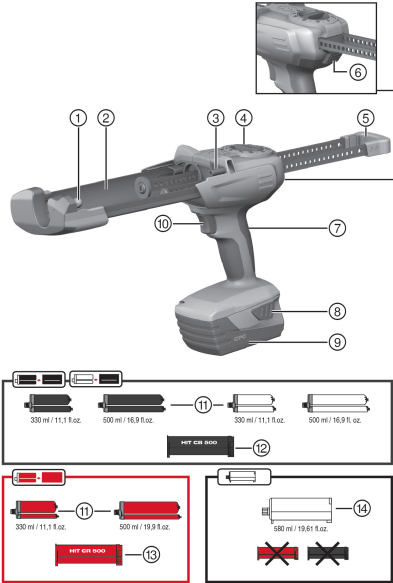

- ① 카트리지/용기 장착을 위한 앞쪽 베어링 저널
- ② 카트리지/용기 마운트 홀더
- ③ 카트리지/용기 장착을 위한 뒤쪽 베어링 저널
- ④ 계량 조절 스위치
- ⑤ 손잡이가 포함된 평행 밀대
- ⑥ 잠금 해제 버튼
- ⑦ 손잡이
- ⑧ 충전상태 표시기 활성화 추가 기능을 갖춘 배터리를 위한 잠금 해제 버튼
- ⑨ 배터리
- ⑩ 누름 스위치

- 액세서리
- ⑪ 포장용기
 - ⑫ 흑색 카트리지
 - ⑬ 적색 카트리지
 - ⑭ 용기

3.2 규정에 맞는 사용

본 제품은 **Hilti** 포장용기 및 용기를 비우고 내용물을 계량하기 위해 사용됩니다. 배터리 구동식 디스펜서 HDE 500-A22는 용량이 330 ml 또는 500 ml인 **Hilti** 포장용기 및 용량이 580 ml인 용기에 작업하기 위한 용도로 사용됩니다.

본 제품은 해당 카트리지 또는 용기를 이용해 작동시킬 수 있습니다.

- ▶ 흑색 카트리지: 흑색 또는 백색 포장용기의 **Hilti** 모르타르 시스템 작업용.
- ▶ 적색 카트리지: 적색 포장용기의 **Hilti** 모르타르 시스템 작업용.
- ▶ 용기: 카트리지가 없는 **Hilti** 모르타르 시스템 작업용.
- ▶ 본 제품에는 모델시리즈 B22의 **Hilti** 리튬 이온 배터리만 사용하십시오.
- ▶ 이 배터리에는 **Hilti** 충전기 C4/36 시리즈만 사용하십시오.

3.3 공급품목

디스펜서 및 사용 설명서

해당 제품에 허용되는 기타 시스템 제품은 **Hilti Store** 또는 다음 사이트에서 확인할 수 있습니다.
www.hilti.group | 미국: **www.hilti.com**

4 기술 제원

	HDE 500-A22
무게	2.68kg
정격 전압	21.6V

4.1 EN 62841에 따른 소음 정보 및 진동값

이 치함에 제시된 음압 및 진동수준은 표준화된 측정방법에 따라 측정된 것이며, 전통 공구를 서로 비교하기 위한 용도로 사용할 수 있습니다. 음압 및 진동 수준은 노출 정도를 사전에 예측하는 데에도 유용하게 사용할 수 있도록 설계되어 있습니다.

제시된 데이터는 전동 공구의 주된 용도를 나타냅니다. 그러나 전동 공구를 다른 용도로 사용하거나 다른 공구 비트를 사용할 경우 또는 유지보수를 충분히 하지 않은 상태에서는 데이터에 편차가 있을 수 있습니다. 이러한 경우 전 작업시간에 걸쳐 노출이 현저하게 증가할 수 있습니다.

노출을 정확하게 평가하기 위해서는 기기 작동이 멈춰 있거나 또는 작동 중이지만 실제로는 사용하지 않는 시간도 고려해야 합니다. 이러한 경우 전 작업시간에 걸쳐 노출이 현저하게 감소할 수 있습니다.

사용자를 보호하기 위해 음파 그리고/또는 진동이 작용하기 전에 다음과 같은 추가적인 안전 조치를 취하십시오. 전동 공구와 공구 비트의 유지보수, 손을 따뜻하게 유지, 작업순서 정하기 등.

소음 정보

	HDE 500-A22
평균 A-가중 소음 수준 (L_{WA})	78dB
측정된 소음 수준에 대한 허용공차 (L_{pA})	3dB
평균 A-가중 방출 음압 수준 (K_{WA})	67dB
음압 수준 허용공차 (K_{pA})	3dB

진동 정보

	HDE 500-A22
진동 총 값 (a_h)	0.5m/s ²
허용공차 (K_{ah})	1.5m/s ²

5 조작

5.1 모든 안전상의 주의 사항 및 사용 설명서에 유의하십시오.

경고

화학약품으로 인한 위험 부적절한 사용은 부상을 야기할 수 있습니다.

▶ 사용 전에 제품의 안전시방서, 포장지 위에 표시된 지침 및 포장용기의 사용설명서에 유의하십시오.

5.2 배터리 삽입 2

▶ 배터리가 스톱위치에서 맞물려 고정되는 소리가 들릴 때까지 배터리를 뒤쪽에서 제품쪽으로 미십시오.

5.3 배터리 분리 2

▶ 배터리를 분리하십시오.

5.4 카트리지와 포장용기 삽입 4

주의

끼일 위험 카트리지를 설치할 때 주의하면 손이 끼일 수 있습니다.

▶ 카트리지를 설치할 때 손을 카트리지 마운트 부위에서 떨어지도록 하십시오.

주의

부상위험 화학약품으로 인한 위험

▶ 카트리지의 손상 또는 오염 여부를 확인하십시오. 양쪽 피스톤은 카트리지 내에서 완전히 앞으로 또는 뒤로 쉽게 움직일 수 있어야 합니다. 손상되거나 그리고/또는 심하게 오염된 카트리지를 교환하십시오.

1. 잠금 해제 버튼을 누르십시오.
2. 밀대를 스톱 위치까지 뒤로 당기십시오.
3. 카트리지를 설치한 후 위로 젖히십시오.
4. 스태틱 믹서를 포장용기에 돌려 넣으십시오.
5. 포장용기를 카트리지에 밀어 넣으십시오.
6. 카트리지 방향을 제품 쪽으로 전환시키십시오.

5.5 용기 삽입 5

1. 잠금 해제 버튼을 누르십시오.
2. 밀대를 스톱 위치까지 뒤로 당기십시오.



3. 용기를 설치하십시오.
4. 스테틱 믹서를 용기에 돌려 넣으십시오.
5. 용기 방향을 제품 쪽으로 전환시키십시오.

5.6 흘러나온 모르타르 폐기 6



경고

부상위험 화학약품으로 인한 위험

- ▶ 디스펜서가 자기 자신 또는 타인에게 향하지 않도록 하십시오. 부적절한 사용은 부상을 야기할 수 있습니다.



경고

부상위험 화학약품으로 인한 위험

- ▶ 스테틱 믹서를 조인 다음 계량작업을 시작하십시오. 부적절한 사용은 부상을 야기할 수 있습니다.



스테틱 믹서를 교환한 후에는 항상 흘러나온 모르타르를 폐기해야 합니다.

초기에 흘러나온 모르타르는 사용하기에 적합하지 않습니다.

1. 계량 조절 스위치를 ►로 설정하십시오.
2. 믹서가 완전히 채워질 때까지 누름 스위치를 누르고 계십시오.
3. 계량 조절 스위치를 해당 모르타르 용량 1, 15로 설정하십시오.
 - ◁ 1 = 1 스트로크(약 5 ml)
 - ◁ 15 = 1 스트로크(약 75 ml)
4. 흘러나온 모르타르를 폐기하십시오.

5.7 모르타르 주입 7



작업할 때마다 새 스테틱 믹서를 사용하십시오. 그렇지 않을 경우 배출되는 모르타르 양이 너무 적을 수 있습니다.

1. 누름 스위치를 누르십시오.
2. 모르타르를 주입하십시오.

5.8 카트리지 및 포장용기 분리 8

1. 계량 조절 스위치를 0로 설정하십시오.
2. 잠금 해제 버튼을 누르십시오.
3. 밀대를 스톱 위치까지 뒤로 당기십시오.
4. 카트리지를 위로 젖히십시오.
5. 포장용기를 제거하십시오.
6. 카트리지를 제품에서 빼내십시오.

5.9 용기 분리 9

1. 계량 조절 스위치를 0로 설정하십시오.
2. 잠금 해제 버튼을 누르십시오.
3. 밀대를 스톱 위치까지 뒤로 당기십시오.
4. 용기를 위로 젖히십시오.
5. 용기를 제품에서 빼내십시오.

6 배터리 기기 관리 및 유지보수



경고

배터리가 끼워진 상태에서 부상 위험!

- ▶ 관리 및 수리 작업을 진행하기 전에 항상 배터리를 제거하십시오!



2030483

기기 관리

- 공구에 부착된 오염물질을 조심스럽게 제거하십시오.
- 마른 솔로 환기 홀을 조심스럽게 청소하십시오.
- 하우징은 약간 물을 적신 천으로만 닦으십시오. 플라스틱 부품을 손상시킬 수 있으므로 절대로 실리콘이 함유된 보호제를 사용하지 마십시오.

리튬 이온 배터리 관리

- 배터리를 오일 및 그리스가 묻지 않도록 깨끗하게 유지하십시오.
- 하우징은 약간 물을 적신 천으로만 닦으십시오. 플라스틱 부품을 손상시킬 수 있으므로 절대로 실리콘이 함유된 보호제를 사용하지 마십시오.
- 습기가 스며들지 않도록 주의하십시오.

유지보수

- 눈에 보이는 모든 부품은 정기적으로 손상 여부를 점검하고 조작 요소가 아무 문제 없이 작동하는지 점검하십시오.
- 손상 그리고/또는 기능 장애 시 배터리로 구동되는 기기를 작동하지 마십시오. 바로 Hilti 서비스 센터에서 수리받으십시오.
- 관리 및 수리 작업 후 모든 보호장치를 장착한 후 기능을 점검하십시오.

7 문제 발생 시 도움말

본 도표에 제시되어 있지 않거나 스스로 해결할 수 없는 문제가 발생한 경우 Hilti 서비스 센터에 문의해 주십시오.

7.1 고장 시 대책

본 도표에 제시되어 있지 않거나 스스로 해결할 수 없는 문제가 발생한 경우 Hilti 서비스 센터에 문의해 주십시오.

장애	예상되는 원인	해결책
기기가 작동하지 않음.	배터리가 완전하게 삽입되지 않음.	▶ 이종으로 찰카하는 소리가 들릴 때까지 배터리를 맞물려 고정시키십시오.
	배터리가 방전되었음.	▶ 배터리를 교체하고 방전된 배터리를 충전하십시오.
	계량 조절 스위치 0 으로 설정.	▶ 원하는 계량을 선택하십시오.
기기가 작동하지 않고 4개의 LED가 모두 깜박임.	과부하 방지 기능 작동 스택틱 믹서의 모르타르가 경화됨.	▶ 스택틱 믹서를 교체하십시오.
	과부하 방지 기능 작동 기기의 압출력이 너무 높음.	▶ 포장용기 온도를 높이십시오. 용도에 맞는 기기를 선택하십시오.
	포장용기 비어 있음.	▶ 빈 포장용기를 교체하십시오.
기기가 작동하지 않고 1개의 LED가 깜박임.	배터리가 방전되었음.	▶ 배터리를 교체하고 방전된 배터리를 충전하십시오.
	배터리 과열 또는 과냉 상태.	▶ 배터리를 교체하십시오.
배터리가 평소보다 빨리 방전됨.	주변 온도가 너무 낮음.	▶ 실온에서 배터리를 서서히 따뜻하게 하십시오.
배터리를 밀어 넣을 때 이종으로 찰카하는 소리가 들리지 않음.	배터리 래치 오염됨.	▶ 배터리 래치를 청소하고 배터리를 맞물려 고정시키십시오. 계속해서 문제가 있는 경우, Hilti 서비스 센터를 방문하십시오.
기기 또는 배터리에서 과도한 열 발생.	기기가 과부하됨(사용 한계 초과).	▶ 작업을 진행하기 전에 항상 제품의 전원 출력에 유의하십시오. 기술 제원을 참조하십시오.
	전기적 결함.	▶ 계속해서 문제가 존재하는 경우, Hilti 서비스 센터를 방문하십시오.
카드리지를 기기 안에 끼울 수 없음.	포장용기가 카드리지에 완벽하게 끼워지지 않음.	▶ 포장용기를 스톱 위치까지 카드리지에 밀어 넣으십시오.
	밀대가 완전히 뒤로 당겨지지 않음.	▶ 잠금 해제 버튼을 누르고 밀대를 완전히 뒤로 당기십시오.



장애	예상되는 원인	해결책
배터리를 밀어 넣을 때 "찰칵 하는" 소리가 들리지 않음.	고정 러그 오염	▶ 고정 러그를 청소하십시오.
	고정 러그 불량	▶ 다른 카트리지를 끼우고 Hilti 서비스 센터에 방문하십시오.
믹서에서 아무 것도 흘러 나오지 않음.	스태틱 믹서의 모르타르가 경화됨.	▶ 경화된 믹서를 돌려서 열고 새 믹서를 조이십시오.

8 배터리 기기 운반 및 보관

운반



주의

운반 시 돌발적으로 작동됨!

▶ 제품은 항상 배터리를 장착하지 않은 상태로 운반하십시오!

- ▶ 배터리를 분리하십시오.
- ▶ 기기와 배터리는 개별적으로 포장하여 운반하십시오.
- ▶ 배터리를 포장하지 않은 채로 운반해서는 절대 안 됩니다.
- ▶ 기기 및 배터리를 장시간 운반한 후에는 사용하기 전에 손상 여부를 점검하십시오.

보관



주의

배터리 결함 또는 방전으로 인한 돌발적인 손상!

▶ 제품은 항상 배터리를 장착하지 않은 상태로 보관하십시오!

- ▶ 기기 및 배터리는 최대한 시원하고 건조한 곳에서 보관하십시오.
- ▶ 배터리는 절대 직사광선이 들어오는 곳, 히터 위 또는 유리 뒤쪽에 보관하지 마십시오.
- ▶ 기기와 배터리는 어린이 및 허용되지 않는 사람의 손에 닿지 않도록 하십시오.
- ▶ 기기 및 배터리를 장시간 보관한 후에는 사용하기 전에 손상 여부를 점검하십시오.

8.1 디스펜서 운반 및 보관

▶ 운반 및 보관을 위해 계량 조절 스위치를 **0**로 설정하십시오.

9 폐기

Hilti 기기는 대부분 재활용이 가능한 소재로 제작되었습니다. 재활용을 위해 개별 부품을 분리하여 주십시오. **Hilti**는 대부분의 국가에서 재활용을 위해 노후기기를 수거해 갑니다. **Hilti** 고객 서비스 센터 또는 판매 담당자에게 문의하십시오.

배터리 폐기

배터리를 부적절하게 폐기함으로써 인해 가스 또는 용액이 새어나와 건강상의 피해를 입을 수 있습니다.

- ▶ 손상된 배터리는 전달하지 마십시오!
- ▶ 비전도성 소재로 연결 단자를 막아 두어 단락이 발생하지 않게 하십시오.
- ▶ 배터리가 어린이의 손에 닿지 않도록 폐기하십시오.
- ▶ **Hilti Store**에서 배터리를 폐기하거나 또는 담당 폐기물 처리 업체에 문의하십시오.



▶ 전동 공구, 전자식 기기 및 배터리를 일반 가정 쓰레기로 폐기하지 마십시오!

10 China RoHS (유해물질 사용 제한 지침)

아래 도표에서 유해물질에 관한 도표를 확인할 수 있습니다. qr.hilti.com/r5250.

RoHS 도표로 이어지는 링크는 본 문서 끝에 QR 코드 형식으로 제시되어 있습니다.

11 제조회사 보증

▶ 보증 조건에 관한 질문사항은 **Hilti** 파트너 지사에 문의하십시오.

1 文件相關資訊

1.1 關於此文件

- 初次操作或使用前，請先詳讀此文件。本文件包含安全前提、疑難排解處理和產品使用。
- 請遵守本文件中與產品上的安全說明和警告。
- 操作說明應與產品一起保管，產品交予他人時必須連同操作說明一起轉交。

1.2 已使用的符號說明

1.2.1 警告

警告使用本產品的人員可能發生之危險。採用了以下標示文字：



危險

危險！

- ▶ 此標語警示會發生對人造成嚴重傷害甚至致死的危險情形。



警告

警告！

- ▶ 此標語警示會造成嚴重傷害甚至致死危險的潛在威脅。



注意

注意！

- ▶ 此標語警示可能會發生造成人員受傷，或造成設備及其他財產損壞之危險狀況。

1.2.2 文件中的符號

本文件中採用以下符號：



使用前請閱讀操作說明。



使用說明與其他資訊



處理可回收的材料



不可將電子設備與電池當作家庭廢棄物處置

1.2.3 圖解中的符號

圖解中採用了以下符號：

2

號碼對應操作說明的開始處的圖解

3

編號代表圖解中的操作步驟順序，可能與內文中的步驟有所不同

⑪

項目參考編號用於總覽圖解，並請參閱產品總覽章節中使用的編號



本符號是為了讓您在操作本產品時可以注意某些重點。



無線資料傳輸

1.3 已使用的符號說明

1.3.1 符號

產品上採用下列符號：



全國廢棄材料管理系統



0	「Off」位置
	連續注射
1...15	測量注射

2 安全性

2.1 產品資訊

HILTI 產品是針對專業使用者設計，故僅經訓練、認可的人員可操作、維修與維護本產品。必須告知上述人員關於可能遭遇到的特殊危險。若因未經訓練人員操作錯誤或未依照其原本的用途操作，則本產品和它的輔助工具設備有可能會發生危險。類型名稱和序號都標示於額定銘牌上。

- ▶ 在下方表格中填入序號。與Hilti維修中心或當地Hilti機關聯絡查詢產品相關事宜時，我們需要您提供產品詳細資訊。

產品資訊

類型：	HDE 500-A22
產品代別：	01
序號：	

2.2 符合聲明

基於我們唯一的責任，本公司在此聲明本產品符合適用的指示或標準。本文件結尾處有符合聲明之副本。技術文件已歸檔並存放在：

Hilti Entwicklungsgesellschaft mbH | Tool Certification | Hiltistrasse 6 | 86916 Kaufering, Germany

2.3 一般電動機具安全警告

警告

請詳閱所有的安全警示及說明。未能遵守以下警示及說明可能會造成電擊事故、火災和 / 或嚴重的傷害。妥善保存所有警示及說明，以供將來參考。

工作區域安全

- ▶ 請保持工作區的清潔與採光充足。雜亂而昏暗的工作區會導致意外發生。
- ▶ 勿在容易發生爆炸的環境中使用機具，例如有可燃性液體、瓦斯或粉塵存在的環境。機具產生的火花可能會引燃塵埃或煙霧。
- ▶ 操作機具時，請與兒童及旁人保持距離。注意力不集中時容易發生失控的情形。

電力安全

- ▶ 避免讓身體碰觸到如管線、散熱器、爐灶與冰箱等與土地或地表接觸之物品。如果您的身體接觸到地表或地面，將增加電擊的危險。
- ▶ 請勿將機具曝露在下雨或潮濕的環境中。若水氣進入機具中將增加觸電的危險。

人員安全

- ▶ 操作機具時，請提高警覺，注意進行中的工作並善用常識。感到疲勞或受到藥物、酒精或治療的影響時勿使用機具。操作機具時稍不留神就可能造成嚴重的人員傷亡。
- ▶ 穿戴個人防護裝備。請隨時穿戴眼罩。適當使用防塵面罩、防滑鞋、安全帽及耳罩等安全防護配備可減少人員的傷害。
- ▶ 避免不經意的啟動。在接上電池組、抬起或攜帶機具之前，務必確認開關處於關閉的位置。攜帶機具時，如果把手指放在開關上，或在開關開啟時，將機具插上插頭容易發生意外。
- ▶ 啟動機具前，應將所有調整鑰匙或扳手移開。將扳手或鑰匙留在機具的旋轉零件中可能會造成人員傷害。
- ▶ 勿將手伸出過遠。隨時站穩並維持平衡。這可讓您在意外情況發生時，對機具有較好的控制。
- ▶ 穿著適當服裝。請勿穿著寬鬆的衣服或佩戴珠寶。頭髮、衣服與手套應遠離移動性零件。移動性零件可能會夾到寬鬆的衣服、珠寶或長髮。
- ▶ 如果機具可連接吸塵裝置與集塵設備，請連接並適當使用這些設備。使用集塵裝置可降低與粉塵有關的危險。

機具使用與保養

- ▶ 不可強制使用機具。依據用途使用正確的機具。根據設計的速率使用機具可更快速安全地完成工作。

- ▶ 若開關無法啟動或關閉電動工具時，請勿使用電動工具。任何無法以開關控制的機具都很危險且需要維修。
- ▶ 在對電動工具進行調整、更換配件或存放前，請先拔下電池組。此預防安全措施可降低機具意外啟動的風險。
- ▶ 將閒置的機具貯放在兒童拿不到的地方，勿讓不熟悉或未詳閱本說明的人員操作本機具。機具在未經訓練的使用者手中是很危險的。
- ▶ 維護機具。請檢查移動性零件有無偏移或黏合的情形、零件有無破損，以及任何會影響機具運轉的狀況。如果機具受損，請先修理再使用。很多意外便是由維護不當的機具造成的。
- ▶ 保持切割機具的銳利與清潔。具銳利切割邊緣的切割機具如果得到適當的維護，便較不會發生黏合的現象，且較容易控制。
- ▶ 遵守本指示說明使用機具、配件和工具組等，並考量工作條件與待進行的工作。將機具用在原目的之外之用途可能會造成危險。

電池機具的使用與保養

- ▶ 僅使用原廠指定的充電器進行充電。將適合特定類型電池的充電器使用在其它電池時，會有引發火災的危險。
- ▶ 請僅使用機具特別指定的電池匣。使用其他電池匣可能會造成人員傷亡與火災。
- ▶ 電池匣未使用時，請將其遠離如迴紋針、錢幣、鑰匙、針、固定釘或其他會在電池兩極間形成連結的小型金屬物件。在電池兩極間建立短路會造成灼傷或引起火災。
- ▶ 若使用不當，可能會有液體由電池流出；請避免接觸該液體。若不慎接觸，請以清水沖洗。如果不小心讓液體接觸到眼睛，請立即尋求醫療援助。從電池中滲出的液體，可能會導致過敏或燙傷。

維修服務

- ▶ 請將機具交給合格的維修人員進行維修，並使用相同的替代零件。這可確保維護機具安全。

2.4 電池的使用與保養

- ▶ 請遵守適用於搬運、貯放和使用鋰電池的特殊法規和操作說明。
- ▶ 請勿讓電池暴露在高溫下、讓陽光直接照射或接觸火焰。
- ▶ 請勿拆解、擠壓或焚燒電池，且不可將電池置放在溫度超過80°C的環境中。
- ▶ 請勿使用或充電受到機構性衝擊、從高處摔落或有損壞跡象之電池。在此情況下，務必聯絡Hilti維修中心。
- ▶ 若電池溫度過高無法觸摸，表示電池可能已經毀損。此時，可將產品置於可隨時觀察並靜置冷卻的非易燃位置，同時遠離易燃物質。在此情況下，務必聯絡Hilti維修中心。



3 說明

3.1 總覽

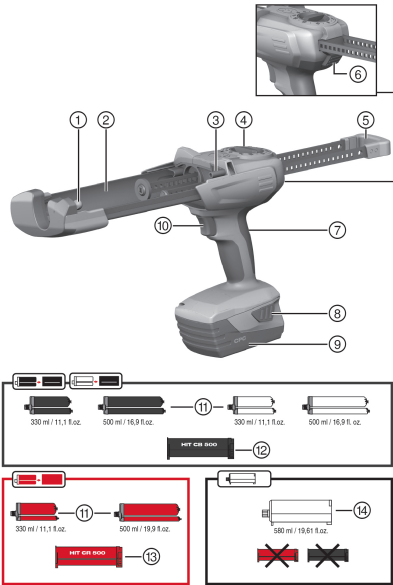

- ① 用於安裝錫箔藥劑包套筒 / 填充筒的前側定位片
- ② 錫箔藥劑包套筒 / 填充筒托架
- ③ 用於安裝錫箔藥劑包套筒 / 填充筒的後側定位片
- ④ 注射模式選擇開關
- ⑤ 具有握把的平行活塞桿
- ⑥ 釋放鈕
- ⑦ 握把
- ⑧ 電池拆卸鈕（也可用於啟用電池狀態指示燈）
- ⑨ 電池
- ⑩ 扳機

配件

- ⑪ 錫箔藥劑包
- ⑫ 錫箔藥劑包套筒，黑色
- ⑬ 錫箔藥劑包套筒，紅色
- ⑭ 填充筒

3.2 用途

此注射器專用於在受控操作下為Hilti錫箔藥劑包和填充筒注射內容物。HDE 500-A22充電式注射器只能用於Hilti 330 ml或500 ml錫箔藥劑包及580 ml填充筒。

此注射器可用於錫箔藥劑包套筒或填充筒：

- ▶ 黑色錫箔藥劑包套筒：用於注射黑色或白色錫箔藥劑包中的Hilti植筋劑。
- ▶ 紅色錫箔藥劑包套筒：用於注射紅色錫箔藥劑包中的Hilti植筋劑。
- ▶ 填充筒：用於搭配無錫箔藥劑包套筒的Hilti植筋劑系統。
- ▶ 本產品限使用B22系列Hilti鋰電池。
- ▶ 以上電池限使用C4/36系列Hilti電池充電器。

3.3 配備及數量

注射器與操作說明

關於本產品，您可於當地Hilti Store或網站查詢其他經過認證可搭配使用的系統產品：www.hilti.group | 美國：www.hilti.com

4 技術資料

	HDE 500-A22
重量	2.68 kg
額定電壓	21.6 V

4.1 噪音資訊和震動值（依據EN 62841）

操作說明中所提供之音壓和震動值已參照標準測量，並可用來比較不同機具之噪音。它們也可作為噪音量的初步評估。

提供之資料表示機具主要應用時之數值。若機具應用於不同之用途，搭配不同的配件工具或在保養不良的情況下，其數據會有所不同。在作業過程中，這會大幅提高其噪音量。

當機具關閉，或開啟但未進行任何作業時也應列入考量，才能準確評估噪音量。在作業過程中，這會大幅降低其噪音量。

確認其他安全措施，以保護操作員不受噪音和 / 或震動影響，例如：保養機具與其配件、操作前保持雙手溫暖、作業型式之安排等。

噪音資訊

	HDE 500-A22
典型A加權聲功率級數 (L_{WA})	78 dB
無法判定的聲功率級數測量值 (L_{pA})	3 dB
典型A加權音壓級數 (K_{WA})	67 dB
無法判定的音壓級數 (K_{pA})	3 dB

震動資訊

	HDE 500-A22
總震動 (a_h)	0.5 m/s ²
無法判定 (K_{ah})	1.5 m/s ²

5 操作

5.1 遵守所有安全說明及使用說明。

警告

化學物質危險 錯誤的使用可能會造成受傷。

- ▶ 使用產品之前，請詳讀並遵守產品的安全資料表、包裝上的說明與使用錫箔藥劑包的使用說明。

5.2 置入電池 2

- ▶ 將注射器從後方推入機具中直到聽見咬合時發出的兩聲喀啦聲。

5.3 卸下電池 3

- ▶ 卸下電池。

5.4 置入錫箔藥劑包套筒和錫箔藥劑包 4

注意

夾入危險 旋入錫箔藥劑包套筒時，若未注意可能會造成手被夾住。

- ▶ 將錫箔藥劑包套筒旋轉至定位時，手應遠離托架區域。

注意

有受傷的危險 化學物質危險。

- ▶ 檢查錫箔藥劑包套筒是否受損和 / 或受污染。兩個活塞必須能夠平穩且輕鬆地沿著錫箔藥劑包套筒全衝程雙向移動。更換受損和 / 或嚴重受污染的錫箔藥劑包套筒。

1. 按下釋放鈕。
2. 盡可能將活塞桿向後拉出。
3. 裝入錫箔藥劑包套筒並向上旋。
4. 將靜態混合器（混合噴嘴）旋緊至鉛箔包上。
5. 將錫箔藥劑包推入錫箔藥劑包套筒中。
6. 將錫箔藥劑包套筒旋入注射器。

5.5 置入填充筒 5

1. 按下釋放鈕。
2. 盡可能將活塞桿向後拉出。
3. 裝入填充筒。



- 將靜態混合器（混合噴嘴）旋緊至鋁箔包上。
- 將填充筒旋入注射器。

5.6 丟棄最初的植筋劑

警告

有受傷的危險 化學物質危險。

- ▶ 不可將注射器對準自己或他人。錯誤的使用可能會造成受傷。

警告

有受傷的危險 化學物質危險。

- ▶ 必須先將混合噴嘴緊緊鎖上，才能開始注射植筋劑。錯誤的使用可能會造成受傷。



每次更換靜態混合器（混合噴嘴）時，應捨棄最初流出的植筋劑。
初次注射的植筋劑不宜使用。

- 將注射器量調節器開關設定在 **▶▶**。
- 壓下扳機，直到混合噴嘴完全注滿為止。
- 將注射器量調節器開關設定在適當的植筋劑量 **1...15**。
 - ◀ 1 = 1個衝程（大約5 ml）
 - ◀ 15 = 1個衝程（大約75 ml）
- 丟棄最初流出的植筋劑。

5.7 注射植筋劑



每次使用時裝上新的混合噴嘴。若未遵守本規定，將造成注射的植筋劑過少。

- 按下扳機。
- 注射植筋劑。

5.8 卸下錫箔藥劑包套筒和錫箔藥劑包

- 將注射器量調節器開關設定在 **0**。
- 按下釋放鈕。
- 盡可能將活塞桿向後拉出。
- 將錫箔藥劑包套筒旋上。
- 卸下錫箔藥劑包。
- 從注射器卸下錫箔藥劑包套筒。

5.9 卸下填充筒

- 將注射器量調節器開關設定在 **0**。
- 按下釋放鈕。
- 盡可能將活塞桿向後拉出。
- 將填充筒向上旋。
- 從注射器卸下填充筒。

6 充電式機具維護及保養

警告

電池裝入時有受傷的危險！

- ▶ 進行維護及保養前，請務必卸下電池！

機具維護及保養

- 仔細清除機具的頑強灰塵。

- 請使用乾燥的刷子小心清潔通風口。
- 僅能使用微濕軟布清潔外殼。勿使用含硅樹脂的清潔或亮光劑，因為可能會造成塑膠零件損壞。

鋰電池的保養

- 避免電池沾上油脂。
- 只能使用微濕軟布清潔外殼。勿使用含硅樹脂的清潔或亮光劑，因為可能會造成塑膠零件損壞。
- 避免濕氣進入。

維護

- 定期檢查外部零件和控制元件有無損壞跡象，並確認它們運作正常。
- 如果有損壞跡象或任何零件功能故障，請不要操作充電式機具。應立刻將機具交付Hilti維修部門進行維修。
- 清潔及保養後，裝上所有防護套或保護裝置並檢查功能是否正常。

7 故障排除

若您遇到未列出的問題或是無法自行排除的問題，請聯絡Hilti維修中心。

7.1 故障排除

若您遇到未列出的問題或是無法自行排除的問題，請聯絡Hilti維修中心。

故障	可能原因	解決方法
機具不會運作。	電池沒有完全置入。	▶ 壓下電池直到聽見咬合時發出的兩聲喀啦聲。
	電池電量不足。	▶ 更換電池，並對無電量的電池再次充電。
	注射模式選擇開關設定為「0」	▶ 選擇您要的注射量。
機具不會運作且四顆LED閃爍。	過載斷電系統已啟用；混合噴嘴中的植筋劑已經硬化	▶ 更換靜態混合器（混合噴嘴）。
	過載斷電系統已啟用；所需注射壓力對機具來說太高	▶ 提高錫箔藥劑包溫度。選擇適合使用的電動機具。
	錫箔藥劑包已空	▶ 更換空的錫箔藥劑包。
機具不會運作且一顆LED閃爍。	電池電量不足。	▶ 更換電池，並對無電量的電池再次充電。
	該電池過熱或過冷。	▶ 請更換電池。
電池較一般電池壽命短。	周遭環境溫度極低。	▶ 將電池放在室溫下緩慢升溫。
電池咬合時沒有發出兩聲喀啦聲。	電池上的卡榫太髒。	▶ 清潔卡榫並推入電池，直到確實咬合。如果問題仍舊存在，請與Hilti維修中心聯絡。
機具或電池變得很燙。	機具已超載（超出其應用限制）。	▶ 使用前，請注意產品的額定功率和效能，以確認是否適合目前的工作。請參閱「技術資料」章節。
	電力故障	▶ 如果問題仍舊存在，請洽詢Hilti維修中心。
錫箔藥劑包套筒無法旋入注射器。	錫箔藥劑包無法完全推入套筒。	▶ 將錫箔藥劑包盡可能推入錫箔藥劑包套筒中。
	活塞桿未完全向後拉出	▶ 按下釋放鈕，然後將活塞桿完全向後拉出。
錫箔藥劑包套筒不會咬合並發出喀啦聲	卡榫髒污	▶ 清潔卡榫。
	卡榫故障	▶ 裝入其他錫箔藥劑包套筒並聯絡Hilti維修中心。
混合噴嘴中未流出植筋劑	混合噴嘴中的植筋劑已經硬化	▶ 鬆開內含已硬化植筋劑的混合噴嘴並換上新的混合噴嘴。



8 充電式機具的搬運與貯放

搬運

注意

搬運時意外啟動！

- ▶ 搬運產品時務必卸下電池！
- ▶ 卸下電池。
- ▶ 機具與電池在搬運時應分開包裝。
- ▶ 切勿以堆疊（分散，未受到保護）的方式運送電池。
- ▶ 長途搬運後，在使用前請檢查機具與電池是否有損壞。

設備的貯放

注意

電池故障或漏液造成的意外損害！

- ▶ 儲存產品時務必將電池卸下！
- ▶ 請儘可能將機具與電池貯放於陰涼乾燥處。
- ▶ 請勿將電池貯放於日光直射處、加熱裝置旁或窗台上。
- ▶ 請將機具與電池貯放在乾燥且兒童或未授權的人員無法觸及的地點。
- ▶ 長時間貯放後，在使用前請檢查機具與電池是否有損壞。

8.1 注射器的搬運或貯放

- ▶ 貯放及搬運機具時，請將注射模式選擇開關設定為**0**。

9 廢棄設備處置

 **Hilti**機具或設備所採用的材料大部分均可回收再利用。材料在回收前必須正確地分類。在許多國家中，您可以將舊機具及設備送回**Hilti**進行回收。詳情請洽**Hilti**維修中心，或當地**Hilti**代理商。

電池處置

不當處理電池會造成有害健康之氣體或液體。

- ▶ 請勿以郵寄方式寄送電池！
- ▶ 將電池端子蓋上不導電物質（例如絕緣膠帶）以避免短路。
- ▶ 請將電池棄置於兒童無法觸及的地方。
- ▶ 請將該電池送交**Hilti Store**處理，或參考所在地的垃圾處理管轄機構或公共健康與安全機關之處理說明。



- ▶ 請勿將機具、電子設備或電池當作一般家用廢棄物處理！

10 中國RoHS (使用危險物質的限制指南)

下列連結可前往危險物質的表格：qr.hilti.com/r5250。

您可在文件最後找到QR碼格式的RoHS表連結。

11 製造商保固

- ▶ 如果您對於保固條件有任何問題，請聯絡當地**Hilti**代理商。



2030483

1 文档信息

1.1 关于该文档

- 首次操作或使用前，请先阅读本文档。这是安全、无故障地操作和使用产品的前提条件。
- 请遵守本文档中以及产品上的安全说明和警告。
- 请务必将本操作说明与本产品保存在一起，确保将操作说明随产品一起交给他人。

1.2 使用符号的说明

1.2.1 警告

警告是为了提醒您在使用此产品时会发生的危险。使用以下信号词：



危险！

- 用于让人们能够注意到会导致严重身体伤害或致命的迫近危险。



警告！

- 用于提醒人们注意可能导致严重或致命伤害的潜在危险。



小心！

- 用于提醒人们注意可能导致轻微人身伤害、设备损坏或其他财产损失的潜在危险情形。

1.2.2 文档中的符号

本文档中使用下列符号：

	请在使用之前阅读操作说明。
	使用说明和其他有用信息
	处理可回收材料
	不得将电气设备和电池作为生活垃圾处置

1.2.3 图示中的符号

图示中使用了下列符号：

	这些编号指本操作说明开始处的相应图示。
	图示中的编号反映操作顺序，可能与文本中描述的步骤不同。
	概览图示中使用了项目参考号，该参考号指的是产品概览部分中使用的编号。
	这些符号旨在提醒您在操作本产品时要特别注意的某些要点。
	无线数据传输

1.3 使用符号的说明

1.3.1 符号

产品上使用下列符号：

	国家废料管理系统
--	----------

0	“关闭”位置
	连续注射
1...15	按量注射

2 安全

2.1 产品信息

产品设计适用于专业用户，只有经过专门训练的授权人员才允许操作、维修和维护本产品。必须将任何可能的危险专门告知该人员。不按照既定用途使用或由未经培训的人员不正确地使用本产品及其辅助设备可能会带来危险。

型号名称和序列号印在铭牌上。

▶ 在下表中填写序列号。在联系 Hilti 维修中心或当地 Hilti 机构询问产品时，将要求您提供产品的详细信息。

产品信息

型号：	HDE 500-A22
分代号：	01
序列号：	

2.2 符合性声明

按照我们单方面的责任，我们声明本产品符合下列适用指令和标准：一致性声明副本位于本文档结尾处。

技术文档的存档和存放位置为：

Hilti Entwicklungsgesellschaft mbH | Tool Certification | Hiltistrasse 6 | 86916 Kaufering, Germany

2.3 一般电动工具安全警告

警告

请阅读所有安全警告和操作说明。不遵守安全警告和操作说明可能会导致电击、火灾和/或严重人身伤害。请保存所有安全警告和操作说明，以供将来参考。

工作区域安全

- ▶ 保持工作区域清洁和良好照明。杂乱和黑暗的区域容易导致事故。
- ▶ 不要在爆炸性环境中操作电动工具，例如有易燃液体、气体或灰尘。电动工具会产生可以点燃这些灰尘或烟雾的火花。
- ▶ 在操作电动工具时，要令儿童和旁观者远离工作现场。万一分心，可能会使您失去对电动工具的控制。

电气安全

- ▶ 避免人体接触接地表面，如管道、散热片和冰箱。如果您的身体接地，则会增加电击危险。
- ▶ 不要将电动工具暴露在雨水或潮湿环境中。电动工具进水将会增加电击危险。

人身安全

- ▶ 保持警觉，注意您正在进行的工作，并在操作电动工具的过程中，应利用自己的判断能力。当您疲劳或受到药物、酒精或医疗影响时，请不要使用电动工具。当操作电动工具时，瞬间的分心都可能导致严重的人身伤害。
- ▶ 使用个人防护装备。一定要戴上护目装置。防尘罩、防滑安全鞋、安全帽或用于适当情况下的听觉防护装置等防护装备可减少人身伤害。
- ▶ 防止电动工具意外启动。在连接电池组、拿取或运送工具前，确保开关处于关闭位置。将手指放在开关上搬运电动工具或在开关处于“打开”位置时接通电源，都可能会导致事故发生。
- ▶ 在打开电动工具之前，必须拿掉任何调整键或扳手。让扳手或调整键留在电动工具的旋转部件上可能会导致人身伤害。
- ▶ 不要操之过急。应时刻保持正确的站姿和平衡。这在意外情况下能够更好地控制电动工具。
- ▶ 应正确穿着。不要穿着松垮的衣服或佩戴首饰。让头发、衣服和手套远离运动部件。松垮的衣服、首饰或长发会卡在运动部件中。
- ▶ 如果提供有助于连接除尘和集尘设施的装置，应确保将它们连接好并正确使用。使用除尘装置可以减少与灰尘相关的危险。

电动工具的使用和维护

- ▶ 不要强制使用电动工具。针对您的应用场合使用正确的电动工具。正确的电动工具在其额定设计值范围内将能够更好和更安全地工作。
- ▶ 如果通过开关不能使其打开和关闭，则请不要使用电动工具。任何不能通过开关进行控制的电动工具都是危险的，必须对其进行修理。
- ▶ 在进行调整、更换配件或存放电动工具之前，必须将电池组与电动工具断开。此预防性安全措施可减少意外启动电动工具的危险。
- ▶ 将不用的电动工具存放在儿童拿不到的地方，并且不要让不熟悉电动工具或其操作说明的人员操作电动工具。未经培训的用户操作电动工具是危险的。
- ▶ 维护电动工具。检查是否存在运动部件失调或卡滞、部件断裂和任何其它影响电动工具操作的情况。如果存在损坏，则在使用之前应修理电动工具。许多事故都是由于电动工具维护不良造成的。
- ▶ 保持切削工具锋利和清洁。带锋利切削刃的切削工具如果维护得当，很少会发生卡滞且更容易控制。
- ▶ 按照使用说明书，考虑作业条件和进行的作业来使用电动工具、附件和工具的刀头等。将电动工具用于指定用途以外的场合会导致危险。

无绳 (电池操作) 工具/设备的使用和维护

- ▶ 充电时只能使用制造商指定的充电器。适合某种类型电池组的充电器如果被用于为另一类型电池组充电，则可能会带来火灾危险。
- ▶ 只能使用专用电池组为电动工具供电。使用任何其它电池组可能会带来人身伤害和火灾。
- ▶ 当电池组不用时，应使其远离其它金属物体，例如纸夹、硬币、钥匙、钉子、螺钉或其它小的金属物体，以免造成短路。如果电池端子被短路，则会造成人员烧伤或火灾。
- ▶ 如果持续滥用电池，则可能会造成液体从电池中喷射出来；注意避免接触到液体。如果意外接触到液体，应用水冲洗。如果液体接触眼睛，除了用大量清水冲洗外，还应立即就医。从电池中喷射出来的液体会导致疼痛或灼伤。

保养

- ▶ 将您的电动工具送交专业维修人员，使用同样的备件进行修理。这样才可确保维持电动工具 (设备) 的安全性。

2.4 电池的使用和维护

- ▶ 遵守与锂离子电池的运输、储存和使用相关的特殊规定和适用说明。
- ▶ 不要将电池暴露在高温、直射阳光或明火环境下。
- ▶ 请勿拆开、挤压或烧毁电池，不要让它们暴露于超过 80 °C 的高温下。
- ▶ 如果电池受到过物理冲击、从高处跌落过或表现出损坏迹象，则不得使用电池或为其充电。在这种情况下，请务必联系您的 **Hilti 维修中心**。
- ▶ 如果电池发热烫手，则可能有故障。在这种情况下，将产品放在不易燃的地方，远离易燃材料，一边观察电池情况，一边等待其冷却。在这种情况下，请务必联系您的 **Hilti 维修中心**。



3 说明

3.1 概述

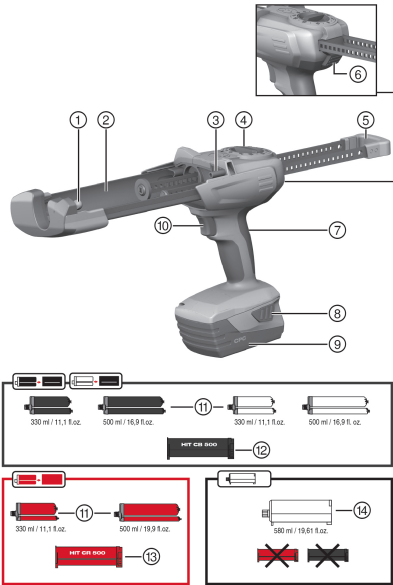

- ① 用于安装铝箔包套筒的前定位凸耳/弹药筒
- ② 铝箔包套筒的托架/弹药筒
- ③ 用于安装铝箔包套筒的后定位凸耳/弹药筒
- ④ 注射模式选择开关
- ⑤ 带把手的平行活塞杆
- ⑥ 释放按钮
- ⑦ 把手
- ⑧ 电池释放按钮 (也用于启动充电状态指示灯)
- ⑨ 电池
- ⑩ 扳机

配件

- ⑪ 铝箔包
- ⑫ 铝箔包套筒, 黑色
- ⑬ 铝箔包套筒, 红色
- ⑭ 弹药筒

3.2 预期用途

本注射器设计用于以可控的方式注射 Hilti 铝箔包和弹药筒中的物质。HDE 500-A22 充电式注射器专门设计用于与 Hilti 330 ml 或 500 ml 铝箔包和 580 ml 弹药筒配套使用。

该注射器可配合铝箔包套筒或弹药筒：

- ▶ 黑色铝箔包套筒：用于注射黑色或白色铝箔包中提供的 Hilti 胶粘剂。
- ▶ 红色铝箔包套筒：用于注射红色铝箔包中提供的 Hilti 胶粘剂。
- ▶ 弹药筒：配合不带铝箔包套筒的 Hilti 胶粘剂系统使用。
- ▶ 使用本产品仅限使用 Hilti B22 系列锂离子电池。
- ▶ 请仅使用 Hilti C4/36 系列电池充电器为这些电池充电。

3.3 供货提供的部件

注射器和操作说明。

经认证可配合本产品使用的其它系统产品，可以通过您当地的 Hilti Store 购买或通过以下网址订购：www.hilti.group | 美国：www.hilti.com

4 技术数据

	HDE 500-A22
重量	2.68 kg
额定电压	21.6 V

4.1 噪音信息和振动值按照 EN 62841 标准

这些说明中给出的声压和振动值按照标准化测试的要求测得，可用于比较一种电动工具与另一种电动工具。它们还可用于初步评价受振动影响的程度。

提供的数据代表本电动工具的主要应用。但是，如果将电动工具用于不同的应用、使用不同的配套工具或维护不良，则数据可能不同。这可能会显著增加操作者在整个工作期间受振动影响的程度。

对受振动影响程度的准确估计还应考虑当关闭电动工具或当它运行但实际未进行工作时情况。这可能会显著减小操作者在整个工作期间受振动影响的程度。

此外，应确定附加安全措施，以保护操作者免受噪音和/或振动影响，例如：正确维护电动工具和配套工具、保持双手温暖、制订合理的工作计划等。

噪音信息

	HDE 500-A22
典型的 A 加权声功率级 (L_{WA})	78 dB
声功率级的不确定性 (L_{pA})	3 dB
典型的 A 加权声压级 (K_{WA})	67 dB
声压级的不确定性 (K_{pA})	3 dB

振动信息

	HDE 500-A22
总振动量 (a_n)	0.5 m/s ²
不确定性 (K_{an})	1.5 m/s ²

5 操作

5.1 遵守所有安全说明和使用说明。



-警告-

化学品危险 不正确使用会导致人身伤害。

- ▶ 使用前，请阅读并遵守产品安全数据表、包装说明以及铝箔包使用说明。

5.2 插入电池 2

- ▶ 从后部将电池推入注射器，直至其发出接合的“咔嚓”声。

5.3 拆下电池 3

- ▶ 拆下电池。

5.4 插入铝箔包套筒和铝箔包 4



-小心-

卷入危险 当将铝箔包套筒旋至关闭时，如果没有小心操作，则双手有卷入危险。

- ▶ 当将铝箔包套筒旋转到位时，避免将手放在托架区域。



-小心-

人身伤害风险 化学品危险。

- ▶ 检查铝箔包套筒是否有破损和脏污。在铝箔包套筒中，两个活塞都必须在其整个行程范围内 (两个方向) 能够顺畅轻松地移动。如果铝箔包套筒损坏和/或严重脏污，请予以更换。

1. 按下释放按钮。
2. 完全向后拉动活塞杆。
3. 安装铝箔包套筒并将其向上旋转。
4. 将静态混合嘴 (混合喷嘴) 拧紧到锡箔包上。
5. 将铝箔包推入铝箔包套筒。
6. 将铝箔包套筒旋转到注射器中。

5.5 插入弹药筒 5

1. 按下释放按钮。
2. 完全向后拉动活塞杆。
3. 安装弹药筒。



- 将静态混合嘴 (混合喷嘴) 拧紧到锡箔包上。
- 将弹药筒旋转到注射器上。

5.6 丢弃最初射出的胶粘剂

-警告-

人身伤害风险 化学品危险。

- 切勿将注射器指向自己或他人。不正确使用会导致人身伤害。



-警告-

人身伤害风险 化学品危险。

- 只能在混合喷嘴已拧上后才可开始注射胶粘剂。不正确使用会导致人身伤害。



每当更换静态混合嘴 (混合喷嘴) 时, 应丢弃最初射出的胶粘剂量。
最初射出的胶粘剂不适合使用。

- 将注射量调节开关设置到 。
- 按下扳机, 直至混合喷嘴完全充满。
- 将注射量调节开关设置到合适的胶粘剂量 。
 - \triangleleft 1 = 1 冲程 (约 5 ml)
 - \triangleleft 15 = 1 冲程 (约 75 ml)
- 丢弃最初射出的胶粘剂量。

5.7 注入胶粘剂



每次使用时安装新的混合喷嘴。若未能遵照这一点, 会导致注射的胶粘剂量过少。

- 按下扳机。
- 注入胶粘剂。

5.8 拆除铝箔包套筒和铝箔包

- 将注射量调节开关设置到 。
- 按下释放按钮。
- 完全向后拉动活塞杆。
- 向上旋转铝箔包套筒。
- 拆下铝箔包。
- 将铝箔包套筒从注射器上拆下。

5.9 拆除弹药筒

- 将注射量调节开关设置到 。
- 按下释放按钮。
- 完全向后拉动活塞杆。
- 向上旋转弹药筒。
- 从注射器上拆下弹药筒。

6 无线工具的维护和保养

-警告-

插入电池时存在人身伤害危险!

- 执行维护和保养任务之前, 请务必先取出电池。

本工具的维护和保养

- 小心地清除工具上的顽固污渍。



2030483

- 使用干燥的刷子小心清洁通风孔。
- 请仅使用略湿的布清洁壳体。不要使用含硅清洁剂，否则可能腐蚀塑料件。

锂离子电池的保养

- 确保电池远离油和油脂。
- 请仅使用略湿的布清洁壳体。不要使用含硅清洁剂，否则可能腐蚀塑料件。
- 注意避免湿气侵入。

维护

- 定期检查所有可见部件和控制器是否出现损坏迹象，确保其全部正常工作。
- 如果发现损坏迹象或如果有部件发生故障，不要操作无线工具。立即到 Hilti 维修中心对工具进行维修。
- 清洁和维护之后，安装所有护板或保护装置，检查并确认其正常工作。

7 故障排除

如果您碰到的问题未在此表中列出或您无法自己实施补救措施，请联系 Hilti 服务部门。

7.1 故障排除

如果您遇到的问题未在该表中列出或您无法自行解决问题，请联系 Hilti 维修中心。

故障	可能原因	解决方案
电动工具不工作。	电池未完全插入。	▶ 推入电池直至听到它接合的双“咔哒”声。
	电池电量低。	▶ 更换电池，并对已放电电池充电。
	注射模式选择开关设置在“0”位置。	▶ 选择所需的注射量。
电动工具不工作，且四个 LED 均闪烁。	过载切断功能启动；混合喷嘴中的胶粘剂已固化。	▶ 更换静态混合嘴（混合喷嘴）。
	过载切断功能启动；所需的注射压力对工具而言太高	▶ 提升锡箔包温度。选择适合当前应用的电动工具。
	铝箔包为空	▶ 更换空的铝箔包。
工具不工作且一个 LED 闪烁。	电池电量低。	▶ 更换电池，并对已放电电池充电。
	电池过热或过冷。	▶ 更换电池。
电池比平常更快耗尽。	非常低的环境温度。	▶ 允许电池缓慢加热到室温。
电池没有在听到“双咔哒”声的情况下接合。	电池上的固定凸耳脏污。	▶ 清洁固定凸耳，并将电池推进直至固定接合。如果问题仍存在，联系 Hilti 维修中心。
电动工具或电池过热。	电动工具过载（超出应用极限）。	▶ 使用本产品之前，注意其额定功率和性能，即检查其是否适用于手头的工作。参见“技术数据”章节。
	电气故障	▶ 如果问题仍存在，请咨询 Hilti 维修中心。
无法将铝箔包套筒旋转到工具中。	铝箔包未完全推入铝箔包套筒中。	▶ 将铝箔包推入铝箔包套筒中，直至推到底。
	活塞杆没有完全向后拉动	▶ 按下释放按钮，并一直向后拉动活塞杆。
没有听到铝箔包套筒正确接合入位的“咔哒”声。	定位凸耳脏污	▶ 清洁固定凸耳。
	定位凸耳有故障	▶ 插入不同的铝箔包套筒，并联系 Hilti 维修中心。
混合喷嘴没有射出胶粘剂。	混合喷嘴中的胶粘剂已固化。	▶ 拧下含有固化胶粘剂的混合喷嘴，并装上新的喷嘴。



8 运输和存放无绳工具

运输



运输途中的意外启动！

- ▶ 运输产品前务必将电池取出！
- ▶ 拆下电池。
- ▶ 运输工具和电池，二者应分开包装。
- ▶ 切勿松散、未加保护地运输大批量电池。
- ▶ 在长时间运输后使用前，检查工具和电池是否损坏。

存放



电池故障或泄漏导致的意外损坏！

- ▶ 存放产品前务必将电池取出！
- ▶ 将工具和电池存放在尽量凉爽和干燥的地方。
- ▶ 切勿将电池存放在阳光直射位置、加热单元上或窗玻璃后。
- ▶ 将工具和电池存放在儿童或非授权人员无法接近的干燥位置。
- ▶ 工具和电池经过长期存放后，在使用之前，检查其是否受损。

8.1 注射器运输及存放

- ▶ 要运输并存放本工具，应将注射模式选择开关设置到 **0**。

9 废弃处置

 大部分用于 Hilti 工具和设备生产的材料是可回收利用的。在可以回收之前，必须正确分离材料。在很多国家，您的旧工具、机器或设备可送至 Hilti 进行回收。敬请联系 Hilti 维修中心或 Hilti 代表获得更多信息。

电池处置

电池处置不当可能会造成漏气或漏液，最终导致健康危害。

- ▶ 不得通过邮寄方式发送电池！
- ▶ 用非导电材料 (比如绝缘带) 包住端子，以防止短路。
- ▶ 在儿童接触不到的地方处置电池。
- ▶ 请至 Hilti Store 处置电池，或咨询当地政府下属的垃圾处置或公共健康和机构，以获取处置说明。



- ▶ 不得将电动工具、电子设备或电池作为生活垃圾处置！

10 中国 RoHS (关于限制使用危险物质的指南)

您可通过以下链接跳转至危险物质表：qr.hilti.com/r5250。

您将在本文档末尾找到指向 RoHS 表格的链接 (二维码形式)。

11 制造商保修

- ▶ 如果您有保修条件方面的问题，请联系您当地的 Hilti 公司代表。



Hilti Aktiengesellschaft
Feldkircherstraße 100
9494 Schaan | Liechtenstein

HDE 500-A22 (01)

[2010]

2006/42/EC

EN ISO 12100

2014/30/EU

EN 60745-1

2011/65/EU

2006/66/EU

Schaan, 12/2015

Gunnar Wald
Head Quality
BU Installation Systems

Raimund Zaggl
Executive Vice President
Head of BU Anchors





Hilti Corporation
LI-9494 Schaan
Tel.: +423 234 21 11
Fax: +423 234 29 65
www.hilti.group



2030483