

ТЕХНИЧЕСКИЙ ПАСПОРТ ИЗДЕЛИЯ И РУКОВОДСТВО ПО ЭКСПЛУАТАЦИИ

Фото и чертеж изделия

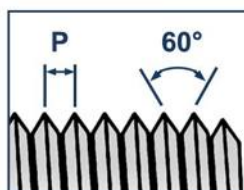
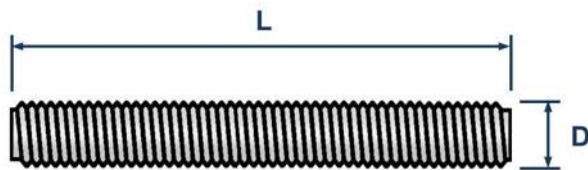

D - диаметр резьбы
L - длина
P - шаг резьбы

Описание и область применения

- Резьбовая шпилька LG изготовлена по стандарту DIN 975 и используется в качестве крепежного элемента для соединения деталей и элементов конструкций. Подходит для подвешивания, монтажа и фиксации конструкций, а также для анкерования и других строительно-монтажных работ.
- Шпилька имеет метрическую резьбу с крупным шагом по всей длине стержня.
- Применяется для монтажа воздуховодов, систем вентиляции, пожаротушения, подвесных каналов, кабельных лотков, а также стяжки элементов деревянных конструкций.

Технические характеристики

№	Характеристика	Значение
1	Материал	оцинкованная сталь
2	Стандарт	DIN 975
3	Класс прочности	8.8
4	Тип резьбы	метрическая полная
5	Угол резьбы	60°

Номенклатура и габаритные размеры

Артикул	Резьба (D)	Длина (L), мм	Шаг резьбы (P), мм	Мин. разрушающие нагрузки, кН	Предел прочности на растяжение, МПа	Вес нетто, кг	Упаковка, шт.
11078	M6	1000	1	16.1	800	0,177	1
11079	M6	2000	1	16.1	800	0,332	1
11080	M8	1000	1.25	29.2	800	0,302	80
11081	M8	2000	1.25	29.2	800	0,604	50
11082	M10	1000	1.5	46.4	800	0,466	50
11083	M10	2000	1.5	46.4	800	1,000	25
11084	M12	1000	1.75	67.4	800	0,725	40
11085	M12	2000	1.75	67.4	800	1,360	20
11086	M14	1000	2	92	800	0,978	40
11087	M14	2000	2	92	800	1,940	20
11088	M16	1000	2	125	800	1,295	20
11089	M16	2000	2	125	800	2,400	10
11090	M18	1000	2.5	159	830	1,633	20
11091	M18	2000	2.5	159	830	3,300	10
11092	M20	1000	2.5	203	830	2,020	15
11093	M20	2000	2.5	203	830	4,040	8
11094	M22	1000	2.5	252	830	2,346	10
11095	M22	2000	2.5	252	830	5,080	1
11096	M24	1000	3	293	830	2,852	10
11097	M24	2000	3	293	830	5,700	5
11098	M27	1000	3	381	830	3,730	10
11099	M27	2000	3	381	830	6,764	5
11100	M30	1000	3.5	466	830	4,580	5
11101	M30	2000	3.5	466	830	8,364	4
11102	M36	1000	4	678	830	6,750	4
11103	M36	2000	4	678	830	13,400	4
11104	M42	1000	4.5	930	830	9,400	4
11105	M42	2000	4.5	930	830	18,800	4
11106	M48	1000	5	1222	830	12,159	4

*- Справочная информация по нагрузкам представлена в соответствии с ГОСТ ISO 898-1-2014. Класс прочности резьбового изделия определяется рядом тестирований и испытаний, в том числе определением минимальных разрушающих нагрузок. Для определения точных параметров резьбовой шпильки необходимо провести дополнительные натурные испытания изделия в соответствии с ГОСТ ISO 898-1-2014.

Механические и физические свойства

Механические и физические свойства		Значение	
		d ≤ 16 мм	d > 16 мм
Предел прочности на растяжение, МПа	не менее	800	830
Условный предел текучести при остаточном удлинении 0.2%, МПа	не менее	640	660
Напряжение от пробной нагрузки, МПа	номинальное	580	600
Коэффициент пробной нагрузки		0,91	
Относительное удлинение после разрыва для обработанного испытательного образца, %	не менее	12	
Относительное сужение площади после разрыва для обработанного испытательного образца, %	не менее	52	
Твердость по Виккерсу, HV	не менее	250	255
Твердость по Бринеллю, HBW	не менее	245	250
Твердость по Роквеллу, HRC	не менее	22	23
Ударная вязкость, Дж	не менее	27	

Инструкция по монтажу

- Монтаж шпильки LG DIN 975 8.8 осуществляется совместно с резьбовыми изделиями с крупной резьбой.

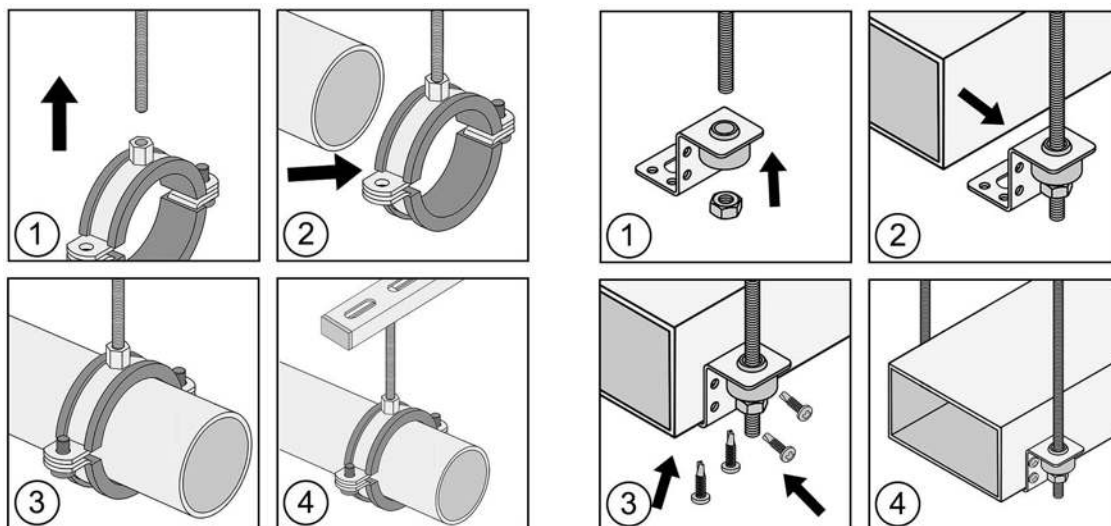

Проведение испытаний на вырыв

Результаты испытаний:

В качестве единичных результатов испытаний приняты максимальные значения разрушающего усилия. Результаты представлены в Таблице, согласно протокола входящего контроля качества №17/07/2024-01 от 17.07.2024 г.

Испытательное оборудование: Машина испытательная универсальная WEW-600D Рег. № 35930-07. Заводской номер 143.

Поверка действительна до 21.05.2025 г.

Свидетельство о поверке № С-ЕЛВ/22-05-2024/342022109

Артикул	Размер	Нагрузки, кН.
		Средний показатель
11080	M8x1000 мм	42,21
11082	M10x1000 мм	57,13
11084	M12x1000 мм	80,97
11086	M14x1000 мм	106,13
11089	M16x2000 мм	142,27
11091	M18x2000 мм	182,70
11093	M20x2000 мм	228,57
11094	M22x1000 мм	262,47
11097	M24x2000 мм	311,30
11099	M27x2000 мм	407,17

* Данные тестирования производились для внутреннего контроля входящего качества продукции.

Тестирования производились по двум основным установленным ГОСТ ISO 898-1-2014 параметрам (разрушающая нагрузка кН и предел прочности мПа).

В реальных условиях эксплуатации шпилек показатели могут отличаться в большую или меньшую сторону, в зависимости от количества и качества крепежей и условий окружающей среды.

Для точных данных под конкретные условия применения шпилек необходимо обратиться в аккредитованную испытательную лабораторию.

Транспортировка и хранение

- Шпилька резьбовая LG упакована в полипропиленовые "дышащие" упаковки.
- Габаритный груз: упаковка длиной 1-2-3 метра, диаметром 6-10 сантиметров. Габариты упаковки меняются в зависимости от размеров шпилки.
- Изделия не относятся к категории опасных грузов, что допускает их перевозку любым видом транспорта в соответствии с правилами перевозки грузов, действующими на данном виде транспорта, при условии защиты изделий от механических, термических повреждений и непосредственного воздействия атмосферных осадков.
- Изделия должны храниться в помещениях или под навесами, исключая высоких температур, открытого пламени, загрязнений или воздействия агрессивных сред.

Гарантийные обязательства

- Гарантийный срок на изделие составляет 12 месяцев с даты продажи.
- Гарантия сохраняется на вышеуказанный срок при условии соблюдения условий монтажа квалифицированным персоналом и эксплуатации изделия.
- Производитель гарантирует соответствие изделия требованиям СТО 20524053-001-2023.
- Сертификат соответствия № 0178238 от 07.07.2023
- Гарантия не распространяется на дефекты, обусловленные ненадлежащей транспортировкой, механическими повреждениями, повреждения вызванные пожаром, стихийными бедствиями и другими форс-мажорными обстоятельствами.

Менеджер отдела технического контроля
ООО «СНАБЛАЙН»



Садков Артур Бадавиевич