

ТЕХНИЧЕСКИЙ ПАСПОРТ ИЗДЕЛИЯ И РУКОВОДСТВО ПО ЭКСПЛУАТАЦИИ

Фото и чертеж изделия

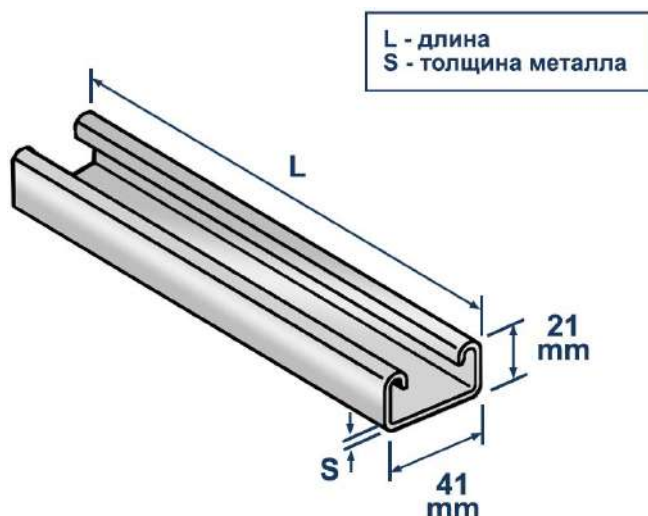

Описание и область применения

- Профиль Strut LMS P-S является базовым элементом в монтажных системах с высокой несущей способностью благодаря своей конструкции и толщине металла. Применяется для поддержки различных инженерных коммуникаций и тяжелого оборудования. А также используется для создания сборно-разборных стеллажей, рам, стоек и пространственных конструкций без использования сварочных работ и сверления отверстий.
- Наличие зубчатой накатки на профиле существенно повышает надежность крепления соединительных монтажных элементов к профилю, полностью исключает продольное смещение монтируемых деталей и обеспечивает повышенную устойчивость к вибрациям.

Технические характеристики

№	Характеристика	Значение
1	Материал	оцинкованная сталь
2	Покрытие	цинк по методу Сендзимира 2-19.3 мкм
3	Нагрузки	таблица на странице №2
4	Тип профиля	strut-страт
5	Особенности	зубчатая накатка, рёбра жёсткости

Номенклатура и габаритные размеры

Артикул	Сечение профиля, мм	Длина (L), мм	Толщина (S), мм	Диаметр отверстия (Hd), мм	Расстояние между отверстиями, мм	Упаковка, шт	Вес нетто шт./кг
11743	41x21	3000	1.5	14x28	50	1	3,88
10510	41x21	3000	2	14x28	50	1	4,26
10511	41x21	6000	2	14x28	50	1	7,2

Нагрузки

Расчеты стальных конструкций монтажных систем выполнены на основе расчетных сертифицированных программ с учетом требований:

- СП 20.13330.2011 «Нагрузки и воздействия»;
- СП 16.13330.2011 «Стальные конструкции»;
- СП 70.13330.2012 «Несущие и ограждающие конструкции».

- Модель: LMS P-S 41x21x1,5-3000; Артикул: 10509.

Пролет, м	Распределенная нагрузка, кг	Прогиб, мм	Сосредоточенная нагрузка, кг	Прогиб, мм
0,2	487	0	243	0
0,3	325	0	162	1
0,4	243	1	122	1
0,5	195	1	97	2
0,6	162	2	81	2
0,7	139	3	70	3
0,8	120	4	60	4
0,9	85	5	48	5
1	62	5	39	5
1,5	18	8	17	8
2	8	10	10	10
3	2	15	4	15
6	0	30	1	30

- Модель: LMS P-S 41x21x2,0-3000 / 6000; Артикул: 10510 / 10511.

Пролет, м	Распределенная нагрузка, кг	Прогиб, мм	Сосредоточенная нагрузка, кг	Прогиб, мм
0,2	607	0	304	0
0,3	405	0	202	1
0,4	304	1	152	1
0,5	243	1	121	2
0,6	202	2	101	2
0,7	174	3	87	3
0,8	151	4	75	4
0,9	106	5	60	5
1	77	5	48	5
1,5	23	8	21	8
2	10	10	12	10
3	3	15	5	15
6	0	30	1	30

- Рассчитано для предела текучести - 220 МПа с коэффициентом запаса - 1,3 при допустимом прогибе - 1/200.
- Значения допустимой нагрузки для коротких профилей (0,2-0,3 м) имеют теоретические значения, в реальности значения могут быть ниже.
- Собственный вес профиля не учтен.

Транспортировка и хранение

- Изделия не относятся к категории опасных грузов, что допускает их перевозку любым видом транспорта в соответствии с правилами перевозки грузов, действующими на данном виде транспорта, при условии защиты изделий от механических, термических повреждений и непосредственного воздействия атмосферных осадков.
- Изделия должны храниться в помещениях или под навесами, исключая высоких температур, открытого пламени, загрязнений или воздействия агрессивных сред.

Гарантийные обязательства

- Гарантийный срок на изделие составляет 12 месяцев с даты продажи.
- Гарантия сохраняется на вышеуказанный срок при условии соблюдения условий монтажа квалифицированным персоналом и эксплуатации изделия.
- Производитель гарантирует соответствие изделия требованиям СТО 20524053-001-2023.
- Сертификат соответствия № 0178238 от 07.07.2023.
- Гарантия не распространяется на дефекты, обусловленные ненадлежащей транспортировкой, механическими повреждениями, повреждения вызванные пожаром, стихийными бедствиями и другими форс-мажорными обстоятельствами.

Менеджер отдела технического контроля
ООО «СНАБЛАЙН»



Саидов Артур Бадавиевич