

Распорный дюбель для болтов и винтов с метрической резьбой

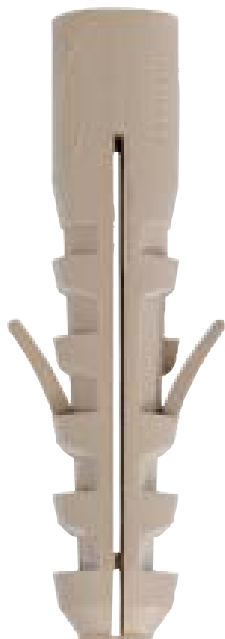

Водосточные трубы



Складные ставни

СТРОИТЕЛЬНЫЕ МАТЕРИАЛЫ

- Бетон
- Пустотелые плиты перекрытий, из кирпича, бетона и т.п.
- Полнотелый силикатный кирпич
- Naturalный камень с плотной структуры
- Полнотелые блоки из легкого бетона
- Полнотелый кирпич

ХАРАКТЕРИСТИКИ

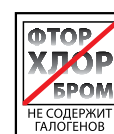

ПРЕИМУЩЕСТВА

- Внутренняя геометрия дюбеля M-S позволяет использовать стандартные болты или шпильки с метрической резьбой для идеальной адаптации к различным условиям монтажа.
- Отсутствие кромки позволяет устанавливать дюбель как можно глубже под слой штукатурки, чтобы он доставал до несущего слоя стены и обеспечивал максимальную несущую способность.
- Поскольку дюбель расширяется только в двух направлениях, можно направлять силы распора таким образом, чтобы они действовали параллельно краю строительного материала, поворачивая дюбель в отверстии. Это позволяет уменьшить расстояние от края материала.
- Компактная геометрия дюбеля облегчает его установку в просверленное отверстие. Это способствует быстрому и простому монтажу.

ПРИМЕНЕНИЕ

- Поручни
- Складные ставни
- Водосточные трубы
- Дистанционный монтаж
- Световые шахты

ФУНКЦИОНИРОВАНИЕ

- Дюбель M-S пригоден для предварительного монтажа и сквозного монтажа.
- При вворачивании болта дюбель M-S расширяется в двух направлениях, обеспечивая надежную анкерку в строительном материале.
- Требуемая длина болта определяется следующим образом: длина дюбеля
- толщина слоя штукатурки и/или термоизоляции + толщина закрепляемого элемента + 1 диаметр болта.
- Пригоден для винтов и болтов с метрической резьбой.
- Снимите фаску на резьбе, чтобы облегчить вворачивание винтов и резьбовых шпилек.
- Цвет дюбеля M-S позволяет отличать его от дюбеля S.

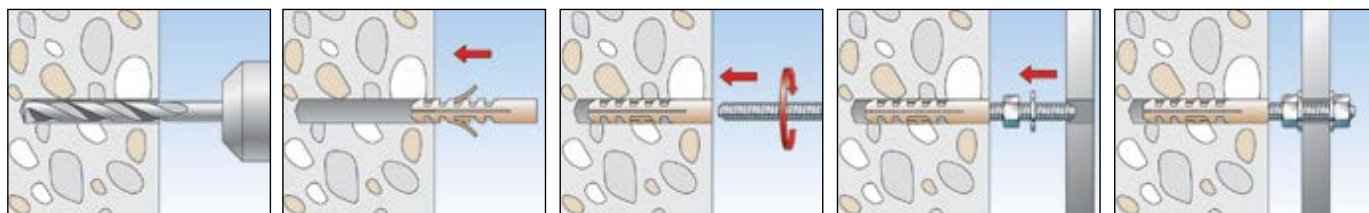



ТЕХНИЧЕСКИЕ ДАННЫЕ

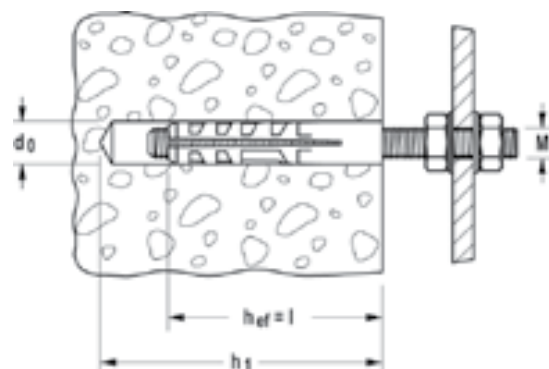
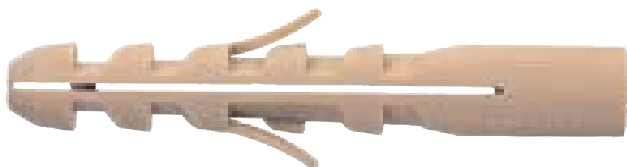

Распорный дюбель M-S для болтов и винтов с метрической резьбой

Тип	Артикул	Диаметр сверления отверстия do [мм]	Мин. глубина сверления отверстия h1 [мм]	Длина дюбеля l [мм]	Резьба M	Кол-во в упаковке [шт]		
M 6 S	050152	8	55	40	M 6	100		
M 8 S	050153	10	70	50	M 8	50		
M 10 S	050154	14	90	70	M 10	20		
M 12 S	050155	16	100	80	M 12	10		

НАГРУЗКИ

Распорный дюбель M-S

Максимальные рекомендуемые нагрузки¹⁾ для одиночного анкера.

Данные значения нагрузки действительны для винтов с указанным размером резьбы.

Тип		M 6 S	M 8 S	M 10 S	M 12 S	
Размер резьбы	[M]	M6	M8	M10	M12	
Рекомендуемые нагрузки в соответствующем материале основы Free ²⁾						
Бетон	C20/25	[кН]	0,30	0,54	0,66	1,06
Полнотелый кирпич	Mz 12	[кН]	0,24	0,33	0,46	0,79
Полнотелый силикатный кирпич	KS 12	[кН]	0,24	0,33	0,43	0,71

1) С учетом коэффициента запаса прочности 7.

2) Данные действительны при растягивающей нагрузке, поперечной нагрузке и нагрузке под произвольным углом.