

Протокол №08/04/2024-01 от 08.04.2024 г.

Протокол входящего контроля качества продукции

Исходные данные:

Наименование продукции	LZH-R Заклепка резьбовая шестигранная STALMAX с уменьшенным бортиком оц. сталь
Дата отбора образцов	03.04.24г.
Номер партии образцов	0К-00001212 от 24.01.2024, 0К-00001287 от 25.01.2024 0К-00001288 от 25.01.2024, 0К-00001284 от 25.01.2024 0К-00007791 от 08.04.2024
Дата проведения испытаний	03-08.04.24г.
Условия проведения испытаний	Температура воздуха: +14...+18°C. Относительная влажность воздуха: 30-40%. Атмосферное давление: 730-753 мм. рт. ст.
Строительное основание	Металлические пластины 2-4 мм.
Определяемые показатели	Максимальные значения разрушающего усилия на анкерное крепление.
Методика проведения испытаний	Проведение испытаний на вырыв.
Испытательное оборудование	Прибор ПСО-100МГ4АД Заводской номер 2029. Поверка действительна до 06.12.2024 г.

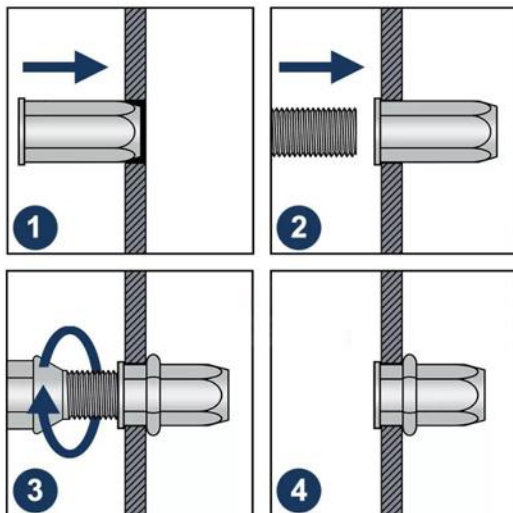

LZH-R

STALMAX



ООО «СНАБЛАЙН»

Юридический адрес: 111033, г. Москва, переулок Золоторожский Ср., дом 13, этаж/офис 3/13

ИНН 7722443220, КПП 772201001, ОГРН 5137746067179, р/с № 40702810738000067192

в ОАО «Сбербанк России» г. Москвы, к/с 30101810400000000225 БИК 044525225

Тел: 8 (800) 222-46-12, Email: zakaz@snabline.com, Сайт: www.snabline.com

Параметры установки:

Артикул	Наименование образца	Диаметры отверстий, мм.	Толщина металла основания, мм.	Прокручивание, Нм.
10488-023	LZH-R M4x11,0 (0,5-2,5)	6,5	2	4
10489-023	LZH-R M5x14,5 (0,5-3,0)	7,5	2	10
10490-023	LZH-R M6x16 (1,0-3,5)	10	2	16
10491-023	LZH-R M8x18 (1,0-4,0)	12,5	4	28
10492-023	LZH-R M10x19 (1,0-3,5)	14,5	3,5	34

Результаты испытаний:

В качестве единичных результатов испытаний приняты максимальные значения разрушающего усилия. Результаты представлены в Таблице №1:

Артикул	Наименование образца	Предельная нагрузка, кН.			Средний показатель	
		1	2	3	кН.	кг.
10488-023	LZH-R M4x11,0 (0,5-2,5)	7,23	6,59	5,5	6,44	657
10489-023	LZH-R M5x14,5 (0,5-3,0)	9,07	9,96	8,73	9,25	944
10490-023	LZH-R M6x16 (1,0-3,5)	11,14	11,21	10,87	11,07	1129
10491-023	LZH-R M8x18 (1,0-4,0)	12,12	12,45	12,08	12,22	1246
10492-023	LZH-R M10x19 (1,0-3,5)	21,98	22,88	22,53	22,46	2291

Заключение:

Продукция прошла входящий контроль качества. Ключевые параметры изделия соответствуют заявленным параметрам завода-изготовителя.

Данные тестирования производились для внутреннего контроля входящего качества продукции.

В реальных условиях эксплуатации анкерных систем показатели могут отличаться в большую или меньшую сторону в зависимости от материала основания, условий окружающей среды и следование инструкции по установке. Для точных данных под конкретные условия работы с анкерами необходимо обратиться в аккредитованную испытательную лабораторию.

Менеджер отдела технического контроля
ООО «СНАБЛАЙН»



Саидов Артур Бадавиевич

ООО «СНАБЛАЙН»

Юридический адрес: 111033, г. Москва, переулок Золоторожский Ср., дом 13, этаж/офис 3/13
ИНН 7722443220, КПП 772201001, ОГРН 5137746067179, р/с № 40702810738000067192
в ОАО «Сбербанк России» г. Москвы, к/с 30101810400000000225 БИК 044525225
Тел: 8 (800) 222-46-12, Email: zakaz@snabline.com, Сайт: www.snabline.com